

ISBN 978-5-4217-0555-0

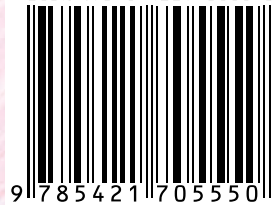

9 785421 705550

Курганский  
государственный  
университет



Библиотечно-издательский  
центр  
65-48-12

ХVІІІ ЗЫРЯНОВСКИЕ ЧТЕНИЯ Всероссийская научно-практическая конференция



# ЗЫРЯНОВСКИЕ ЧТЕНИЯ

Материалы Всероссийской  
научно-практической конференции



Правительство Курганской области  
Курганский государственный университет  
Управление культуры Курганской области  
Курганский областной краеведческий музей

# **ЗЫРЯНОВСКИЕ ЧТЕНИЯ**

Материалы Всероссийской  
научной конференции  
«XVIII Зырянские чтения»

Курган, 3–4 декабря 2020 г.

УДК Зауралье. 930  
ББК 26.891  
3-97

**XVIII Зырянские чтения** : материалы Всероссийской научной конференции (Курган, 3–4 декабря 2020 г.). – Курган : Изд-во Курганского гос. ун-та, 2020. – 300 с.

Печатается по решению научного совета Курганского государственного университета и ученого совета Курганского областного краеведческого музея.

**Рецензенты:**

**Минзалия Ахметвалеевна Арасланова** – канд. ист. наук, доцент, проректор по учебной работе Курганской государственной сельскохозяйственной академии им. Т. С. Мальцева;

**Ольга Евгеньевна Черепанова** – канд. биол. наук, старший научный сотрудник лаборатории популяционной биологии и динамики леса ФГБУН «Ботанический сад УрО РАН», г. Екатеринбург.

Издание представляет собой сборник докладов и сообщений Всероссийской научной конференции, посвященной памяти известного ученого XIX века, основоположника зауральского краеведения, члена Императорского Русского географического общества А. Н. Зырянова (1830–1884 гг.).

В статьях сборника представлены материалы исследований актуальных, слабоизученных проблем археологии, этнологии, краеведения (исторического, филологического, библиотечного), новейшей истории, географии, биологии, природоведения Зауралья и других регионов России.

Авторы сборника – известные ученые, доктора и кандидаты наук, студенты вузов, учителя, работники музеев, архивов, библиотек из городов: Ижевск, Екатеринбург, Красноярск, Курган, Тюмень, Челябинск, Чита, Далматово, Ишим, Нижневартовск, Нижний Тагил, Сургут, Шадринск; р. п. Варгаши (Варгашинский р-н), д. Санаторная (Кетовский р-н), с. Скаты (Белозерский р-н), с. Мокроусово (Мокроусовский р-н), с. Аксарка (Приуральский район ЯНАО, Тюменская область).

**Редакционная коллегия:**

В. В. Менщиков, д-р ист. наук, профессор; Н. И. Науменко, д-р биол. наук, профессор; Т. А. Лушникова, канд. биол. наук, доцент; Е. Л. Рахманов, ст. преподаватель; Л. А. Аверкова, зав. сектором методической работы ГАУК «Курганское областное музейное объединение».

ISBN 978-5-4217-0555-0

© Курганский государственный университет, 2020  
© Курганский областной краеведческий музей, 2020  
© Авторы, 2020

## ОРГКОМИТЕТ КОНФЕРЕНЦИИ

**В. В. Меншиков** – д-р ист. наук, профессор, профессор кафедры истории и документоведения ФГБОУ ВО «Курганский государственный университет», председатель оргкомитета.

**Г. И. Мальцева** – д-р экон. наук, проректор по научной работе и стратегическому развитию ФГБОУ ВО «Курганский государственный университет».

**Д. Н. Маслюженко** – канд. ист. наук, доцент, директор гуманитарного института ФГБОУ ВО «Курганский государственный университет».

**Н. В. Речкалова** – заместитель начальника – начальник отдела искусства и кадровой работы Управления культуры Курганской области.

**Н. И. Науменко** – д-р биол. наук, профессор, заведующий кафедрой ботаники, зоологии и биоэкологии ФГБОУ ВО «Удмуртский государственный университет», почетный работник высшего профессионального образования РФ.

**Т. А. Лушникова** – канд. биол. наук, доцент кафедры биологии ФГБОУ ВО «Курганский государственный университет».

**В. П. Федорова** – д-р филол. наук, профессор ФГБОУ ВО «Курганский государственный университет», заслуженный работник высшей школы РФ.

**В. С. Христолюбский** – канд. геогр. наук, преподаватель ФГОУ «Тюменское президентское кадетское училище», действительный член Курганского областного отделения Русского географического общества (Зауральского).

**Е. Л. Рахманов** – ст. преподаватель кафедры географии, фундаментальной экологии и природопользования ФГБОУ ВО «Курганский государственный университет», действительный член Курганского областного отделения Русского географического общества (Зауральского).

**О. С. Елисеева** – и. о. директора Курганского областного краеведческого музея ГАУК «Курганское областное музейное объединение».

**А. И. Кайдалов** – канд. ист. наук, научный сотрудник сектора археологии отдела истории Курганского областного краеведческого музея ГАУК «Курганское областное музейное объединение».

**Л. А. Аверкова** – заведующий сектором методической работы ГАУК «Курганское областное музейное объединение».



## ПРЕДИСЛОВИЕ

XVIII Зырянские чтения продолжают традицию краеведческих конференций, проводимых Курганским государственным университетом и Курганским областным краеведческим музеем (ГАУК «Курганское областное музейное объединение») ежегодно, с 2003 г. Начавшись как региональная конференция, сегодня «Зырянские чтения» превратились во всероссийское научно-практическое мероприятие широкого тематического характера, объединяя усилия краеведов самых разных направлений.

В конференции 2020 г. приняли участие исследователи из самых разных городов России: Кургана, Шадринска, Далматово, Екатеринбурга, Челябинска, Ижевска, Тюмени, Читы, Красноярска, Сургута, Нижневартовска, Нижнего Тагила, Ишима. Авторами сборника, изданного по итогам конференции, стали 110 авторов, в том числе 13 докторов наук, 28 кандидатов наук, студенты, аспиранты, краеведы-любители, журналисты, которые являются специалистами в самых разных областях научного знания – история, фольклористика, этнография, литературоведение, география, ботаника, экология, зоология.

Как всегда, участники конференции рассматривают самые разные проблемы региональной истории – от древнейших времен до современного состояния, разнообразные проблемы фольклористики, зауральского литературоведения, лингвистики, музееведения, местной экологии, фауны и флоры. Тем не менее, не остаемся мы глухи и к юбилейным датам. В этом году мы выделили три значимых для нас даты, посвятив им выступления на пленарном и секционных заседаниях. Это 75-летие Победы в Великой Отечественной войне, 190-летие со дня рождения А. Н. Зырянова, 120-летие со дня рождения Маршала Советского Союза Ф. И. Голикова. Конечно, имеются и другие важные даты, многие из них так или иначе тоже отражаются в публикациях участников конференции, но выделенные нами наиболее принципиальны для нас.

В конце сборника, как обычно, мы публикуем материалы из творческого наследия А. Н. Зырянова. Наверное, выражу всеобщее мнение, что данная конференция не станет последней, а мы в скором времени проведем юбилейное заседание «Зырянских чтений».

*В. В. Менщиков,  
доктор исторических наук, профессор  
Курганского государственного университета*

## ПЛЕНАРНОЕ ЗАСЕДАНИЕ

*А. М. Бритвин*  
**ФГАОУ ВО «Уральский федеральный университет»,**  
**г. Екатеринбург**

### **«ДОСТОЙНЕЙШИЙ СЫН РОДНОГО КРАЯ». ТЕЗИСЫ ДОКЛАДА К 190-ЛЕТИЮ КРАЕВЕДА А. Н. ЗЫРЯНОВА (1830–1884 ГГ.)**

Общественные изменения в России в середине XIX века способствовали началу великих реформ, отмене крепостного права, развитию местного самоуправления, появлению широкого интереса к изучению отечественной истории и географии. В 1845 году было основано Русское географическое общество, начавшее активную рассылку программ сбора этнографических, статистических и географических сведений. Одним из замечательных представителей подвижников краеведения в Зауралье явился Александр Никифорович Зырянов. С его именем ныне связаны в Курганской области современные традиции бытописания и краеведения. Имя А. Н. Зырянова носят краеведческий музей в г. Далматово (с 1962 г.) и Центральная библиотека в г. Шадринске (с 1990 г.), а с 2003 г. – ежегодная Всероссийская научно-практическая конференция «Зыряновские чтения».

Выходец из крестьянского сословия А. Н. Зырянов своим упорным неутомимым участием в краеведческом движении обратил на себя заслуженное внимание таких уральских общественных и научных деятелей, как И. М. Первушин, Д. Д. Смышляев, А. А. Дмитриев, Н. К. Чупин, О. Е. Клер, В. В. Голубцов. Высокую оценку современнику дал А. А. Дмитриев: «достоинейший сын родного края, для изучения которого никто ещё не сделал так много». Дмитриев в некрологе А. Н. Зырянову справедливо утверждал, что его «учёные труды в дальнейшем изучении Шадринского уезда послужат краеугольным камнем и лучшим памятником многоплодных неусыпных деяний».

Высокой оценкой трудов А. Н. Зырянова по праву можно считать избрание его членом российских научных обществ: Императорского Русского географического (1852 г.), Императорского Вольного экономического (1867 г.), Уральского любителей естествознания (1874 г.); награждение двумя серебряными медалями ИРГО по отделению этнографии (1858, 1860 гг.) и большой серебряной медалью ИВЭО за рукописное сочинение «Промыслы и рукоделия в Шадринском уезде Пермской губернии» (1867 г.); включение статьи об А. Н. Зырянове во все издания «Энциклопедического словаря» Брокгауза и Ефрона (в 1894 г. – первое издание тома 12А), включая и «Малый энциклопедический словарь»

(1900 г.), и «Новый энциклопедический словарь» (1914 г.), а также в «Русский биографический словарь» (1897 г.).

Плодотворная деятельность А. Н. Зырянова по изучению родного края продолжалась на протяжении 40 лет, вплоть до скорострительной смерти: как утверждает А. А. Дмитриев, заметки о Шадринском уезде видели в бумагах краеведа с пометками 1840-х гг.

Отметим такие краеведческие труды и деяния А. Н. Зырянова на ниве краеведения и просвещения, как:

- опубликованные историком Д. Д. Смышляевым, известными фольклористами А. Н. Афанасьевым и Д. К. Зелениным 43 сказки (включая варианты) – единственные в XIX веке записи сказок по Шадринскому уезду (сборник «Народные русские сказки» Афанасьева – самый крупный в Европе сборник сказочных текстов в XIX в.);

- более ста публикаций в газете «Пермские губернские ведомости» (1856–1884 гг.) о быте, обычаях и истории края: заметки, очерки, статьи, материалы исследований;

- более 20 публикаций по фольклору, этнографии, истории Шадринского уезда в научных и просветительных сборниках: «Пермском сборнике» (1859, 1860 гг.), «Известиях Императорского Археологического общества» (1863 г.), «Записках ИРГО по отделению этнографии» (1864, 1867 гг.), «Трудах ИВЭО» (1866, 1868, 1869, 1872 гг.), «Записках УОЛЕ» (1876, 1883 гг.), «Древней и Новой России» (1879 г.), «Русской старине» (1883 г.), «Сборнике Пермского земства» (1884, 1885 гг.);

- первое комплексное экономико-техническое описание важнейших кустарных промыслов Шадринского уезда («Промыслы в Шадринском уезде»);

- проведение в Шадринском уезде археологических раскопок (1855, 1866, 1867, 1870, 1871 гг.), первых на сегодняшней территории Курганской области;

- проведение наблюдений за погодой и атмосферными осадками в с. Иванищевском (1857–1861 гг.) и комплексных метеорологических наблюдений в г. Далматово (1861–1884 гг.);

- многолетнее и плодотворное сотрудничество с вышеупомянутыми научными обществами, а также с Главной физической обсерваторией, вошедшей в 1866 г. в Императорскую Академию наук, и Санкт-Петербургским комитетом грамотности;

- открытие 1859 г. в с. Иванищевском «безмездной (бесплатной) для чтения библиотеки», одной из первых сельских библиотек в России, и безмездного училища (школы) для крестьянских мальчиков (в том же году Л. Н. Толстой открыл свою школу в Ясной Поляне);

- деятельное участие в открытии женского безмездного училища в Далматово (октябрь 1861 г.);

- открытие Шадринской публичной земской библиотеки-читальни (апрель 1876 г.), инициатором учреждения которой выступил А. Н. Зырянов



и книжный дар которого лег в ее основу.

Кроме того, результаты метеорологических наблюдений А. Н. Зырянова использованы академиком Г. И. Вильдом, директором Главной физической обсерватории в 1868–1895 гг., в научных трудах «Об осадках в Российской Империи» (1888 г.) и «О температуре воздуха в Российской Империи» (1882 г.); материал по экономике Шадринского уезда использован И. И. Любимовым в «Записке к проекту Пермско-Уральской железной дороги» (1870 г.).

Особо отметим разнообразие этнографических записей (сказки, свадебные обряды, песни и загадки крестьян Шадринского уезда), а также статьи «Пугачевский бунт в Шадринском уезде и окрестностях его» и «Крестьянское движение в Шадринском уезде в 1843 году», «Материалы для истории заселения Зауральского края» и «Материалы для изучения юридического быта Зауральского края во время его заселения», написанные на основе ныне утраченных подлинных архивных документов.

Введение в научный оборот многообразных сведений, собранных А. Н. Зыряновым, имеет уже более чем 150-летнюю историю. В настоящее время мы наблюдаем и примеры трансформации его наследия в современный контекст. Так, в г. Шадринске с начала 2010-х гг. успешно развивается проект объективации образов царевны-лягушки и Елены Прекрасной – персонажей сказок, записанных А. Н. Зыряновым в конце 1840-х гг. в Далматовской волости. Имеются и примеры использования трудов А. Н. Зырянова в литературном творчестве: Е. А. Фёдоров для написания повести «Картофельный бунт» использовал труд «Крестьянское движение...», а Д. Н. Мамин-Сибиряк для написания повести «Охонины брови» – труд «Пугачевский бунт...».

А. Н. Зырянов, создавший во второй половине XIX века объемный свод текстов по географии, истории, экономике, метеорологии, археологии, этнографии, фольклору Шадринского уезда, не только является выдающейся исторической личностью, но также может быть отмечен и в ряду «гениев места» таких городов, как Шадринск и Далматово, так как в значительной степени повлиял на формирование их локальной идентичности.

Несмотря на значительный вклад в изучение и просвещение Зауралья, имя А. Н. Зырянова могло затеряться для истории, но благодаря А. А. Дмитриеву, Д. Д. Смышляеву, И. А. Иванче и М. С. Кашеварову мы имеем основные сведения о его биографии и краеведческой деятельности. А благодаря таким общественным деятелям и просветителям, как В. П. Попов, Н. В. Здобнов, В. П. Бирюков, А. А. Черданцев, М. Д. Янко, М. А. Ганина, В. П. Тимофеев, Л. П. Осинцев, В. П. Фёдорова, память о выдающемся земляке последовательно сохранялась все десятилетия XX века. В г. Далматово в 1960–1970-е гг. для увековечения памяти об А. Н. Зырянове мно-

го потрудились директор исторического музея З. И. Матвеева. В 1990-е гг. в г. Шадринске участники общественного движения «За культурное возрождение» впервые предприняли републикацию некоторых трудов А. Н. Зырянова и в 2000 году поставили ему памятник на территории Далматовского Успенского монастыря.

К сожалению, архивных материалов для изучения биографии А. Н. Зырянова до сих пор привлечено крайне мало. Исключение составляет родоведческое исследование, выполненное М. З. Теляковым (2011 г.). Наиболее часто обращались и обращаются к наследию А. Н. Зырянова филологи. Начало этому было положено в середине XIX в. литератором Н. А. Благовещенским, фольклористами И. А. Худяковым и А. Н. Афанасьевым, продолжено А. И. Соболевским, а в XX в. – Д. К. Зелениным, П. С. Богословским, В. П. Тимофеевым, М. А. Ганиной, В. П. Фёдоровой, в 2010-х гг. – О. С. Драгуновой.

Итак, Александр Никифорович Зырянов, разносторонний подвижник просвещения, оставил потомкам историко-культурное наследие, до сих пор не потерявшее своего значения, и мы надеемся на скорейшее издание полного собрания трудов краеведа, которое позволит открыть широкий доступ к этому уникальному наследию.

**Д. В. Гаврилов**  
 Институт истории и археологии УрО РАН,  
 г. Екатеринбург;  
**Г. А. Иванов**  
 Член Союза журналистов РФ,  
 г. Курган

## МАРШАЛ СОВЕТСКОГО СОЮЗА Ф. И. ГОЛИКОВ – ОБОЛГАННЫЙ ВОЕНАЧАЛЬНИК ВЕЛИКОЙ ОТЕЧЕСТВЕННОЙ ВОЙНЫ (К 120-ЛЕТИЮ СО ДНЯ РОЖДЕНИЯ Ф. И. ГОЛИКОВА)

После окончания Великой Отечественной войны, в первые послевоенные десятилетия, в перечне выдающихся генералов и маршалов Победы неизменно назывался уроженец Урала, Филипп Иванович Голиков (рисунок 1). Статьи о Московской, Сталинградской битвах, о фронтах, которыми в годы Великой Отечественной войны командовал Ф. И. Голиков, сопровождалось его портретами. Сейчас, особенно после 2010 г., доброе имя Ф. И. Голикова, вполне справедливо и заслуженно, снова появилось на страницах исторических работ.



Рисунок 1 – Филипп Иванович Голиков

Но в 1980–1990 гг., в период горбачёвской «перестройки», «гласности», ельцинско-гайдаровского «перехода к рыночным реформам», фамилия и портреты Ф. И. Голикова исчезли со страниц печатных изданий. Его фамилия перестала упоминаться в исторических работах, была предана забвению. Более того, на Ф. И. Голикова обрушился ливень лживых, подлых, несправедливых обвинений.

Включившись в развернувшуюся в то время кампанию по очернению советской истории и истории Великой Отечественной войны, 1 апреля 1989 г. читатель курганской молодёжной газеты

«Молодой ленинец» Леонид Лебедев, вычитав в газетах про Ф. И. Голикова о «фактах», «характеризующих прославленного маршала не с лучшей стороны», задав грозный вопрос: **«Кто Вы, Маршал Голиков, чье имя носит проспект в Кургане?»**, предложил читателям обсудить вопрос «допустимо ли, чтобы его имя носил новый проспект в Кургане?».

Однако, вопреки обещанию «открыто и гласно» обсудить вопрос, этого не случилось, но вскоре густо повеяло неприятным, вредоносным «духом времени». В «Молодом ленинце» была опубликована серия грязных, весьма тенденциозных статей местного историка-краеведа Владимира Плющева, содержание которых показывают уже их названия: «Глаза и уши Сталина», «Голиков держал связь с Берией, врагом народа», «“Баранья” стратегия», «В годы войны: Соглядатай» [31, № 25–27].

В этих статьях-«очерках», не щадя адресата, краевед беспощадно, причём беспочвенно, основываясь на сплетнях и выдуманных анекдотах, «разоблачал» своего выдающегося земляка, «уличал» в приписываемых ему грязных поступках и преступлениях, изображал его нечестным человеком, «подхалимом», тупым, безголовым военачальником, «соглядатаем», подхалимом «тирана и деспота Сталина», «доносчиком», «пособником шпиона, злейшего врага народа Берии» (установлено, что Л. П. Берия, убитый 26 июля 1943 г. в борьбе за власть, был выдающимся государственным деятелем того времени, а не «шпионом» и «врагом народа»).

По словам В. Плющева, бездарный Голиков сочинил и всем внушил накануне Великой Отечественной войны идиотскую «баранью» теорию, согласно которой якобы Германия не рискнет напасть на СССР, не имея на складах миллионы бараньих полушубков для зимней кампании в России, а поскольку цены на бараньи шкуры в Европе не росли, сосредоточение германских армий на советско-германской границе было лишь маскировкой перед высадкой фашистских войск в Англию.

Удивительно и непонятно, как, начитавшись подобной галиматии о своём земляке, курганцы сразу же не бросились разрывать асфальт и срывать таблички с названиями на Проспекте маршала Голикова.

Клеветнические измышления в адрес Ф. И. Голикова «всёзнающего» краеведа оказались инсинуациями долгосрочного действия, до сих пор оказывают негативные злокачественные последствия, повторяются в книгах, учебных пособиях, оказывают вредное влияние на наше молодое поколение, не знавшее тяжести войны и плохо знающее её историю.

А давайте, на основании рассекреченных источников, воспоминаниях тогда еще живых свидетелей войны, скрупулезно рассмотрим через бинокль времени всю жизнь и служение маршала. Мы увидим иную картину.



Филипп Иванович Голиков в возрасте 18 лет добровольно вступил в Красную Армию, прошел в ней путь от рядового красноармейца до Маршала Советского Союза. Накануне и в годы Великой Отечественной войны 1941–1945 гг. командовал четырьмя армиями (6-й, 10-й, 4 Ударной, 1-й гвардейской) и тремя фронтами – Брянским, Воронежским (дважды), Юго-Восточным, занимал высокие должности в центральном аппарате Вооружённых Сил СССР, всю свою жизнь честно и добросовестно служил Родине и Вооружённым Силам.

За храбрость и героизм, проявленные в боях, успехи руководимых им войск, безупречную службу в Вооружённых Силах Ф. И. Голиков был награждён 14 орденами, из них – 4 ордена Ленина, 4 ордена Красного Знамени, орден Суворова 1-й степени, орден Кутузова 1-й степени, орден Октябрьской революции, 2 ордена Красной Звезды, орден «За службу Родине в Вооружённых Силах СССР» III степени; Почётным оружием с золотым изображением Государственного герба СССР, 12 медалями СССР, 7 орденами и 6 медалями иностранных государств [33; 36, с. 585–586].

В начале XXI в. стали выходить в свет труды историков, объективно оценивающие военную биографию Ф. И. Голикова [9, с. 33–39; 27; 38, с. 26–28; 43, с. 146–147].

Ф. И. Голиков во все годы своей военной службы, где бы и на каком бы посту он не находился, всегда стремился отдавать до конца все свои силы, здоровье и знания верному служению Родине, не старался отсидеться в тылу. У него, как и у всех военачальников, даже у самых прославленных, были и победы, и неудачи, но он никогда не стремился чем-то выделиться, возвеличить, прославить себя – болезнь, которой страдали некоторые известные военачальники. Опровергнуть это никто никогда не смог.

Филипп Иванович Голиков родился 16 (29) июля 1900 года в семье сельского фельдшера в деревне Борисово, ныне – Катайский район Курганской области. Успешно окончил семь классов (восьмилетней) гимназии в г. Камышлове. Окончить её помешала начавшаяся Гражданская война. Зачем-то даже безобидную, миролюбивую учёбу любознательного юного Голикова в гражданской гимназии его бдительные недоброжелатели стараются очернить. Один из таких недоброжелателей своё мнение (конечно, анонимно) изложил в интернете: «По мне, он чистейший интриган, хитрован и карьерист, который добился головокружительных успехов и непонятно как. Учился на земскую стипендию, кстати. И вовсе не потому, что был такой блестящий ученик» [26].

А вот из воспоминаний Нины Александровны Павловой, выпускницы Камышловской средней школы 1968 г., складывается реальная картина: «Запомнился сентябрь шестьдесят седьмого года событием, запечатлённым на фотографии: в школе собирались бывшие выпускники мужской гимназии. Среди них Маршал Советского Союза

Ф. И. Голиков. ... Запомнился рассказ Филиппа Ивановича об учёбе в гимназии. Оказывается, он должен был получать по всем предметам только пятёрки. Иначе ему, сыну бедного фельдшера, не стали бы платить стипендию. Хотя на еду и плату за жильё денег всё равно не хватало и со второго года обучения гимназисту пришлось давать частные уроки. Но это не мешало Филиппу много читать, заниматься вместе с друзьями в литературно-философском кружке (так вот где истоки его прекрасного, образного, яркого языка!) и задавать бесчисленные вопросы своим учителям. Помню, что он эмоционально рассказывал о своих наставниках, с пиететом называл их по имени-отчеству и давал нам наказ чтить наших педагогов.

Многое из рассказа маршала забылось за 51 год, но его слова о том, что человек всегда сам делает выбор и тем самым строит свой жизненный путь, запали в душу. ... Человек, достигший таких высот, сохранил преданность друзьям, школе и маленькому провинциальному городу, который несколько раз назвал словами «родной Камышлов», «мой город»...» [33].

После окончания гимназии 18-летним юношей Филипп Иванович был принят в партию большевиков. С развёртыванием масштабной Гражданской войны летом 1918 г. добровольцем вступил в Красную армию.

28 мая 1918 г. он записал в своем дневнике: «Чувствую, что надвигаются тревожные события. Против Советской власти восстали чехословацкие легионеры. Ими захвачен Челябинск. Это от нас совсем недалеко. Белые отряды двигаются на Екатеринбург и Шадринск. Идут бои под Омском. Оттуда – угроза Тюмени. Камышлову не миновать участия в борьбе. Да и не такие у нас коммунисты, чтобы отсиживаться. Уком усилил вербовку добровольцев. Я решил твердо: иду в Красную Армию, буду защищать рабоче-крестьянскую власть и драться за мировую революцию...» [10].

Отказавшись от предложенной ему «карьеры» писаря, он пошел в строй рядовым пулеметчиком.

Комиссар полка Павел Мамонтович Тарских вспоминал: «...Полк находился под заводом Реж. Белые угрожали ударом по нашим подразделениям, находящимся на станции Егоршино. 8-я рота полка получила задание навязать противнику бой, предотвратить удар, дать возможность перегруппировать красные части. В роте был один пулемет, один пулеметчик Филипп Голиков. Трое суток под свинцовым дождем он держал и сковывал белогвардейские части. В этом бою проявилась способность Голикова воевать не числом, а умением».

Ему как одному из лучших бойцов полка было доверено принимать Красное Знамя ВЦИК, которым полк был награжден за боевую доблесть [30].

«...26 октября состоялось торжественное вручение Знамени. Командир нашего полка товарищ Ослоповский вызвал рабочего-добровольца Яшу Овсянникова, меня, Сашу Мясникова, алапа-

евского комсомольца. Когда я узнал, что вместе с Яковом и Сашей буду принимать Знамя, то от радости не находил себе места. Вот бы увидел отца!» [10].

В составе 1-го Крестьянского Коммунистического полка «Красных орлов» и 10-го Московского стрелкового полка Особой бригады 3-й армии Голиков храбро сражался на Восточном фронте – на Урале и в Сибири.

Вскоре проявил себя как хороший политработник. 21 января 1919 года он был откомандирован из полка на двухмесячные курсы агитаторов в Петроград. Запись в его дневнике: «13 марта. Питер бурлит – в городе Ильич! Вчера во дворце Урицкого он выступал с большим докладом на заседании Петросовета. Потом отвечал на вопросы, на записки. Сегодня группа курсантов, среди которых был и я, присутствовала на митинге в Народном доме. Сотни рабочих, красноармейцев, матросов в переполненном зале слушали товарища Ленина» [10].

С августа 1919 года он – инструктор-организатор политотдела 51-й стрелковой дивизии [10].

Неизменны в его аттестациях высокие оценки: «Производит впечатление очень способного работника» (1924 г.), «Работник очень энергичный, находчивый и инициативный... Много работает над собой» (1927 г.) [35, № 25]. «Хороший активный партиец, – отмечалось в аттестации на начальника агитпропотдела Ф. И. Голикова в 1925 г. – Не является узким политпросветчиком. В работе быстро растёт. Хороший администратор и организатор. За последнее время начал тяготиться агитпропработой, стремится ближе в часть» [39].

После окончания Гражданской войны Голиков – на командной и партийно-политической работе в Красной армии. С 1927 года он более 10 лет служил в Приволжском военном округе, в 1929-м окончил Курсы усовершенствования высшего начсостава. «За время пребывания на курсах ярко выявил свое увлечение военным делом. Не ограничиваясь только восприятием общих основ современного боя, он старался вникнуть во все подробности применения приемов групповой тактики мелкими частями... Голиков несомненно обнаруживал более склонности к командной деятельности, чем к штабной» [35, № 25].

С ноября 1930 г. – военный комиссар, начальник политотдела и командир 95-го стрелкового полка 32-й стрелковой дивизии.

В ноябре 1931 года, после окончания экстерном военной школы, сбылась мечта Филиппа Ивановича – по собственному желанию он был переведён на командную работу – командир 95-го стрелкового полка 32-й стрелковой дивизии **и за один год вывел часть в число лучших в ПриВО.**

«Будучи очень способным командиром с большим кругозором, с пытливым и не допускающим шаблона умом, с твердым и решительным характером – отмечалось в аттестации 1932 года – т. Голиков, несмотря на большие трудности, сумел

стать грамотным командиром полка и вывести свой полк на первое место в ПриВО. Отличный стрелок, хороший физкультурник» [1, с. 644].

В 1933 г. заочно окончил Военную академию им. М. В. Фрунзе.

В аттестации на Ф. И. Голикова в 1933 году отмечалось: «Общее и политическое развитие хорошее. Военное развитие хорошее. Пытлив, любознателен. Видимо, много работает над собой. Проявляет умение решаться на смелые действия. Решения твердо проводит в жизнь. Одинаково хорошо справляется как со штабной, так и со строевой должностями» [33].

По окончании академии в 1933 г. получил под свое начало стрелковую дивизию, в 1936 г. – танковую бригаду, в 1937 г. – механизированный корпус.

Быстрое восхождение Филиппа Ивановича по служебной лестнице в 1930-х годах – это не продвижение вверх ловкого проныры-карьериста, «непонятно как добившегося головокружительных успехов», как заявляют недоброжелатели Ф. И. Голикова, а обычный для того времени путь честного и добросовестного военного работника, успешно осваивавшего военное дело.

Командир механизированного корпуса Ф. И. Голиков в 1937 году активно участвовал в нейтрализации в Приволжском военном округе оппозиции сталинскому руководству.

В начале 1938 г. Ф. И. Голикова направили в Белорусский военный округ в качестве члена Военного совета, где он провёл немалую работу по восстановлению дисциплины и управляемости воинскими частями, расшатанными в период массовых репрессий. Требовательность, честность, неподкупность, принципиальность, верность воинскому долгу Ф. И. Голикова не всем могла понравиться, некоторые испытали его «тяжёлую руку». Вскоре по службе ему довелось встретиться с самолюбивым, амбициозным, вскоре продвинувшимся очень далеко вверх Г. К. Жуковым, впоследствии ставшим Маршалом Победы. Г. К. Жуков, тогда комдив, командир кавалерийской дивизии, выдвигался на должность командира кавалерийского корпуса.

Неизвестный автор в статье «Забытые имена: Маршал Советского Союза Филипп Голиков» утверждает: «Голиков вместе с Мехлисом немало крови попил у Жукова, когда на кону стояло назначение Жукова командиром 3-го кавалерийского корпуса». По-видимому, поняв, что хватил лишнего, он сообщает, что якобы «Жуков не стал сводить счёты со своим бывшим экзекутором» [19]. В действительности всё было не так.

Комдиву Г. К. Жукову, выдвигавшемуся на должность командира кавалерийского корпуса, пришлось оправдываться перед парторганизацией и членом Военного Совета «за грубость с подчинёнными и недооценку роли и значения политработников». Правы ли были тогда парторганизация и Голиков, предъявлявшие такие обвинения



будущему «великому полководцу»? Характерно, что 20 лет спустя, на октябрьском пленуме ЦК КПСС (1957 г.) Жукову были выставлены, среди прочих, такие же претензии!

Жуков был рекомендован на должность командира кавалерийского корпуса, но ему было предложено учесть и исправить допускаемые в работе недостатки. Это была обычная практика советского времени. Жуков надолго запомнил «нанесённые ему обиды». Поднявшись на высокие должности, Жуков, если представлялась возможность, третировал Голикова. Позднее, уже находясь в отставке, в письме Н. С. Хрущёву и А. И. Микояну от 27 февраля 1964 г. он написал: «В 1937–1938 годах меня пытались ошельмовать и приклеить ярлык врага народа. И, как мне было известно, особенно в этом отношении старались бывший член Военного Совета Белорусского военного округа Ф. И. Голиков...» [17, с. 496].

Справедливости ради надо сказать, что в 1937 г. Голикова в Белорусском военном округе не было. В 1938 г. Голиков и партсобрание «не пытались ошельмовать и приклеить Жукову ярлык врага народа», а, наоборот, поддержали выдвижение его на более высокую должность, дав ему возможность продолжать военную карьеру. Г. К. Жуков явно возводил на Голикова напраслину.

А вскоре его снова назначили на высокую должность. С ноября 1938 г. Ф. И. Голиков – в Киевском военном округе, командующий Винницкой армейской группой, затем – 6-й армией, с которой в сентябре 1939-го совершил поход по освобождению Западной Украины. «Крепкий большевик... – аттестовал его в 1940 г. командующий войсками КОВО. – Требовательный к себе и подчиненным, решительный, инициативный. Обладает большой силой воли и энергией. В оперативно-тактическом отношении подготовлен хорошо...» [35].

4 июля 1940 г. Ф. И. Голикову было присвоено звание генерал-лейтенант, он был назначен заместителем начальника Генерального штаба РККА и начальником Главного разведывательного управления (ГРУ ГШ РККА).

Ф. И. Голиков пришел к руководству ГРУ в очень трудное время. В органы военной разведки пришло много новых сотрудников, большинство из которых не имели соответствующей подготовки. Из-за репрессий и бегства за границу нескольких сотрудников-предателей возможности большинства добывающих резидентур по выполнению заданий командования были серьезно ограничены. Организованной разведки и систематического поступления данных об иностранных армиях не имелось. Наркомат обороны в лице Разведуправления не был органом, обеспечивающим Красную армию данными об организации, состоянии, вооружении и подготовке к развертыванию иностранных армий, не располагал разведывательными данными о театрах военных действий [7, с. 97].

Ф. И. Голиков твердой рукой стал наводить порядок во вверенном ему учреждении, срочно восстанавливать связи и агентурную сеть за рубежом. Сведения, полученные от действовавших за границей разведчиков, нередко добытые ими с колоссальным риском для жизни, скрупулезно анализировались в ГРУ. Тщательно отсортированная, многократно проверенная информация регулярно докладывалась советско-партийному и военному руководству страны. Начальник ГРУ раз в 7–10 дней представлял спецсообщения 9–13 адресатам, среди которых обязательно были И. В. Сталин, В. М. Молотов, К. Е. Ворошилов, А. А. Жданов, Л. П. Берия, Г. М. Маленков, С. М. Тимошенко, Г. К. Жуков, Н. Г. Кузнецов [28, с. 109; 29, с. 118, 119].

Г. К. Жуков в своих «Воспоминаниях и размышлениях» писал, что, став 1 февраля 1941-го начальником Генерального штаба, «ни разу не был информирован» о разведывательных данных, «Генеральному штабу о дне нападения немецких войск стало известно от перебежчика лишь 21 июня» [15, с. 378]. Жуков утверждал: «Наша агентурная разведка, которой перед войной руководил Голиков, работала плохо, ... не сумела вскрыть истинных намерений гитлеровского верховного командования, ... не сумела опровергнуть лживую версию Гитлера о ненамерении воевать с Советским Союзом» [17, с. 518].

Г. К. Жуков откровенно лгал. В 1991 г. в беседе с корреспондентом С. Кудряшовым доктор исторических наук Н. Г. Павленко привёл удививший его «поразительный пример»: «Жуков уверял меня, что он ничего не знал о плане “Барбаросса” накануне войны, что он и в глаза не видел донесения разведки. На следующий раз я приехал к Жукову и привёз те самые сообщения разведки о плане войны с СССР, на которых чёрным по белому стояли их: Жукова, Тимошенко, Берии и Абакумова подписи. Трудно передать его изумление. Он был просто шокирован» [5, с. 90].

Может быть, удивившая Павленко «забывчивость» Жукова объяснялась тем, что он хорошо помнил только то, что ему было выгодно? ГРУ было подразделением Генштаба, докладывало начальнику Генштаба о всех своих действиях, его хорошая или плохая работа зависела и от самого Жукова.

Работа Ф. И. Голикова в должности руководителя ГРУ большинством наших историков и пишущих на исторические темы журналистов оценивается чаще всего очень негативно. Пользуясь скудностью информации о деятельности этого закрытого ведомства, используя сплетни и выдуманные ими самими анекдоты, приплетая сюда свои догадки и предположения, они всячески чернят Ф. И. Голикова, создали устойчивый, глубоко внедрённый в историческую литературу и учебники миф, что накануне Великой Отечественной войны руководитель военной разведки, подхалимски подлаживаясь под мнение Сталина, сознательно

передавал разведывательные сводки, дезинформировавшие советское руководство. Это не соответствует действительности.

Ф. И. Голиков, возглавляя ГРУ, не мог скрывать или искажать данные разведки. Внешнеполитической разведкой, кроме ГРУ ГШ РККА, занимались также внешняя разведка НКВД-НКГБ СССР, которую накануне войны возглавил зауралец П. М. Фитин, а также разведка Погранвойск, которая свои данные докладывала (минуя Голикова) непосредственно высшему военно-политическому руководству страны. За период с июля 1940 по июнь 1941 г. внешняя разведка НКВД-НКГБ представила руководству страны свыше 120 таких сообщений. Не меньший вклад в информирование руководства страны о готовившемся нападении на СССР внесла и разведка Погранвойск [29, с. 132].

В спецсообщениях ГРУ, докладывавшихся Голиковым, давалась обширнейшая информация о подготовке фашистской Германии к нападению на СССР, приводились данные о развёртывавшихся у советских границ ударных группировках вермахта, о решении Гитлера о нападении на СССР. 20 марта 1941 г. Филипп Иванович представил обстоятельный доклад о военных приготовлениях Германии к нападению на СССР, предполагаемом сроке нападения, называя возможные варианты боевых действий германской армии. Вывод Голикова гласил: слухи «о неизбежности весной этого года войны против СССР необходимо расценивать как дезинформацию», исходившую от германской и англо-американской, особенно английской разведки [22].

Доклад был представлен за 3 месяца до начала войны, когда масштабная концентрация немецких войск у советской границы только начиналась. На этот документ всегда ссылался Жуков, оправдываясь от обвинений в неприведении советских войск в боевую готовность перед нападением Германии на СССР. Сейчас на этот доклад ополчаются либеральные историки в качестве доказательства вины Голикова, что он якобы вводил в заблуждение советское руководство. Но ведь выводы Ф. И. Голикова были правильными. Нападение Германии на СССР произошло не весной, а летом 1941 г.

Что же докладывал Голиков после 20 марта? В апреле–июне 1941 г. он сообщал о продолжавшемся всё в больших масштабах сосредоточении у советской западной границы фашистских войск, количестве стянутых к ней фашистских дивизий, их боевом составе и численности, местах их дислокации, называя срок нападения на СССР – 22 июня 1941 г. (эту дату указывали около 15 надёжных европейских источников). С июля 1940 по июнь 1941 г. ГРУ ГШ РККА направило военно-политическому руководству страны 95 (только рассекреченных) сообщений о сосредоточении фашистских войск и подготовке их к нападению на СССР [9, с. 34].

В действительности, накануне Великой Отечественной войны Разведуправление Генштаба под руководством Ф. И. Голикова смогло добыть достаточные достоверные сведения, свидетельствующие о целенаправленной подготовке Третьего рейха к войне против Советского Союза. В составленном в ГРУ «Перечне донесений военной разведки о подготовке Германии к войне против СССР (январь–июнь 1941 г.)» перечисляется 56 донесений военной разведки о подготовке Германии к нападению на Советский Союз, из них 37 донесений были доложены И. В. Сталину, В. М. Молотову, руководству Наркомата обороны и другим высшим должностным лицам.

Почему Г. К. Жуков так яростно и настойчиво, упорно обвинял Ф. И. Голикова и военную разведку виновными в тяжёлых поражениях советских войск в начале Великой Отечественной войны? Чтобы отвести от себя обвинения за ошибки и проступки, приведшие к этим поражениям.

28 июня 1941 г. немцы захватили Минск. И. В. Сталин вскипел от негодования и с членами Политбюро отправился в Генштаб, где обрушился на его руководителей: «Что за Генеральный штаб, что за начальник Генштаба, который так растерялся, что не имеет связи с войсками, никого не представляет и никем не командует!». Жуков не выдержал и разрыдался [36, с. 191].

Вскоре правительство приняло решительные меры. 19 июля 1941 г. С. К. Тимошенко был снят с поста Наркома обороны и послан командовать Западным фронтом. Г. К. Жуков 29 июля был снят с должности Начальника Генерального штаба. Его ждала более суровая расправа, но членам Политбюро удалось уговорить Сталина назначить его командующим Резервным (!) фронтом и тем самым спасти будущего «маршала Победы».

Либеральные историки и журналисты, некоторые военачальники-мемуаристы приложили немало труда, чтобы обвинить Ф. И. Голикова в том, что якобы за неудачи советских войск в начале Великой Отечественной войны он был срочно снят с поста начальника Разведывательного управления Генштаба и в качестве наказания был отправлен с дипломатической миссией в Англию и США. Но все эти наветы невежественных и недостаточно грамотных писак на Голикова – полная клевета и досужие домыслы.

6 июля 1941 г. Ф. И. Голиков, оставаясь в прежней должности, по прямому поручению И. В. Сталина, с военной миссией вылетел в Великобританию, где установил контакты с высшими английскими военачальниками, встречался с министром иностранных дел А. Иденом, военным и морским министрами, начальниками штабов, договорился о поставках в СССР вооружения и материалов.

Возглавил миссию, вопреки обычной практике, не дипломат, не политик, а опытный военный, знакомый с международной обстановкой, работой заграничной агентуры, надёжный, пользующийся



полным доверием правительства – генерал-лейтенант Голиков.

Кроме официальной, у Ф. И. Голикова была и нелегальная миссия. С возникновением военных действий связь ГРУ ГШ РККА с зарубежными резидентурами была нарушена. С захватом немецкими войсками Минска, где находились радиостанция «Север» и приёмный центр ГРУ, контакты с резидентами за границей оборвались. Необходимо было срочно развернуть приёмный центр и ретранслятор в советском посольстве в Лондоне, организовать новые каналы связи с агентурой, действовавшей в Западной Европе [29, с. 92, 93].

Затем – поездка в США. Голиков и члены его миссии встречались с видными американскими государственными и военными деятелями, договаривались о поставках вооружения и материалов, были благосклонно приняты президентом США Ф. Рузвельтом, вмешательство которого способствовало ускорению отправки в СССР вооружения и материалов.

Военная миссия, руководимая Голиковым, сыграла важную роль в установлении связей с военными и дипломатическими кругами Англии и США, подготовила почву для заключения с ними в 1942 году договоров о сотрудничестве и взаимопомощи, заложила первые блоки в фундамент создаваемой Антифашистской коалиции – СССР, Англия, США.

В роли главы военной миссии Голиков проработал около трёх месяцев (июль – сентябрь 1941 г.), главным образом в США.

В этой должности он мог бы всю войну отсидеться в тылу. Ан, нет! Находясь за границей, Филипп Иванович внимательно следил за ходом боевых действий на фронтах, горячо переживал за неудачи советских войск в первые недели войны, буквально рвался на фронт, стал настойчиво ходатайствовать о своём возвращении на Родину и посылке его на фронт, направил И. В. Сталину, В. М. Молотову, Б. М. Шапошникову телеграмму с просьбой отозвать его [35, № 25].

24 октября 1941 г. Ф. И. Голиков был назначен командующим 10-й резервной армией. Собственно армии ещё не существовало, её надо было сформировать и подготовить к боям. Предполагалось, что на формирование и боевую подготовку войск армии будет отведено 2–3 месяца, однако плановыми учениями пришлось заниматься только 15 суток. Положение на фронте ухудшалось, ожесточённые сражения шли уже на подступах к Москве. Доукомплектование, довооружение, обеспечение войск тёплым обмундированием велись уже в ходе выдвижения их к фронту. В армии не было тяжёлой артиллерии, танков, недоставало пулемётов и миномётов, было мало автомобилей, тылы в основном были укомплектованы гужевым транспортом. Из командиров мало кто имел опыт командования.

При тех исключительно сложных обстоятель-

ствах было сделано все возможное и, может быть, даже больше того. В необычайно короткий срок была создана боеспособная армия, которой вскоре пришлось вступить в сражения на важнейшем этапе одной из великих битв [12, с. 5–33].

6 декабря 1941 года вместе с другими войсками Западного фронта 10-я армия пошла в контрнаступление на левом фланге Западного фронта. Войска 10-й армии, пройдя с боями по бездорожью, через снежные заносы около 450 км, преодолев несколько рубежей обороны противника, освободили от немецко-фашистских захватчиков 10 городов, в том числе и Михайлов (Почетным Гражданином которого впоследствии стал Голиков), около сотни деревень, перерезали рокадную железную дорогу Вязьма – Брянск, совместно с 61-й армией освободили г. Сухиничи. 10-я армия разделила фашистскую группировку на две части, захватила большие трофеи: 57 танков, 31 самолёт, 300 орудий, 200 миномётов, 500 пулемётов, 2500 автомашин и тракторов, большое количество различного оружия и боеприпасов.

В битве за Москву 10-я армия, руководимая Голиковым, сыграла важную роль, внесла большой вклад в срыв планов немецкого командования по молниеносному захвату столицы нашей Родины. В опубликованном в газете «Правда» срочном сообщении о разгроме немцев под Москвой были опубликованы портреты генералов, командующих армиями, принимавшими участие в битве за Москву. Среди них был и генерал-лейтенант Ф. И. Голиков.

Но среди полководцев, в жестоких боях в 1941 г. отстоявших Москву, не было портрета командующего Западным фронтом генерала Г. К. Жукова. Командующий фронтом, усердно торопивший и неустанно подгонявший безостановочно наступать войска, бесславно провалил план Генштаба по контрнаступлению под Москвой, не справился с управлением войсками. Характерно, что за сражение за Москву Генштаб и командующие войсками были осыпаны орденами и медалями, а Жуков не получил никакой награды. Даже медаль «За оборону Москвы» он получил только спустя несколько лет, позднее многих её защитников.

11 февраля 1942 г., вместо отправленного в госпиталь А. И. Ерёменко, командующим 4-й ударной армией Калининского фронта был назначен Ф. И. Голиков. Сильно ослабленная в боях, не получавшая подкреплений, оторванная от баз снабжения армия вынуждена была прекратить наступление. Голикову пришлось заняться отражением контрударов, закреплением на достигнутых рубежах [14, с. 451, 455–456, 475].

К весне 1942 г. активные боевые действия на всех фронтах прекратились. 2 апреля Ф. И. Голиков был назначен командующим войсками Брянского фронта (в составе шести армий и танкового корпуса). Войска фронта ещё не восстановили силы после потерь, понесённых в

зимних и весенних боях 1941–1942 гг., не успели как следует закрепиться на новых рубежах, как им снова пришлось вступить в ожесточённые бои лета 1942 г.

Летом 1942 г. немецко-фашистская армия, понесшая на советско-германском фронте большие потери в живой силе и технике, уже не могла одновременно наступать на всех фронтах, как это было в 1941 г., а сосредоточила все свои силы для наступления на Юго-Западном направлении. 28 июня 1942 г. большая ударная группировка фашистских войск перешла в наступление, нанося главный удар на стыке армий Юго-Восточного и Брянского советских фронтов, прорвала полосу их обороны и стала развивать наступление в сторону Воронежа. Противник превосходил советские войска на этом направлении в людях в 1,4 раза, в орудиях и минометах – в 1,2 раза, в танках и боевых самолетах – почти в 1,7 раз. Фашистские войска 6 июля вышли к Дону, но, встретив организованное сопротивление советских войск, дальше продвинуться не смогли. Вместо ожидавшегося дальнейшего наступления на Москву фашистская группировка повернула на юг, в излучину Дона, в направлении на Сталинград [8].

Обстановка для советских войск на воронежском направлении оставалась опасной. Ставка Верховного Главнокомандования не смогла правильно установить направление и силу вражеских ударов и своевременно не приняла мер для их усиления. Для улучшения управления войсками, более надёжного прикрытия воронежского направления 7 июля Брянский фронт был разделён на два фронта – Брянский и Воронежский. Командующим войсками Воронежского фронта был назначен Ф. И. Голиков, Брянского – К. К. Рокоссовский.

В августе–октябре 1942 г. центр военных действий на советско-германском фронте переместился к Сталинграду. Советское командование стало стягивать на Сталинградское направление воинские части и лучших командиров. 2 августа Ф. И. Голикова назначили командующим 1-й гвардейской армией, формировавшейся из воздушно-десантных дивизий, располагавшихся под Москвой, которые перебрасывались в район Сталинграда. В начале августа он прибыл в Сталинград, но армия не была ещё сформирована, входившие в неё дивизии по мере прибытия сразу бросались в бой. 9 августа Сталинградский фронт был разделён на два фронта: Сталинградский и Юго-Восточный, командовать одновременно обоими фронтами было поручено генерал-полковнику А. И. Ерёменко, заместителем командующего по Юго-Восточному фронту назначили Голикова.

Началась героическая оборона Сталинграда, который непрерывно подвергался бомбёжкам, артиллерийским обстрелам. Но сломить мужество и героизм защитников города, столкнуть советские войска в Волгу, захватить полностью город немцам не удалось [13, с. 55–64].

Ф. И. Голиков, командный пункт которого сначала находился в городе, а затем был перенесён за Волгу, фактически оказался в роли командующего Юго-Восточным фронтом. Находясь на фронте, Ф. И. Голиков несколько раз под огнём противника переплывал через Волгу с левого на правый берег, где, уцепившись на высоком берегу, на узкой полосе земли, держала оборону 62-я армия В. И. Чуйкова, 13-я гвардейская дивизия А. И. Родимцева и другие части. Что значила тогда переправа в Сталинград через Волгу, непрерывно днём и ночью простреливаемую немцами из всех видов оружия, можно представить по словам Ф. И. Чуйкова, который говорил, что было легче три раза сходить на суше в атаку, чем один раз переправиться к ним через Волгу.

Защитники города очень высоко оценивали деятельность Филиппа Ивановича в Сталинграде в самые тяжёлые дни его обороны. Маршал Советского Союза В. И. Чуйков вспоминал: «Голиков не любил отсиживаться в штабах, постоянно находился в войсках... Я был очень рад встретиться с ним на Мамаевом кургане в часы моего вступления в командование 62-й армией. Мы с ним часто виделись на поле боя. Непрестанно разъезжая по фронту, он отлично знал положение во всех армиях, всегда здраво смотрел на обстановку и откровенно высказывал свое мнение о ходе боев и всего сражения. И на этот раз Голиков сообщил мне ценные сведения. Филипп Иванович вскоре уехал, пообещав доложить Военному совету фронта о необходимости помочь армии несколькими свежими дивизиями. Это его обещание было очень кстати, так как почти все соединения и части 62-й армии были сильно ослаблены в предыдущих боях» [42, с. 109].

«Те, кто защищал Сталинград, – вспоминал генерал армии А. И. Родимцев, – помнят Филиппа Ивановича, всегда предельно собранного, выдержанного, вселявшего в воинов уверенность в победе. Он никогда не уклонялся от опасности, часто бывал на переднем крае в боевых порядках войск, давал полезные советы по организации боя, оказывал всемерную помощь в материальном обеспечении войск. Много сил и труда Филипп Иванович вложил в организацию переброски через Волгу пополнений, эвакуации из Сталинграда раненых солдат, офицеров, гражданского населения» [34, с. 45].

Готовилась большая наступательная операция по разгрому Южной группировки немецко-фашистских войск. В сентябре 1943 г. была произведена реорганизация фронтов, действовавших под Сталинградом, произведена рокировка командующих фронтов. Ф. И. Голиков был послан снова командовать Воронежским фронтом.

19–20 ноября 1942 г. войска Юго-Западного, Донского и Сталинградского фронтов перешли в контрнаступление, приведшее к разгрому и окружению в районе Сталинграда 330-тысячной группировки немецких войск, а затем – к блокаде и



уничтожению. Было разгромлено 50 немецких, румынских и итальянских дивизий. 2 февраля 1943 г. остатки окружённой в Сталинграде фашистской группировки во главе с генерал-фельдмаршалом Ф. Паулюсом сдались в плен. В плену оказалось 91 тыс. солдат и офицеров, 34 генерала, были захвачены 5762 орудия, 1312 миномётов, 1666 танков и много другого военного имущества. Разгром фашистских войск под Сталинградом положил начало коренному перелому в ходе Великой Отечественной войны и всей Второй мировой войны. Стратегическая инициатива на советско-германском фронте прочно перешла к Советской армии.

В Сталинградской битве приняли участие войска левого крыла Воронежского фронта, которыми командовал Ф. И. Голиков. 6-я армия Воронежского фронта, начав наступление 16 декабря, прорвала оборону противостоявших итальянских дивизий. Её танковый корпус, совершив стремительный марш, 19 декабря занял узловую станцию Кантемировка. Эта операция способствовала успешному осуществлению всей операции по окружению и уничтожению находившейся в Сталинграде фашистской группировки [26, с. 48].

В начале 1943 г. большое наступление было проведено на Верхнем Дону, явившееся фактически продолжением сражения на Среднем Дону. Воронежским фронтом, которым командовал Ф. И. Голиков, были проведены две крупные наступательные операции: Острогжско-Россошанская (13–27 января 1943 г.) и Воронежско-Касторненская (24 января–17 февраля 1943 г.). Для усиления фронту были переданы из резерва Ставки 3-я танковая армия, некоторые войсковые соединения и средства усиления.

Наступательная операция тщательно готовилась. Ф. И. Голиков непрерывно посещал воинские части, требовал тщательно изучать состояние обороны противника, проверял ход подготовки к наступлению, организацию взаимодействия с артиллерией и танками, средства связи, требовал перед наступлением выявлять огневые точки противника, подавлять пулемётные гнёзда, наблюдательные и командные пункты. Ф. И. Голиков лично рекогносцировал участки прорыва, уточнял и намечал исходные позиции для атаки, направление ударов [39, с. 360–361].

В ходе этих двух операций были разбиты основные силы фашистской группы армий «Б», разгромлены 26 фашистских дивизий, сильно потрепана 2-я немецкая армия, разгромлены и взяты в плен венгерская армия и итальянский корпус. Перестали существовать и исчезли с карты советско-германского фронта румынская, итальянская и венгерская армии, вторгшиеся в нашу страну вместе с гитлеровцами в 1941 г. В плен было взято более 100 тысяч вражеских солдат, причём это были здоровые, хорошо вооружённые, боеспособные солдаты вражеских армий.

После Сталинградской битвы операции на

Верхнем Дону стали первыми, завершившимися окружением и ликвидацией крупных группировок противника.

19 января 1943 г. Ф. И. Голикову было присвоено воинское звание генерал-полковник, 28 января 1943 г. он, одним из первых, был награждён орденом Суворова 1-й степени.

Развивая успех, войска Воронежского фронта 8 февраля 1943 г. заняли Курск и вышли на рубеж Севск – Рылск – Краснополье, освободили 9 февраля Белгород, 17 февраля – Харьков и стали развивать наступление на Полтаву и Ахтырку. Соседний Юго-Западный фронт, которым командовал генерал Н. Ф. Ватутин, продвигался медленнее и не поспевал за Воронежским фронтом. Вперёд вырвавшиеся войска фронта сами оказались под угрозой. Ставка (Маршал А. М. Василевский) не смогла правильно оценить стратегическую обстановку и своевременно не укрепила фронты резервами [6, с. 6–7].

Немецко-фашистское командование использовало разбросанность и ослабленность советских войск в ходе наступления, создало сильную ударную группировку, в которую было включено несколько танковых корпусов, в том числе лучшие фашистские танковые дивизии «Адольф Гитлер», «Мёртвая голова», «Рейх». Войска обоих фронтов своими сравнительно слабыми силами не смогли сдержать напор противника. Войска Воронежского фронта стали организованно отходить на северо-восток [2, с. 360].

С обострением обстановки в районе Харькова членом Военного Совета Воронежского фронта был назначен Н. С. Хрущёв. В штаб фронта прибыли А. М. Василевский, затем – Г. К. Жуков. Однако приехавшие высокие представители не смогли повлиять на положение на фронте: 16 марта немецкие войска заняли Харьков, 18 марта – Белгород.

Стали искать виновного в сдаче немцам Харькова. В оставлении Харькова не менее командующего Воронежским фронтом Ф. И. Голикова, даже более его, были виноваты сами Генштаб, Ставка и её представители на Воронежском фронте. Но «козлом отпущения» был назначен Ф. И. Голиков. Даже Хрущёв, неблагосклонно относившийся к Голикову, не считал его виновным в оставлении Харькова. В своих воспоминаниях он писал, что отход войск Воронежского фронта был неизбежен: «Харьков удерживать нам было нечем... Мы отходили. Ну и что? Был ли там Козлов, был бы Петров, Иванов, всё равно бы мы отходили, потому что противник имел превосходство», считал, что при таком большом перевесе сил на стороне немцев сдержать наступление противника было невозможно [41, с. 137, 138]. Обвинения Голикову в сдаче Харькова никто и никогда не предъявлял. Тем не менее Ф. И. Голикову предрекали серьёзное наказание.

В сложившейся ситуации И. В. Сталин поступил очень мудро: не отдал Голикова на съедение

его недоброжелателям. Он отозвал Голикова в Москву и назначил заместителем Народного комиссара обороны СССР по кадрам, начальником Главного управления кадров Народного комиссариата обороны СССР.

Опять же, мог бы отсидеться в тылу. Но...(!)

Ф. И. Голиков отзыв с фронта сильно переживал. В письме на имя Верховного Главнокомандующего он доказывал, что главное для него в настоящий момент – быть на фронте: «...Для меня вопрос о боевой работе на фронте является коренным вопросом всей моей военной работы, а также вопросом моей боевой чести. Стремление на фронт у меня неистребимо» (полностью текст письма был опубликован в журнале «Исторический архив», 2000, № 2).

Отзыв Голикова с фронта в Москву и назначение его на высокий руководящий пост в центральном аппарате РККА невозможно признать наказанием. Ничего странного не было в том, что видный военачальник, имевший большой опыт военно-политической работы, хорошо известный политическому руководству страны, надёжный в политическом отношении, был выдвинут на очень важный во время войны пост, имевший ключевое значение в деле строительства и укрепления Вооружённых Сил. На этой должности Ф. И. Голиков находился 7 лет, до 1950 г.

С военными кадрами не всё было благополучно. Уровень подготовки командного состава был недостаточным. Накануне войны эксперт полковник А. Зайцев писал: «Ахиллесова пята Красной Армии – её командный состав... Он не на высоте тех требований, которые ему предъявит война» [44, с. 194].

На совещании начальствующего состава 17 апреля 1940 г. И. В. Сталин отметил слабость подготовки личного состава к войне: «Культурного, квалифицированного и образованного командного состава ... нет у нас или есть единицы... Требуются хорошо сколоченные и искусно работающие штабы. Их пока нет у нас...» [40, с. 279, 280].

Ф. И. Голиков, возглавивший Главное управления кадров Наркомата обороны СССР, успешно справился со своими обязанностями, Он провёл большую работу по ликвидации дефицита в командных кадрах, активизировал работу военных академий, военных училищ, различных курсов, навёл порядок в замещении вакансий командных должностей.

О большом авторитете, большом политическом весе Ф. И. Голикова в армии и в стране во время войны и в послевоенный период свидетельствует следующий эпизод.

Поступили данные о недостойном поведении Главнокомандующего советскими оккупационными войсками в Германии Маршала Советского Союза Г. К. Жукова, которого обвиняли в злоупотреблении служебным положением, зазнайстве, приписывании себе чужих заслуг, принижении роли Ставки и Верховного Главнокомандующего.

Для рассмотрения вопроса о Жукове И. В. Сталин 1 июня 1946 г. собрал Высший Военный Совет. Все выступившие маршалы говорили уклончиво (лукавый попутал, все так делали), только К. К. Рокоссовский деликатно осудил своего старого сослуживца. Но очень принципиально выступил начальник Главного управления кадров Наркомата обороны СССР генерал-полковник Ф. И. Голиков, который решительно осудил Жукова за недостойное моральное и политическое поведение, в доказательство привёл много бытовых подробностей. Жуков сидел подавленный, признал себя виновным. Высший Военный Совет единодушно признал поведение Жукова «вредным и несовместимым с занимаемым им положением», он был освобождён от должности Главнокомандующего сухопутными войсками и заместителя Министра Вооружённых сил и отправлен командовать второстепенным Одесским военным округом.

В октябре 1944 г. решением ЦК ВКП(б) и Совнаркома СССР Ф. И. Голиков, одновременно с исполнением его основных обязанностей, был назначен уполномоченным Совета народных комиссаров СССР по делам репатриации граждан СССР из Германии и оккупированных ею стран. На этой должности он проработал более 4 лет, внеся огромный вклад по ликвидации последствий Второй мировой войны.

Либеральные историки приняли немало усилий, чтобы очернить деятельность Ф. И. Голикова и на этом посту. Они настойчиво уверяют, что «в подавляющем большинстве» (!) репатриированные, вернувшиеся домой затем «бесчеловечным тоталитарным сталинским режимом» «были обвинены в сотрудничестве с врагом и направлены в советские концентрационные лагеря». Но это привычная ложь наших «правдолюбов» и «правдоискателей».

Обратимся к цифрам.

По данным на 1 марта 1946 года, были репатриированы 4 млн 199 тыс. 488 человек, из них после «фильтрации»: отпущены по домам – 2 млн 427 тыс. 304 человека (57,8 %), призваны в армию – 802 тыс. 102 (19,1 %), направлены в армейские рабочие батальоны – 608 тыс. 926 (14,5 %), использовались для работы при советских воинских частях и учреждениях за границей – 88 тыс. 189 (2,1 %). И лишь 6,5 % (272 тыс. 967 человек) были переданы НКВД. Это лица, сотрудничавшие с фашистами, воевавшие против советских войск в составе немецких военных формирований, служившие «полицаями» и т. п. После тщательной проверки и судебного разбирательства, при установлении виновности 145 тыс. (3,5 %) были отправлены на поселение (некоторое ограничение свободы), около 120 тыс. (3 %) заключены в концентрационные лагеря [32, с. 57].

Три процента, и где тут пресловутое «подавляющее большинство»? Сплошная ложь.

В 1950–1956 гг. Ф. И. Голиков командовал

Отдельной механизированной армией, дислоцированной в Румынии, в 1956–1958 гг. был начальником Военной академии бронетанковых войск.

В январе 1958 г. Голикова назначили начальником Главного политического управления Советской армии и Военно-морского флота. На этом посту Филипп Иванович уделял большое внимание повышению роли и значения политработников в Вооружённых Силах, поднятию уровня боевой и политической подготовки войск, призывал всемерно использовать опыт Великой Отечественной войны [12, с. 194–196].

В мае 1961 г. Ф. И. Голикову вполне заслуженно было присвоено звание Маршала Советского Союза, чем высоко признавалась его полувековая служба в Советской Армии.

В мае–июне 1962 г. Ф. И. Голиков был освобожден от должности «по состоянию здоровья» и «в связи с переходом на пенсию» и назначен генеральным инспектором Группы генеральных инспекторов Министерства обороны СССР. Это было почётное назначение, но практически означавшее увольнение от активной военной деятельности.

Причём и тут либеральные деятели постарались вдогонку облить грязью уходящего на пенсию Маршала. Был запущен идиотский пасквиль, что якобы «в связи с реабилитацией» советского разведчика Р. Зорге Голиков оказался «под угрозой служебного расследования и возможного разоблачения», однако дело «замыли», отправив заслуженного разведчика и военачальника на пенсию. В этой злобной, грубо составленной фальшивке нет ни крупицы правды: Р. Зорге никто не «реабилитировал», незачем было это делать, расследования не проводилось.

Об авторитете Ф. И. Голикова в войсках, партии и стране свидетельствует тот факт, что он четыре раза (1937, 1954, 1958, 1962) избирался депутатом Верховного Совета СССР, несколько раз – депутатом Верховных Советов РСФСР, УССР, БССР.

Умер Филипп Иванович 29 июля 1980 г. Похоронен в Москве.

Ф. И. Голиков является Почетным гражданином: г. Михайлова Рязанской обл., г. Катайска Курганской обл., с. Щучье Воронежской обл.

**Именем Ф. И. Голикова названы:** в Кургане – Проспект Маршала Голикова, в Воронеже – Улица Маршала Голикова, в г. Михайлове Рязанской области – Улица Маршала Голикова, в с. Верхне-Ключевское Катайского района Курганской области – Переулок Голикова.

Имя Голикова, крупного военачальника, неутомимого труженика, патриота, сыгравшего значительную роль в достижении Победы, должно занять соответствующее ему достойное место в истории России, Урала, Зауралья, Великой Отечественной войны 1941–1945 гг.

ская военная разведка в Японии, 1939–1941 гг. / М. Алексеев. – Москва, 2017.

2 Антонов, А. П. Харьковская наступательная операция 1943 / А. П. Антонов. – 1980. – Т. 8.

3 Антонов, В. С. Три эпизода из мемуаров знаменитого полководца / В. С. Антонов // Отечественная история. – Москва, 2003. – № 3.

4 Беляков, В. И. Острогожско-Россошанская операция 1943 / В. И. Беляков // Советская военная энциклопедия. – Т. 6. – Москва, 1978.

5 Беседа корреспондента С. Кудряшова с Н. Г. Павленко // Родина. – 1991. – № 6–7.

6 Василевский, А. М. Дело всей жизни / А. М. Василевский. – 6-е изд. – Москва, 1988. – Кн. 2.

7 Великая Отечественная война 1941–1945 годов. – Москва, 2013. – Т. 6.

8 Воронежско-Ворошиловградская оборонительная операция. – URL: <https://biograph-soldat.ru>. (дата обращения: 20.07.2020). – Текст : электронный.

9 Гаврилов, Д. В. «Проявил себя как крупный военачальник». К 110-летию со дня рождения Маршала Советского Союза Ф. И. Голикова / Д. В. Гаврилов // Военно-исторический журнал. – Москва, 2010. – № 10.

10 Голиков, Ф. И. Красные орлы (Из дневников 1918–1920 гг.) / Ф. И. Голиков. – Москва, 1953.

11 Голиков, Ф. И. Записная книжка маршала Ф. И. Голикова: Советская военная миссия в Англии и США в 1941 году / Ф. И. Голиков // Новая и новейшая история. – 2004. – № 2.

12 Голиков, Ф. И. В Московской битве: Записки командарма / Ф. И. Голиков. – Москва, 1967.

13 Голиков, Ф. И. Сталинеград (Воспоминания заместителя командующего фронтом) / Ф. И. Голиков // Новая и новейшая история. – 2006. – № 1.

14 Ерёмченко, А. И. В начале войны / А. И. Ерёмченко. – Москва, 1965.

15–16 Жуков, Г. К. Воспоминания и размышления / Г. К. Жуков. – Москва, 1992–2002. – Т. 1.

17 Жуков, Г. К. Стенограмма октябрьского (1957 г.) пленума ЦК КПСС и другие документы / Г. К. Жуков. – Москва, 2001.

18 Жуков, Г. К. Письмо секретарю ЦК ВКП(б) А. А. Жданову / Г. К. Жуков // Военные архивы России. – Москва, 1993.

19 Забытые имена: Маршал Советского Союза Филипп Голиков. – URL: <https://zen.yandex.ru/media/stratilat/zabytye-imena-marshal-sssr-filipp-golikov-5e918128469c497210cfb4f2> (дата обращения: 20.07.2020). – Текст : электронный.

20–21 История Великой Отечественной войны Советского Союза 1941–1945 гг. – Москва, 1961. – Т. 2–3.

22 Калинин, В. Оценка доклада военной разведки от 20 марта 1941 г. / В. Калинин. – URL: <https://chekist.ru>. (дата обращения: 20.07.2020). – Текст : электронный.

23 Карпов, В. В. Генералиссимус / В. В. Карпов. – Оренбург, 2004.

24 Колпакиди, А. И. Энциклопедия военной разведки России / А. И. Колпакиди. – Москва, 2004.

25 Книга памяти Курганской области.

26 Крайне странный генерал – Филипп Голиков. – URL: <https://zen.yandex.ru/.../krai-ne.../general-filipp-goliko> (дата обращения: 20.07.2020). – Текст : электронный.

27 Лазарев, С. Е. Голиков, Филипп Иванович / С. Е. Лазарев // Российская историческая энциклопедия : в 18 т. – Т. 5. – Москва, 2017.

28 Лурье, В. М. ГРУ: дела и люди / В. М. Лурье, В. Я. Кочик. – Санкт-Петербург; Москва, 2002.

29 Мартиросян, А. Б. Трагедия 1941 года / А. Б. Мартиросян. – Москва, 2008.

30 Мухин, Ю. И. Убийство Сталина и Берии / Ю. И. Мухин. – Москва, 2007.

31 Плющев, В. Кто Вы, Маршал Голиков, чье имя носит проспект в Кургане? / В. Плющев // Молодой ленинец (Курган). – 1985.

32 Полян, П. «ОСТ»ы – жертвы двух диктатур / П. Полян // Родина. – Москва, 1994. – № 2.

33 Прошкина, Т. В. Мой земляк – маршал Голиков /



Т. В. Прошкина. – URL: <https://history-kamensk.ru/history/96-moi-zemljak-marshal-golikov.html> (дата обращения: 20.07.2020). – Текст : электронный.

34 Родимцев, А. И. На службе Родине / А. И. Родимцев // Военно-исторический журнал. – Москва, 1970. – № 7.

35 Рубцов, Ю. В. Командная работа для меня – призвание / Ю. В. Рубцов // Военно-промышленный курьер. – Москва, 2005. – 13 июля.

36 Советская военная энциклопедия. – Москва, 1976. – Т. 2. – С. 585–586.

37 Соколов, Б. Неизвестный Жуков: портрет без ретуши / Б. Соколов. – Москва, 2000.

38 Соловьёв, Д. Ю. Все генералы Сталина / Д. Ю. Соловьёв. – Москва, 2019.

39 Сидоренко, А. А. Воронежско-Касторненская операция 1943 / А. А. Сидоренко // Советская военная энциклопедия. – Москва, 1976. – Т. 2.

40 Сталин, И. В. Выступление на совещании начальствующего состава 17.04.1940 г. / И. В. Сталин // Зимняя война 1939–1940. Кн. 2. И. В. Сталин и финская кампания (стенограмма ЦК ВКП(б)). – Москва, 1998.

41 Хрущёв, Н. С. Воспоминания: Избранные фрагменты / Н. С. Хрущёв. – Москва, 1997.

42 Чуйков, В. И. Сражение века / В. И. Чуйков. – Москва, 1975.

43 Шелястина, В. О. Маршал Голиков: мир и война (по страницам семейного альбома) / В. О. Шелястина, А. В. Никишин, В. Н. Задорожный. – Москва, 2017.

44 Шерстнёв, В. Д. Трагедия сорок первого. Документы и размышления / В. Д. Шерстнёв. – Смоленск, 2005.

**В. П. Федорова**  
**ФГБОУ ВО «Курганский государственный**  
**университет»,**  
**г. Курган**

## **ЛИКИ КНЯГИНЬ В ЛИТЕРАТУРЕ ДРЕВНЕЙ РУСИ (ПЕРВЫЙ ПЕРИОД)**

Темпоральные границы древнерусской литературы – семьсот лет, следовательно, первый период охватывает XI–XIII века. В словесности этого времени заложены основные темы и проблемы, сформирована образная система, утверждены главные художественные средства изображения действительности, а также на реальной творческой практике показана плодотворность опоры на фольклор. В этот период проявился интерес писателей к монументальным образам – воинам, государственным деятелям, в том числе – женщинам, поставленным на вершину социальной лестницы и осознавшим свое призвание – исполнять дела государственной важности.

Первой героиней-княгиней в литературу вошла вдова князя Игоря Ольга – государственный деятель, мать и жена. Как первая христианка она причислена к лику святых. Выбор ее, как достойный образец для периода собирания русской земли, объясняется той целью, которую поставил автор «Повести временных лет», – показать, «откуда есть пошла русская земля, кто в Киеве нача первы княжити и откуда русская земля стала есть» [7, с. 28]. История правления Ольги вплетена в историю Руси. Впервые, подчеркнем, автор показал роль общественного служения как основу самостояния женщины. Второй вывод, на который выходит Нестор, – это роль матери в становлении личности сына. И третье: древнерусский книжник стремился показать знание похоронной и свадебной обрядности как спасительной, оберегающей силы.

Как видно, уже на ранней стадии своего развития древнерусская словесность ставила и решала проблемы, созвучные и нашему времени.

Обращение к женским ликам позволило авторам отразить представления того времени об идеальной правительнице. Требования времени открыли соответствующий персонажный ряд, у истоков которого стоит княгиня Ольга, вдова князя Игоря. На первый план выдвинута ее деятельность как правительницы и воительницы. Оставшись вдовой, Ольга сохранила независимость своей земли, воспитала сына – будущего правителя, собирателя земель – и соблюла супружескую честь. Рисуя образ в стиле монументализма, Нестор идеализировал не человека; «это идеализация его общественного положения – той ступени в иерархии феодального общества, на которой он стоит. Человек хорош по преимуществу тогда, когда он соответствует своему социальному положению или когда ему приписывают это со-

ответствие (последнее – чаще)» [5, с. 26].

Что позволило Ольге занять такое высокое место в истории Руси? Нестор подчеркнул, что возвеличили Ольгу особенная духовная почва и то обстоятельство, что история ее жизни тесно переплетена с историей Руси. Героиня одерживает победы потому, что напитывается той культурой, которая стала архетипом и воспринималась как оберег. Знание свадебной и похоронной обрядности способствует успеху княгини. Монументализирует образ Ольги знание ею структуры и смысла обряда инициации. Положение княгини как персонажа сватовства требовало от древлян знания сути и символики загадок. Обряд предшествовал браку как необходимая составная часть создания семьи: пройдеши обряд – можешь обзаводиться семьей. Но обряд предполагал мнимую смерть. Ольга не нарушает структуру обряда, которая дожила до середины XX в. [3]. Конечно, в позднее время обряд получил игровую форму, но во времена правления Ольги он, судя по Повести, имел сакральную наполненность. Незнание обряда не только выводило молодых людей за рамки женихов и невест, но ставило их в положение неполноценных. В Повести сваты погибают потому, что не восприняли речь княгини как загадку.

Возвышает Ольгу сакрализация ее мести древлянам, совершаемая по архетипу троичности. Требование княгиней формы появления перед ней сватов не настроило их на раздумье, хотя все детали свадебного поезда наполнены символами смерти: ладья, отсутствие касания земли. Словом, всё появление сватов напоминает последний путь покойного. Загадка остается неразгаданной. Второй цикл загадок прозвучал уже на земле древлян. Совершая тризну по мужу, княгиня в жертву богам принесла опьяненных пять тысяч древлян. Упиваясь медами, древляне забыли символ опьянения как символа смерти. Не образовали они, что коллективное опьянение (круговая чаща) обозначает всеобщую смерть.

Дорисовывает величественный образ княгини-мстительницы последний этап в ее жестоком отношении к древлянам – поистине апоплетическое придание их огню. Княгиня следует архетипу построения – троичности, что предполагает и ее правоту, и узаконенность мести. Композиция мести свидетельствует о знании Ольгой структурных законов обрядов, которые позже распространились и на необрядовые формы культуры. Мечь проявляется в одной из древних структур – расширение образов, мотивов. Ольгиной жестокости сначала подверглась небольшая группа древлян-сватов. Нарастание мести идет по линии количества погибших врагов. Опьяненных и порубленных древлян – уже пять тысяч. Завершает действия Ольги-воительницы всеохватный пожар в Искоростени.

Как властительница своей земли она показала знание законов природы. На жизненном опыте Ольга убедилась в значении своего жилья для

всех живых существ и использовала это в наказании древлян. Она отвергла предложенные ими мед и меха: «Нет у вас теперь ни меду, ни мехов, потому прошу у вас немного: дайте мне от каждого двора по три голубя и по три воробья» [7, с. 45]. Когда наступила ночь – время мертвых, княгиня приказала привязать каждому голубю и воробью трут, завернутый в платочек. На ветру трут загорелся, птицы полетели искать убежище в своих гнездах. Так, без единой стрелы взяла воительница древлян: «И не было двора, где бы не горело» [7, с. 45]. И пошла Ольга по Древлянской земле, налагая на нее значительную дань, две трети из которой отдавались Киеву – столице полян, а одну треть она оставляла в своем городе Вышгороде. Как говорится: «Дружба, дружбой, а табачок врозь».

В соответствии с канонами жизни и верованиями того времени Ольга включена Нестором в обрядовую практику в качестве верховного лица. Ее месть древлянам, поражающая в дальнейшие века, автором сакрализуется благодаря троичности ее проведения. При этом образ княгини, отправляющей похоронный обряд, монументализируется знанием его и повторным закреплением: три казни древлян, три действия первой расправы. Напомним. Встречая сватов-древлян, княгиня наказывает им явиться не «на конях», «не пеши не пойдём, но понесите нас в ладье» [7, с. 41]. Древляне как бы позабыли семантику символов саней, ладьи, обозначающих смерть, ритуал похорон. Монументализирует образ Ольги знание и исполнение свадебных обрядов. Нестор поручает княгине самой вести некоторые драматургические компоненты обряда, понимая ее особенное положение невесты-вдовы. То, что отправляли родители, она исполняет сама. Нестору важно показать княгиню руководящей обрядами, что соответствовало обрядовой практике того времени.

В соответствии с этикой русичей она встречает сватов величественно и доброжелательно, употребляя слово «добрые», которое вошло в лексику свадьбы и бытовало до середины XX в.: сравним, Ольга: «Гости добрые пришли» [7, с. 41]. Речь сватов XX в.: «Мы пришли с добрым словом, со сватаньем» [3, с. 43].

Положение Ольги как заманчивой невесты позволило Нестору показать ряд компонентов свадебного обряда, знание которого позволяет ей одерживать победу над мужчинами других народов. Она, подобно жрецам, проводит посланцев князя Мала через обряд инициации, предшествующий браку. В частности, загадывает им загадки, незнание которых снимает положительный итог предложения о замужестве с Малом. Его «знатные люди» не прошли экзамен на зрелость и погибли.

Возвышает княгиню мотив ее связи с народом, без согласия которого она не собирается вступить в брак с древлянским Малом. Она объясняет Древлянской Земле: не пришлёте знатных

людей в качестве повторного сватовства, киевляне свою княгиню не пустят. То есть дано понять древлянам, с кем имеют дело: в качестве сватов должны прибыть самые знатные люди.

Знание структуры свадебного обряда, в частности, необходимости неоднократного сватовства [11, с. 199], позволило Ольге заманить гостей в баню и сжечь их [7, с. 43].

Спасительность сакральных и обрядовых знаний Ольгой – константная идеологема «Повести временных лет». Посещение могилы Игоря, языческая тризна по нему обеспечили ей победу: основное войско древлян было иссечено. «А Ольга вернулась в Киев и собрала войско против оставшихся древлян» [7, с. 43]. Последующий поход на Искоростень, придание его огню – своеобразное жертвоприношение главному славянскому божееству – Дажьдбогу, огню.

Как наказ правителям Руси Нестор показывает Ольгино стремление сохранить целостность, независимость Руси, самостоятельность пути развития ее как залог памяти о человеке и благополучия народа. Свое, личное княгиня отодвигает на второй план. Так, оказавшись в центре матримонийных затей греческого царя Константина, она прибегает к своего рода загадке. В 955 г. отправилась она в греческую землю. И увидел царь Константин, сын Льва, что княгиня «очень красива лицом и разумна», и сделал, по его разумению, лестное предложение: «Достойна ты царствовать с нами в столице нашей» [7, с. 47]. Но владычица своей земли, Ольга – поистине государственный деятель – постаралась сохранить независимость Руси и свое положение правительницы. Она, подобно сказочной мудрой деде, загадала загадку – основу своего отказа царю Константину. В качестве препятствия к браку назвала различие в вере: «Я – язычница. Если хочешь крестить меня, крести сам – иначе не крещусь. И крестил ее царь с патриархом» [7, с. 47]. После крещения призвал ее царь и сказал о том, что теперь нет препятствий к браку: «Хочу взять тебя в жены себе». Княгиня напомнила царю, что не в правилах христианства жениться на духовной дочери. Нестор приводит оценку греческого царя мудрости русской княгини: «Переключкала мя есл, Ольга», то есть перехитрила. Одарив гостью далекой земли, греческий царь отпустил ее с миром.

Заботы, государственная деятельность, общение с широким кругом современников способствовали сохранению энергии, интереса к жизни, ума, чувства ответственности перед будущим своей земли. Вместе с тем не растеряла она женской привлекательности, покорила греческого царя.

История Ольги-матери поучительна для всех веков. Автор идеализирует княгиню как воспитательницу своего сына – будущего правителя Руси. Приведена точная дата включения Святослава в поход как особо значимого воина – 946 год малолетнему князю поручено начало боя как рубежного момента в его жизни. Это своеобраз-



ная инициация князя-воина, которую наблюдает воительница-мать, поставившая сына во главе «храбрых воинов» [7, с. 43]. Когда сошлись русское войско и древлянское, «... метнул Святослав копьё в древлян, и копьё пролетело между ушей коня и ударило его в ногу, ибо был Святослав еще ребёнком. И сказали Свенельд и Асмуд: “Князь уже начал, последуем, дружина, за князем”» [7, с. 45].

Как наставница сына, она включает его в состав своего войска, с помощью которого устанавливает свои правила сбора дани, присоединяет ряд земель к Киеву. Наведя, как ей казалось, порядок отношений с зависимыми от нее племенами, она возвратилась в Киев, где жила «в любви» с сыном, управляя своей землей совместно со Святославом [7, с. 47].

В историю Руси другой писатель ввел княгиню Ярославну («Слово о полку Игореве»). От княгини Ольги Ярославну отделяют два с лишним столетия: произведение создано между 1185–1187 гг. Неудачный поход другого Игоря – Новгород-Северского князя – на землю Половецкую стал основой произведения, в сюжетообразование которого включен плач-заговор княгини, повлиявший на судьбу плененного князя [10, с. 209]. Автор-христианин с несомненной симпатией рисует образ княгини, обеспокоенной судьбой «воинов своего лады» и самого лады. Для русской княгини своя судьба неразрывно связана с судьбой русичей. Как удалось Игорю бежать из плена? Повторим, автор-христианин невольно связал эту удачу с творением Ярославной языческого заговора. Через огромное пространство летит ее слово: «На Дунае Ярославин голос слышится» [10, с. 209]. Подобно княгине Ольге, Ярославна обращается к языческой культуре. Несомненно, Ярославна – христианка, но защиту ищет у языческих божеств: ветра, солнца, воды. Выстроенный по системе троичности заговор завершается обращением к воде – заступнице женщин. Заговор «сработал» не только в силу слова, но и в силу древней мифологической семантики троичности. Обращение к языческим божествам помогло Игорю бежать: «О Днепр Словутич! Ты пробил каменные горы сквозь землю Половецкую. Ты лелеял на себе Святославовы лады до стана Кобыка. Возлелей, господин, моего ладу ко мне, чтобы не слала я к нему слез на море рано» [10, с. 211]. В ответ «приснуло море» в полночь, объединились Донец и Днепр, помогая Игорю бежать. При этом Донец направляет путь князю, предостерегая его от сближения с опасной Стугной-рекой.

Через два века читатели познакомятся с княгиней Февронией – крестьянкой по происхождению [8]. Автор, в соответствии с задачами объединения русских земель, прославляет ее способность править «мирно», хранить единство Муромской земли [8, с. 454–463]. Подобно княгиням ранней истории Руси, Феврония в переломные моменты своей земли опирается на тысячелетний слой

культуры русичей. Самодостаточность героинь, не замыкающихся в узких рамках просто жены, создается их общественным, государственным служением.

Возвышают их качества, характерные для русского этноса: искренность, любовь, деятельность, владение словом, открытость, забота о своей земле и своей семье. На этом фоне особенно заметна разрушительная сила женского, в том числе материнского, эгоизма. Так, оставшись вдовой, мать Феодосия Печерского не помогает сыну в его духовных исканиях, а гнобит его. Семейное насилие приводит к тому, что она, не в пример Ольге, растеряла привлекательность, превратившись в мужеподобное существо [4, с. 92–145].

Светлые лики русских княгинь, увековеченные письменным словом, остаются нетленными как нетленна идея благодатной любви к своей земле и служения ей.

#### Список источников литературы

- 1 Анучин, Д. Н. Сани, лады и кони как принадлежности похоронного обряда. Археолого-этнографический этюд / Д. Н. Анучин. – Москва : Тип. и словолит. О. О. Гербек, 1890. – 146 с.
- 2 Афанасьев, А. Н. Народные русские сказки : В 3-х т. – Т.1. – Москва : Наука, 1985. – С. 267–269.
- 3 Екимов, М. Г. Русская свадьба сибиряков Среднего Приоболья / М. Г. Екимов. – Курган : Культура, 1998. – 480 с.
- 4 Житие Феодосия Печерского // Изборник: Сборник произведений литературы Древней Руси. – Москва : Изд-во «Художественная литература», 1969. – 798 с.
- 5 Лихачев, Д. С. Человек в литературе Древней Руси / Д. С. Лихачев. – Москва : Изд-во «Наука», 1978. – 178 с.
- 6 Мифы народов мира: Энциклопедия : В 2-х тт. – Т.1. – Москва : Издательство «Советская энциклопедия», 1980. – 673 с.
- 7 Повесть временных лет // Изборник: Сборник произведений литературы Древней Руси. – Москва : Изд-во «Художественная литература», 1969. – 798 с.
- 8 Повесть о Петре и Февронии // Изборник: Сборник произведений литературы Древней Руси. – Москва : Изд-во «Художественная литература», 1969. – 798 с.
- 9 Рыбаков, Б. А. Язычество древней Руси / Б. А. Рыбаков. – Москва : Изд-во «Наука», 1987. – 782 с.
- 10 Слово о полку Игореве // Изборник: Сборник произведений литературы Древней Руси. – Москва : Изд-во «Художественная литература», 1969. – 798 с.
- 11 Федорова, В. П. Свадьба в системе календарных и свадебных обычаев старообрядцев Южного Зауралья / В. П. Федорова. – Курган : Изд-во Курганского гос. ун-та, 1997. – 283 с.

## ИСТОРИЧЕСКОЕ КРАЕВЕДЕНИЕ

*Р. Б. Базитова*  
**ФГБОУ ВО «Нижевартовский**  
**государственный университет»,**  
**г. Нижневартовск**

### ТАРСКИЕ СЛУЖИЛЫЕ ТАТАРЫ В XVII В.

Гарнизон основанной в 1594 г. Тары – первого города Среднего Прииртышья – как и ряда других первых крепостей «русской» Сибири, включал контингент служилых татар («йомышлы»).

Тарские служилые татары проживали по Иртышу вверх и вниз от «Тарского города» и, вероятно, держали под контролем восточные и юго-восточные волости обширного уезда (Кулебинскую, Тунусскую, Барабинскую, Чойскую, Любейскую и др.).

Согласно воеводской отписке 1628 г., в Таре было 14 голов детей боярских, атаманов с ротмистром с литовским и с сотником стрелецким, «литвы», конных и пеших казаков и стрельцов – 346, юртовских служилых татар – 57 человек, т. е. всего 416 человек, из которых служилые татары составляли 13,7 % [3, с. 53]. Через пять лет «на Таре» насчитывалось 425 служилых людей, включая 50 служилых татар, или 12 %, в 1663 г. – всего 656 человек, в том числе 66 служилых татар (10,2 %), в 1699 г. из 783 служилых татар было 65 (8,2 %) [5, с. 53].

Служилые татары («йомышлы»), помимо охраны границ российских владений в Сибири и участия вплоть до второй половины XVII в. во многих военных походах против своих соплеменников, мечтавших о восстановлении Сибирского ханства, выполняли посольские поручения, снабжали русские власти важными разведывательными сведениями о расположении войск хана Кучума и его потомков, их сторонников, сооружали города и остроги; отряды служилых татар участвовали вместе с русскими в экспедициях против Кучума, Кучумовичей и их сторонников [1, с. 11]. Из отписки тобольских воевод о набегах калмыков «на Тару» и ее уезд (1626 г.) мы узнаем, что для охраны волостей были посланы дети боярские И. Кокошкин и А. Кротов, а с ними – тарские служилые люди, «литва», казаки и юртовские татары [4, стлб. 403].

Все категории служилого населения Сибири в XVII в. имели право на три вида жалованья – денежное, хлебное и соляное. В Таре служилые татары никогда не получали хлебного жалованья. Размеры жалованья тарских служилых татар были намного ниже, чем у тобольских служилых. Размеры окладов тарских татар были таковы – 1 человек получал 7 рублей, 1 – 6, 1 – 5, 12 – по 4, 10 – по 3 рубля (по справке 1631 г.) [6, с. 313]. В Москву направлялись многочисленные челобитные от тюменских, тарских, томских служилых татар с просьбой уравнивать их денежное жалованье с тобольскими татарами. Так, в 1629 г. тарские

юртовские служилые татары направили к царю челобитную о «придаче» к денежному жалованью «против» тобольских служилых татар и о поверстании в службу их сыновей и др. Им было отказано: «государь слушал и указал: отписать на Тару – велеть юртовским татарам сказать, чтоб они о том не били челом, быть им в тех своих окладах и впредь по-прежнему: и в московских городах у государя города не все ровны, а им с Тобольском не ровнятся» [6, с. 313]. Уже в XVII в. стало практиковаться наделение служилых татар, наряду с казаками, пашней вместо хлебного жалованья. «Дозорная книга г. Тары» (первая четверть XVII в.) дает представление о размерах земельных владений тарских служилых татар. Масштабы их запашки были незначительными, в целом не превышали 6 десятин (по 2 дес. в трех полях). Средний размер пашни, приходившийся на один двор служилых татар, составлял около 3 десятин. Все тарские служилые татары несли службу «с пашни» и получали только денежное жалованье [6, с. 313].

В отношениях между ними и русскими властями все было гладко, так например, в отписке за 1629 г. говорится о мерах, предпринятых ввиду измены тарских юртовских татар (изменников поймали и «побили»); аналогичная ситуация наблюдалась и в следующем году [1, с. 11]. Однако, как отмечал С. В. Бахрушин, на открытую измену служилые татары решались редко. Двойственное положение, в котором пребывали вчерашние вассалы Кучума, а затем и их потомки, сказалось на отношениях служилых татар с «кучумовыми» царевичами на протяжении всего XVII в. С одной стороны, «йомышлы» служили информаторами Кучумовичей: «от тобольских татар пересылки к царевичам многие бывают, а царевичи за пересылки подарки многие присылают» [2, с. 174]. С другой стороны, они добросовестно информировали русскую администрацию о намерениях и действиях сибирских царевичей и «изменников». В 1661 г. тарские служилые и захребетные татары даже предлагали свои услуги для того, чтобы «поимать» царевича Давлет-Гирея [2, с. 174].

#### *Список источников и литературы*

- 1 Базитова, Р. Б. *Функции служилых сибирских татар в конце XVI–XVII вв.* / Р. Б. Базитова // *Россия и мир: история и современность : тезисы VIII Всероссийской конф. студентов и молодых учёных.* – Сургут : РИО БУ «Сургутский государственный педагогический университет», 2020. – 216 с.
- 2 Бахрушин, С. В. *Научные труды / С. В. Бахрушин.* – Т. III. – Ч. 2. – Москва : Изд-во АН СССР, 1955. – 299 с.
- 3 *Первое столетие сибирских городов: XVII век / отв. ред. Н. Н. Покровский.* – Новосибирск : Сибирский хронограф, 1996. – 190 с.
- 4 *Русская историческая библиотека.* – Санкт-Петербург : Типография Ф. Г. Елеонского и К°, 1884. – Т. VIII. XVI + II с. + 1292 + 52 стлб.
- 5 Тычинских, З. А. *Служилые татары и их роль в формировании этнической общности сибирских татар: XVII–XIX вв.* / З. А. Тычинских. – Казань : Изд-во «Фэн» АН РТ, 2010. – 288 с.
- 6 *Тюменское и Сибирское ханства / под ред. Д. Н. Маслюженко, А. Г. Ситдикова, Р. П. Хайрутдинова.* – Казань : Изд-во Казан. ун-та, 2018. – 560 с.

**Е. В. Буторина**  
**Общество краеведов «Родник»,**  
**г. Далматово**

## **ОСНОВАНИЕ СЕЛА НИЖНЕЯРСКОГО (НИЖНИЙ ЯР)**

Первой на землях монастырской вотчины была основана деревня Нижнеярская в 12 верстах на юго-восток, недалеко от впадения в реку Исеть речки Ольховки. Селение расположилось на левом крутом берегу Исети, или по местному названию «на яру». Прибавление слова «нижний» сделано для отличия от другой деревни Верхний Яр, которую поставили выше по Исети в 7 верстах от монастыря на северо-запад.

Нынешнее село Нижний Яр раскинулось на красивом, живописном месте. С запада протекает река Суварыш, здесь же – озера Будалово и Кабанье. С юга течет красавица Исеть. С севера село разделяет озеро Чаишное, которое облюбовали чайки, утки, гуси и лебеди. На берегах этого озера стоят дома Обрамовки, Кокуя и Галкино – так по местному называют части села. С востока между Нижним Яром и деревней Максимово бежит речка Ольховка, которая впадает в озеро Чапыж и дальше в реку Исеть. Речушка Мочище делит деревню на две части и впадает в речку Мелкую, а затем – в озеро Прозорово. За Максимово расположились озера Ильмень и Заборное. Места кругом пойменные, сенокосные и рыбные.

Время основания села с точностью неизвестно, но сохранилось предание среди старожилов, что оно древнее Шадринска, основанного в 1662 году. Значит, появилось вскоре после основания в 1651 году слободы Служней (так называлось село Николаевское, а затем – город Далматово) и постройки в ней деревянной церкви во имя Николая Чудотворца [1].

Говоря о времени основания деревень, следует учесть, что название поселения возникало и регистрировалось позднее самого факта основания поселения. В старину поселения возникали с одного двора. Сначала поселенцы выбирали место, расчищали от леса, строили землянки, подсобные помещения и только потом заготавливали, в определенное время года, лес для дома, амбары, конюшни, бани. Лесу давали вылежаться и только затем рубили срубы, которые также должны определенное время выстояться. После всего этого строился дом и амбар. Разработка земли (порой с раскорчевкой) для посадки зерновых, льна, конопли, подсолнечника и др. культур также занимала много времени.

В главе «О мирском строении» книги «Домострой» говорится: «Дерево для построения дома нужно срубить в ноябре-декабре или чуть позже да лучше на ущербе месяца, потому что об эту пору по морозу выходят из дерева всякие смолы и лишние соки, особенно из-за стылого воздуха, который стужей своей изгоняет из дерева

свойственные ему тепло до самого корня и даже в земную глубину. Молодой же месяц умножает всякую влагу, а на ущербе ее убавляет. Нужные для дома деревья, подсеки, подержи подольше стоймя, пока из них сок не стечет вниз (и не узнаешь, нет ли среди них червивых). Из деревьев для дома годится ель, поскольку она легка, крепка и суха. Годятся верба и лиственница, каштан и дуб. А вот изгородь лучше делать из ольхи». Вот и выходит, что деревня в 3–5 домов образовывалась 3–5 лет [3].

Основателями и первыми поселенцами деревни Нижнеярской были выходцы из северного Поморья, Вятки и Пермского края. В первой монастырской переписи 1662 года Ефима Шубина упоминаются братья Парфен, Дементий и Аника Семеновичи Бугуевы, уроженцы Перми, поселились в монастырь по судной грамоте (решению суда). Позднее из деревни Нижнеярской на берег реки Течи перебрался внук Дементия Семеновича, крестьянин Карп Михалович Бугуев, и основал там деревню Бугаеву.

В той же переписи отмечены братья Павел, Иван и Максим Илларионовичи Волосниковы. При расспросе Павел Волосников сказал, что его ребенком привез дядя с Пинеги (река в Архангельской области) 19 лет назад (1643 г.), что у него два сына – Левка да Ивашко. В 1710 году Леонтий Павлов Волосников с внуками и племянниками живет в деревне Нижнеярской. Дети и внуки Максима Илларионовича перебрались в деревню Пески, а Ивана Илларионовича проживали в слободе Служней и деревне Бугаево.

А вот крестьянин Василий Софронов (Антонов) Дозмуров, он же и Коуров, со своим старшим братом Тихоном пришел в монастырь около 1652 года с Чердыни. Во вкладной книге за 1685 год сохранилась запись: «Род Васки Дозмура Ковурова с Нижнево Яру дал по родителям в казну рубль и имена их записаны в синодик Антон, Марфа». Впоследствии все их дети писались Коуровыми.

Около 1662 года прибыл с берегов северной реки Ваги крестьянин Егуп Емельянов Вагин (Важенин). В 1709 году с города Хлынова (Вятки) в деревне поселился Тарас Игнатъев Леушин. В 1714 году с города Кунгура села Березовского пришел Федос Савинов Зараменских с сыновьями.

Согласно переписи 1711 года, в деревне Нижнеярской было 13 крестьянских и бобыльских (безземельных) дворов. В 1719 году в деревне проживали Денис Алексеев Зайков, Никита Иванов Кузнецов, Павел Ульянов Прибытков, Василий Минеев Седунов, Аврам Семенов Долгих, Степан Нифантьев Скочков, Марко Игнатъев Парадеев, Яков Данилов Корсаков, Иван Федоров Молодцов, Лука Афанасьев Кашеваров. Фамилии этих первых поселенцев до сих пор распространены в селе [2].

До прихода русских здесь жили татары, башкиры, калмыки, киргиз-кайсаки (предки казахов).



Недовольные приходом новой власти, башкиры во главе с князьком Давлет-Гиреем в декабре 1661 г. подняли бунт. В августе 1662 года «воровские люди» разрушили и сожгли слободу Служную и деревню Нижнеярскую. В июне 1663 года башкиры в сговоре с татарами снова напали на русские поселения. Бунт башкир продолжался четыре года. Только весной 1664 года воинские силы полковника Полуехтова разгромили башкирские войска, их вожак Урусланбек был убит [1].

Как записано в истории церкви, почва в окрестностях деревни Нижнеярской не одинакова: наряду с малопродуктивными супесчаными полями встречаются чисто черноземные, дающие при благоприятных условиях обильный урожай. Плодородная земля, богатые природные угодья все больше привлекали сюда пришлых людей, и они оседали на монастырских землях, заключая с братией «порядные грамоты» и «уговоры», давая «поручные записи» работать за вклад и т. п.

Крестьяне-переселенцы, преодолевая долгий и опасный путь, добивались до привольных и благодатных необжитых земель. Расчистив поляну или вырубив деляну в лесу, они устраивали для своих семей прибежища. Лес был верным другом, защитником и кормильцем.

С наступлением морозов начиналась заготовка строевого леса. Поваленные деревья волоком тащились лошадьми к месту строительства жилья. Весной начинали рубить срубы. Русский дом был невелик, он состоял из одной «черной» избы. Только во второй половине 18 века появляются окна со вставленными стеклами, а так вырубались волоковые окна (на пол бревна вверх и на пол бревна вниз), зимой затягивались брюшиной. Печи топилась по черному т. е. без труб. К печи приделывали «голбец», по бокам стен располагались лавки, а сверху – полки для хранения хозяйственной утвари. Под потолком над входящей дверью устраивался специальный настил «полати», где в долгие зимние вечера при свете лучины бабушки или матери рассказывали сказки и всякие небылицы своим детям и внукам.

Привлекая на свои земли пришлых людей, монастырь представлял им «льготу» на 2–3 года. Освобождал от налогов, выделял подмогу – лошадей, сельхозорудия по ценам, а овец, коров – по приплоду. В «порядной грамоте» новоприбывший обязывался: «никакого бунтарства и крамолы на старцев и меж своею братию не поднимать, ни каким воровством не ведовать, подвозных вин в дом к себе не принимать и самому вина не курить, зернью (кости) и в карты не играть, и с воровскими людьми не знаться».

После льготных лет крестьяне обязаны были со своей земли отдавать монастырю «пятиный хлеб» – пятую часть полученного урожая. Причем хлеб должен быть обмолочен, зерно с гумна доставлено в монастырский амбар, а мякина и охвостье – на скотный двор. Наряд с хлебом поставляли так называемые окладные припасы: по

10 копен сена, сажень березовых дров, одна лопата, 20 штук яиц «с венца» (супружеской пары) и со всякой коровы «по безмену» (1 кг) масла.

Крестьяне сеяли рожь, овес, ячмень, пшеницу, горох, гречку, просо, лен, коноплю. В Далматовской вотчине на душу мужского населения приходилось 8 десятин земли, что было в два раза выше, чем в среднем по Пермской губернии.

Все крестьянские хозяйства, за редким исключением, имели лошадей, коров, коз, овец. Некоторые в зимнее время занимались извозным промыслом. В последнее время стало развиваться кустарное производство валенной обуви. При изготовлении сукна часто применялось разделение труда: витье шерсти, топка, прядение, ткачество, крашение. Крестьян называли шерстобитами, поставами, ткачами, сукнотопами. Монастырем часто покупалось сукно у крестьянина деревни Нижнеярской Андрея Кузнецова. В 1708 году жительница деревни Нижнеярской Василия Дозморова (Коурова) жена приложила в монастырь дорожку из «сукна пестрого, полоски красные и желтые, 4 аршина, попереть вдоль по полосам 1,5 аршина» (приблизительно 2,8 и 1,0 кв. м).

Монастырские крестьяне несли все общественные повинности. С каждого двора собирались многочисленные налоги: драгунские, уездные, седельные, ямские, банные, подымные и другие. Вот что платил один крестьянский двор по переписи 1711 года:

«Во дворе Омельян Варфоломеев Вагин сказал себе 70 лет, у него жена Домна Козмина дочь 53 лет. Дети Егуп 40, Андрей 35 лет третьего набору солдат, Ерема, Афанасей 30 лет, дочь Настасья 3 лет. У Егупа жена Татьяна Лукина дочь 32 лет, дети Андрей 10 лет, Антон 3 лет. У Андрея жена Татьяна Сергеева дочь 40 лет, дети Борис 9, Лаврентий 4 лет, дочери девки: Акулина 17 лет, Евдокия 2 лет. У Афанасия жена Анна Ларионова дочь 25 лет, сын Василей 2 лет.

Платит он Омельян в монастырь всяких разных податей 35 алтын, а порознь каких, того он не знает. Банных 15, да новорублевого сбору 13 алтын 2 деньги. За провиант полтина. Холста 7 аршин. А что из монастыря из того числа в казну Великого Государя, того он не знает. С пашни своей с 6 десятин платит в монастырь по урожаю пятиный хлеб...» [4].

С 1724 года вместо подворного обложения налог стали брать подушный, с каждой мужской души. Эти деньги расходовались на содержание Армейского пехотного полка в Санкт-Петербурге, содержащегося за счет Далматовского монастыря, а также на покупку овса для лошадей Азовского драгунского полка, квартировавшего в Куртамыше.

Также на крестьянах лежала рекрутская повинность. Она производилась с числа дворов. В 1711 г. было отправлено 9 человек, с ними 52 рубля 26 алтын 4 деньги – на провиант и мундир.

В 1712 году – 21 человек и 27 рублей 16 алтын 4 деньги – на шубы, кафтаны, шапки, обувь, в 1714 году – 2 человека, на каждого – 5 рублей 50 копеек, в 1723 году – 6 человек в Тобольский гарнизон.

С 1724 по 1763 год рекруты брались уже не с дворов, а с количества мужских душ: в 1724 году с 250 душ – 1 рекрут (взято 27 человек), в 1755 году со 100 душ – 1 рекрут (взято 27 человек, а с ними 32 рубля 59 копеек – на крупу, соль, на жалование). На крестьянах лежало бремя содержания полков, которые находились на монастырской вотчине. В 1738 г. для подавления башкирских бунтов в Нижнеярском поселье квартировала 6-я рота Оренбургского драгунского полка.

Перевозка казённых тяжестей также лежала на вотчинных крестьянах. В 1760 году работали на землях монастыря три дня. Вместо лопат, яиц и масла крестьяне должны вносить деньги, вместо полдесятины стали пахать полторы десятины на монастырь.

Росли недоимки. Монастырь выбивал налоги в буквальном смысле. Наказывал «с пристрастием», сажал «в запорные чуланы». Крестьяне беднели, монастырь богател (с 1739 по 1761 год продажа хлеба возросла более чем в четыре раза).

*Список источников и литературы*

1 Плотников, Г. Описание мужскаго Далматовскаго Успенскаго монастыря / Г. Плотников. – 1906.

2 РГАДА Российский Государственный архив фонд 214-1-15/25.

3 Буцинский, П. Заселение Сибири и быт первых её насельников / П. Буцинский.

4 ГАШ фонд 224-1-120.

**В. Г. Вахтин**  
**член Зауральского генеалогического**  
**общества им. П. А. Свищёва,**  
**г. Курган**

## ИСТОРИЯ ДЕРЕВНИ ЖИЛИНО ПОЛОВИНСКОГО РАЙОНА

Деревня Жилино, пожалуй, самый загадочный населенный пункт на территории района. В книге «Страницы истории Половинского района» автор статьи про деревню Жилино утверждает (взято из текста с сокращениями): «Наши предки были крепостными крестьянами полковника Павлуцкого, проживавшие в деревне Сотниково. Основательно подготовившись, они сбежали и поселились в лесном месте, так было основано «сельцо» Жилино. Долгие годы страх не покидал бывших крепостных, они могли на смелиться обменять продукты своего труда только в Половинном и Батырево. Имение Сотниково было подарено Павлуцким своей внучке по фамилии Жилина. Беглецы называли себя «жилинцами», так с годами и укрепилось название за деревней» [1].

Никаких ссылок на источники у автора не имеется. А теперь выясним, как же было на самом деле. Во-первых, бегство крестьян от своего хозяина – явление очень редкое. Земля выделялась в законном порядке, даже при самовольном заселении сразу писалось прошение закрепить за семьей занятую площадь. Во-вторых, без документов крестьяне не могли жить несколько десятилетий у всех на виду, это ведь не глухая сибирская тайга, они находились менее чем в сотне верст от своей барыни. «Царево Око» бдило по всей России, правительство в первую очередь интересовал сбор налогов в казну. Каждый староста и десятник (старший десятидворки) обязаны были сообщать обо всех подозрительных личностях, появлявшихся не только в деревне, но и близлежащей округе.

Жилина Марья Александровна – дочь (а не внучка) коллежского советника Павлуцкого действительно имела в собственности крепостных крестьян – в деревне Сотниково, которая располагалась в 20 верстах от Кургана и заимке Жилиной на реке Черной в 4 верстах от Кургана. Ежегодные списки жителей этих населенных пунктов имеются в духовных росписях Богородице Рождественской церкви г. Кургана, и там проживали семьи с другими фамилиями [2].

А вот сведения из архивных документов. Ревизией 1812 года во вновь заведенной деревне Жилино Курганского уезда Тобольской губернии учтено девять семей. Запись «вновь заведенная» означает, что населенный пункт возник между ревизиями 1796 и 1812 годами. Семья Петра Калмыкова переселилась из Сычевской волости; Романа Яркова и Ивана Шкоцкого – из деревни Пестеревой; Ивана Ушакова – из Коробейниково;

Трофима Богатырева – из Варгашей. Из Дубровного переселились семьи Федора Якушева, Самойла Потаскуева, Савы Гомзякова и Сергея Гомзякова. Всего 41 ревизская (мужская) душа. Год заселения ни у кого не указан, точная дата образования пока не установлена. Надеемся, что со временем найдутся документы, которые подтвердят конкретную дату. Все переселились на законном основании, сословие – государственные крестьяне, никаких крепостных здесь не значилось. Название населенного пункта «Жилино» не означает, что это была деревня помещицы Жилиной, это простое совпадение [3]. В документах ревизии за 1816 год по деревне Жилиной учтено 26 мужских и 43 женские души. Семей Калмыковых, Ярковых и Шкоцких уже нет; остались 10 семей, в том числе: Якушевы – 2 семьи, Гомзяковы – 5; Богатыревы, Ушаковы и Потаскуевы – по одной семье [4]. По ревизии за 1834 год, учтено 39 мужских и 47 женских душ, проживали те же самые семьи, что и в 1816 году [5].

Но что самое интересное, такого населенного пункта в клировых ведомостях ни одной церкви не числится, нет его и на географических картах, вот уж действительно в лесу прятались. Только в 2019 году С. А. Тушину удалось найти в Интернете несколько карт, исполненных в начале XIX века, на которых деревня Жилина обозначена вместе с деревней Марай через знак «/» т. е. через дробь. Карта составлена без точного соблюдения масштаба, недалеко располагались два озера, названия которых не указаны. Почему же они переселились на другие места? Для выяснения причины мы решили просматривать все документы Тобольской Казенной Палаты, касающиеся межевания по Черемуховской, Сычевской волостям и церкви, в приход которых входила деревня Марай.

При просмотре метрических книг Половинской церкви за 1845–1865 годы, в записях о рождении по деревне Марай часто фигурируют фамилии Гомзяковых, Якушевых и Потаскуевых. С 1850 года в метрических книгах иногда указывается место проживания этих же семей в деревне Жилино [6]. Духовные росписи сохранились только с 1866 года, и в этом году по деревне Марай учтены семьи Богатыревых, Потаскуевых, Гомзяковых, Якушевых, Александровых. Впервые в приходе Половинской церкви появилась самостоятельная деревня Жилино в 1873 году, в ней числилось 19 дворов, в которых проживало 147 человек, в том числе 77 мужчин и 70 женщин. Фамилии глав семей: Александров, Гомзяков, Ефремов, Охохонин, Потаскуев, Чувалов и Якушев. Богатыревы, Яковлевы и часть семей Якушевых еще числились в Марайе, но впоследствии переедут все в Жилино [7].

В конце XIX века на всех картах уже отмечается самостоятельная деревня Жилино, располагавшаяся у озера с таким же названием, там она сейчас и находится. Такой случай, когда по ревиз-



ским сказкам учтен самостоятельный населенный пункт, а в церковных документах жители числятся в другом, и на картах оба обозначены на одном месте, встречается впервые.

При прирезке дополнительной земли в 1836 году было направлено письмо в Казенную Палату: «Мы, жители деревни Марай: Павел Курбатов, Петр Курбатов, Андрей Камшилов, Никифор Медведев и другие, а также жители деревни Жилино, которые жительствоуют в деревне Марай: Ермил Якушев, Семен Якушев, Астрадий Гомзяков, Ермил Гомзяков, Василий Гомзяков, Сидор Гомзяков, Павел Богатырев, Михаил Потаскуев, Матвей Потаскуев и Николай Ушаков. Землемер Каратаев объявил нам, что нужно заплатить вначале деньги за нарезку земли по числу душ по 7 ревизии, а затем будет делать нарезку по результатам 8 ревизии. По 7-ой ревизии нам было нарезано земли на число ревизских душ, учитываемых в тот год, и мы не должны платить за них второй раз». Далее просят разобраться и не брать с жителей лишнюю незаконную двойную плату. Дата указана в письме – 27 октября 1836 года, далее идут подписи просителей [8].

Вот и нашлось подтверждение, что жители деревень Марай и Жилино обосновались на одном месте, однако сельские общества, соответственно, и населенные пункты были разные. Располагались они у озера Малый Марай. Почему же они переселились на другие места?

В 1859–60 годы большинство озер, расположенных на территории настоящих Половинского и Варгашинского районов, стали быстро наполняться и подтопили в некоторых населенных пунктах не только огороды, но и жилые дома. 30 сентября 1859 года жители деревни Марай обратились с ходатайством к Курганскому земскому управнику о дозволении переселиться к озеру Средний Марай по случаю затоплению водой. Переписка длилась несколько лет, о чем будет написано в истории деревни Марай. Жителей деревни Марай в 1862 году переселили к озеру Средний Марай, а про деревню Жилино в этом документе не упомянуто. Но в топографическом описании земель деревни Жилино, произведенном в 1862 году, написано: «Деревня Жилино расположена на юго-восточном берегу озера Жилино. Озеро глубиной до 5 аршин, вода пресная, пригодная для питья, в сем озере водятся одни караси. По изобилию воды, жители колодцев не копают» [9].

В этом случае, наверное, название озеру дали по наименованию деревни, а не наоборот, как было принято, на картах маленькие озера наносились очень редко, и названия их не указывались.

Во время нарезки дополнительной земли в 1879 году по Алабугской волости указана дата переселения: «По деревне Жилино. В предписании Казенной Палаты от 30 января 1879 года, согласно распоряжению Губернского управления от 22 декабря 1878 года № 1551: «О просьбе крестьян деревни Жилино Саламатовской волости, распо-

ложенной на земле, которая находится в ведении Алабугской волости». По состоянию на 10 февраля в деревне числилось 96 душ. Земля была нарезана по состоянию на 10 ревизию в 1862 году на 53 души в 21 десятинной пропорции, во время переселения на это место» [10]. Нашлись все подтверждения как о причинах, так и дате переселения. Вот видимо, откуда и появилась легенда, что жили они вначале в лесном месте.

Что касается версии о крепостных предках, мы думаем, можно объяснить следующим образом. Как мы уже писали, все воспоминания, пересказанные через несколько поколений, со временем обрастают байками. В 1863 году из деревни Соколовой Брылинской волости во вновь образованную деревню Новый Марай переселено 209 человек, бывших крепостных крестьян помещиков Путьковских. У дочери Павлуцкого Жилиной имелись крепостные в деревне Сотниково.

Очень созвучные названия деревень и фамилий помещиков. Бывшие крепостные помещиков Путьковских проживали в Новом Марае совместно с «жилинцами», и сюда же переселилась часть бывших крепостных из Варвариной деревни. Конечно же, между ними совершались браки. Следует внимательно просмотреть «Брачные обыски» и «Метрические книги» Половинской церкви, вполне возможно, что здесь и найдутся предки крепостных крестьян.

В списке населенных пунктов Тобольской губернии по состоянию на 1868 год числилась уже самостоятельная деревня Жилино при озере Жилинском, расстояние до округа – 93 версты, проживало 115 человек [11]. Что касается учета самостоятельного населенного пункта в документах Половинской церкви, то такие случаи встречаются довольно часто, когда в духовных росписях и клировых ведомостях сведения о жителях новых деревень появляются через несколько лет.

**Сведения по переписи 1897 года.** Числилось 43 двора, домов – 46, все деревянные, крыты землей – 36, деревом – 10. По два дома имели Ушаков Петр Николаевич и Махов Исаак Иванович (таблица 1).

**Таблица 1 – Количество населения**

Год	1811	1816	1834	1868	1877	1886	1890	1894	1903	1910	1919	1926
Коллич.	41	69	86	115	208	218	240	304	337	394	500	516

Владельцы мельниц: Махов Исаак Иванович, Якушев Конон Григорьевич и Александров Сергей Мстиславович. Держали наемных работников Гомзяков Афонасий Сидорович, Ефремов Фрол Нилович, Якушев Конон Григорьевич, Александров Сергей Мстиславович, Кононов Иван Степанович, Алексеев Сергей Васильевич [13].

В 1903 году отмечено, что работал хозяй-

ственно-зерновой магазин, в 1909 г. – бакалейно-мельничная лавка Сущева Павла [14].

Православные прихожане до образования населенного пункта на новом месте относились к приходам тех же церквей, что и жители Марая. С 1848 года – в приходе Половинской церкви, и с 1923 года перешли в приход Марайской. В 1913 году крестьянин Сергей Мстиславович Александров решил на свои личные средства построить деревянную часовню-школу во имя Святого Сергия Радонежского Чудотворца с алтарем, на случай служения в Великий пост и праздничные дни, да и детям, чтобы можно было учиться дома. Ближайшие школы находились в Половинном и Марае. Переписью 1897 года учтено всего 20 человек грамотных. 9 мая 1913 года Александров написал письмо в Тобольскую Духовную Консисторию, в котором изложил просьбу о постройке на свои личные средства молитвенного дома в деревне Жилино: «Имею намерение устроить в своем селении деревянную часовню-школу. Я приготовил на сей предмет сосновых слег длиною 12 и толщиной 4,5–5 аршин». Переписка длилась более года, но вопрос так и не решился. Подробно о переписке изложено в книге «Церковь и вера» [15].

Мечта Александра так и не сбылась – не мог решить вопрос по изготовлению проекта, а священник Половинской церкви Заборовский был против такого решения и помощь не оказал. В отчетах Половинского волостного исполнительного комитета за 1923 год указаны всего четыре действующие школы, в том числе и в деревне Жилино. В паспорте школы, составленном в 1929 году, отмечено, что здание построено в 1916 году, имелась одна классная комната, комната для сторожа и коридор. По всей вероятности, школа была построена из материалов и на средства Александра, других источников финансирования в то время не было. Семья Ивана Сергеевича Александра в количестве 7 человек была раскулачена и 6 марта 1930 года выслана за пределы Курганского округа, отца уже не было в живых.

*Список источников и литературы*

1 Страницы истории Половинского района. – 2009. – с. Половинное. – С. 313–314.

2 История Курганской области. – Т. 2. – С. 235–237; ГАКО. Ф. И-235. Оп. 1. С. 199–218.

3 ГАТ. Ф. 154. Оп. 20. Д. 192.

4 ГАТ. Ф. 154. Оп. 8. Д. 389.

5 ГАТ. Ф. 154. Оп. 8. Д. 411.

6 ГАКО. Ф. 25. Оп. 1. Д. 1.

7 ГАКО. Ф. 25. Оп. 1. Д. 5, 9.

8 ГАКО. Ф. 245. Оп. 1. Д. 116. Л. 47–49.

9 ГАКО. Ф. 245. Оп. 1. Д. 591. Л. 15–16.

10 ГАКО. Ф. 245. Оп. 1. Д. 602. Л. 1.

11 ГАКО. Инвентарный номер 2015.

12 ГАКО. Ф. 25. Оп. 1. Д. 5. Л. 26–30, 280–281.

13 ГАТ. Ф. 418. Оп. 2. Д. 1423.

14 ГАКО. Инвентарные номера: 1419, 1423.

15 Вахтин, В. Г. Церковь и вера / В. Г. Вахтин. – 2017.

**А. В. Гильдерман**  
*Уральский гуманитарный институт*  
*ФГАОУ ВО «Уральский федеральный*  
*университет»,*  
*г. Екатеринбург*

## СТЕКЛЯНАЯ ПРОДУКЦИЯ ФАБРИКИ КОРНИЛЬЕВЫХ

Объектом данной статьи являются ассортимент, количество и регионы сбыта стеклянной посуды, которая изготовлялась на фабрике Корнильевых в с. Верхние Аремзяны Тобольской губернии. Научных работ, специально посвященных данной теме, нет, встречаются лишь краткие упоминания в нескольких статьях [13, с. 27; 16, с. 96; 17, с. 38].

В связи с увеличением археологических раскопок культурного слоя Нового времени в поле зрения исследователей часто попадают изделия из стекла. Оно, как и керамические изделия, является массовым материалом, изучение которого обогатит знания о материальной культуре и повседневном быте людей данного периода. В связи с этим изучение клейм предприятия, ассортимента и регионов сбыта продукции позволит атрибутировать, и датировать изделия фабрики, которые хранятся в музейных фондах, и помочь в обработке археологических коллекций, полученных при раскопках городов и поселений XVIII–XIX вв.

Стекловая фабрика в с. Верхние Аремзяны Тобольской губернии была основана в 1749 г. тобольским купцом Алексеем Корнильевым [5, л. 27]. Изначально на ней изготовлялась разноцветная стеклянная (зелёного, голубого, лазоревых цветов) и хрустальная посуда: лазоревые штофы, стаканы, рюмки, бокалы, графинчики, уксусники, а также зелёное и белое оконное стекло [11, с. 27]. По данным геологической разведки, проведённой в 1958 г. в окрестностях с. Верхние Аремзяны, были обнаружены не только осколки зелёного стекла, но и фрагменты посуды голубого, розового, красного цвета и даже разноцветные бусы. Изготовление хрустальной посуды производилось до 1790 г. [3].

О количестве производимой на фабрике посуды в период управления ею Алексея Корнильева данных в тобольском архиве нет. После его смерти в декабре 1784 г. фабрикой сначала управляла его мать Марья Корнильева, а с 1785 г. – его родной брат Фёдор Корнильев. В 1788 г. фабрика перешла в управление к его сыну Николаю Корнильеву. В годы его правления производство стекла на ней падает настолько, что Тобольская казённая аптека, которая снабжалась стеклянной посудой с фабрики, вынуждена была завозить её из Европейской части России. Готовой посуды и стекол не было в продаже даже для местных жителей [15, с. 317, с. 336–337].

В сентябре 1792 г. Тобольский городской магистрат назначил Василия Корнильева опекуном над имением Николая Корнильева. После смер-

ти Василия Корнильева в начале 1795 г. фабрикой управлял его сын Дмитрий. По сведениям за 1794–1796 гг. количество произведённой продукции было минимальным, так как фабрика находилась в производстве не более пяти месяцев в году. При достаточном количестве заготовленного сырья в месяц могло изготавливаться изделий из стекла: бутылок столовых – до 800, штофов осьминых – до 400, полуосьминых – до 800 штук и оконных стекол – до 100 листов. Изделия выделялись преимущественно из зелёного стекла и лишь незначительно из белого [15, с. 337–339].

В апреле 1797 г. Николай Корнильев уступил фабрику своей двоюродной тётке Марфе Корнильевой с сыновьями, однако ситуация на фабрике не улучшилась, и производство на ней постепенно пришло в упадок [15, с. 338–339]. Так, в 1800 г. было выделано разных сортов посуды: ведёрных бутылей – 100, полуведёрных бутылей – 250, четвертных бутылей – 300, столовых – 5000, штофов осьминых – 8 000, полуштофов – 5 000, кунганов – 500, мамзурок – 700, кружек – 300, пузырьков – 3 000 шт., стекол оконных – 700 листов [1, с. 51–52]. Данные за 1809–1810 гг. отсутствуют, хотя в архивном деле сказано, что ведомость от Корнильева предоставлена. Далее никаких упоминаний о фабрике и произведённой продукции не упоминается, ни в Ведомостях о мануфактурах в России за 1812 г., ни в ведомостях о фабриках и заводах за 1813 и 1819 гг. [6, л. 33; 4, с. 161; 7, л. 1–150; 8, л. 1–133].

Изложенные выше данные свидетельствуют о полной или частичной остановке производства на фабрике. После смерти Марфы Корнильевой и её сыновей сначала Дмитрия, а затем Якова, стекловая фабрика перешла по наследству сыну Дмитрия Василию Корнильеву. С переходом фабрики Василию производство на ней стало постепенно налаживаться – в 1823 г. было произведено продукции 23 520 шт. [15, с. 341, 343]. В 1824 г. фабрика сгорела вместе с выделанной посудой и производство было остановлено, однако, несмотря на пожар, производство на ней продолжало увеличиваться. В 1826 г. было выделано 74 895 шт. аптечной и пивной посуды, в 1827 г. выделано на фабрике посуды разных сортов 55 216 штук. Вся посуда изготовлялась из зелёного стекла [9, л. 178; 1, с. 58; 10, л. 52; 4, с. 343].

В мае 1828 г. управление фабрикой переходит к родной сестре Василия Корнильева Марье Менделеевой [15, с. 343]. По ведомости, представленной в Тобольское губернское правление в 1830 г., было выделано штофов 7000, полуштофов 17 200 шт., в 1831 г. выделано разной посуды: бутылок и банок: ведёрных – 100, полуведёрных – 50, четвертных – 80; бутылок столовых – 500, мамзурок – 300, штофов – 12154, полуштофов – 13315, кружек – 100, чернильниц – 150, пузырьков – 200 штук. Посуда продана в г. Тобольске и по Тобольской губернии [5, л. 27]. Ведомость за 1837 г. содержит данные о таком количестве и



ассортименте стеклянных изделий: штофов и полуштофов – 75 430, четвертушек и осьмушек – 39 100, бутылей 30ф, 40ф, 60ф – 360, бутылей 15ф, 20ф, 25ф – 380, бутылей 5ф, 6ф, 8ф, 10ф – 750, колб и реторт, воронок, мензурок – 135, склянок в 3ф, 4ф – 180, склянок в 2ф, 1,5ф – 1480, склянок в 8, 6, 4, 3, 2, 1 унции по 4, 3, 2 драхмы – 10 700, кувшинов, мензурок, кружек, чашек, горшков, стаканов – 30 800, чернильниц, пузырьков – 2 700, бутылок разных сортов – 1 750, фляг, седунок – 885 штук. Посуда выделывалась из зелёного стекла. Сбыт стеклянных изделий производился в города: Омск, Тару, Семипалатинск, Каинск, Усть-Каменогорск, Екатеринбург, Сарапул и в Тобольскую казенную аптеку, часть изделий распродана в Тобольске и на Ирбитской ярмарке [10, л. 38–38 об., л. 55].

Таким образом, переход управления фабрикой к М. Д. Менделеевой положительно сказался на производстве, увеличилось количество и ассортимент стеклянных изделий, а также значительно расширилась география регионов сбыта. Помимо официальных документов, информацию о количестве, ассортименте выделанной посуды и регионах сбыта содержат письма Ивана и Марьи Менделеевой. Вот что писала М. Д. Менделеева в письме от 30 июня 1839 г.: «Прошу также добрейшего Якова Семеновича узнать от управляющего сборами в Омске, какое количество посуды можно будет отправить по первому зимнему пути в Омск, Семипалатинск, Усть-Каменогорск и Тюкалинск? У меня теперь более десяти тысяч  $\frac{1}{10}$  части ведра, штофов и полуштофов». В письме от 28 июля того же года М. Д. Менделеева планировала отправить в «конце августа» пять возов посуды в Омск. И. Менделеев 16 января 1842 г. упоминает об отправке 12 возов с посудой в г. Екатеринбург [14, с. 30–33, с. 120]. В письме М. Д. Менделеевой от 1 декабря 1844 г. есть упоминание об отправке обоза с посудой в Тюкалинск и Семипалатинск, а также в планах отправить «на днях» в Тюкалинск ещё 3 500 полуштофов и «возов пять или шесть посуды» в Омск [14, с. 65–66]. Письма от 6 и 10 декабря 1846 г. содержат данные о «60 000 готовности одной питейной посуды», поставках 25 тыс. шт. посуды в гг. Екатеринбург, Ирбит и в Тобольскую контору «ведерных, полуведерных и четвертных четырехугольных бутылей» и «до 10 тыс. осьмушек» [14, с. 72–73]. В письме от 3 марта 1847 г. говорится о поставке обоза стеклянной посуды в г. Ирбит, а также в планах отправить «воза» с полуведерными и четвертными бутылками в гг. Омск и Тюкалинск. «К тому времени быть может, любезный Ванечка, ты сдашь посуду в степь и уведомишь меня, сколько ещё нужно будет прислать для казаков штофов, полуштофов и четверть-штофов и осьмушек» [14, с. 82–83].

С сентября 1847 г. М. Д. Менделеева передаёт управление фабрикой приказчикам и, хотя фабрика продолжала действовать, сбыт посуды прекратился, а в ночь 27 июня 1848 г. фабрика

сгорела вместе с амбарами, где хранилась посуда, и производство на ней больше не возобновлялось [15, с. 360].

Также необходимо упомянуть, что изначально изделия клеймились, а сами клейма, скорее всего, менялись, когда фабрика переходила к другому владельцу. Об этом свидетельствуют образцы изделий завода, ныне представленные в экспозиции ТГИАМЗ и Аремзянского школьного музея. В фондах музея ТГИАМЗ хранится клеймо, где поставлена дата «1779» и монограмма «АК» (Алексей Корнильев), а также штоф с клеймом фабрики («Тобольскъ Корнильевъ 1804») [12, с. 19; 2, с. 476].

Таким образом, в ходе данного исследования удалось выявить клейма фабрики Корнильевых, ассортимент и объёмы производства стеклянной продукции, а также проследить регионы сбыта. Данная информация будет полезна при атрибуции и датировании изделий фабрики из археологических и музейных коллекций.

#### Список источников и литературы

- 1 400 лет Тобольску : сборник документов и материалов. – Свердловск : Сред.-Урал. кн. изд-во, 1987. – 256 с.
- 2 Альманах Тобольск и вся Сибирь. Номер восемнадцатый. 425 лет Тобольску. Общественный благотворительный фонд «Возрождение Тобольска». – Тобольск, 2012. – 651 с.
- 3 Бухарова, О. В. История села Верхние Аремзяны / О. В. Бухарова, Л. В. Черкашина. – URL: <https://тоб-библиотека.рф/краеведение/история-поселений-района/история-села-верхние-аремзяны/> (дата обращения: 08.09.2020). – Текст : электронный.
- 4 Ведомость о мануфактурах в России за 1812 год. – Санкт-Петербург, 1814. – 189 с.
- 5 ГБУТО «Государственный архив в г. Тобольске». Ф. 329. Оп. 2. Д. 88.
- 6 ГБУТО «ГА в Тобольске». Ф. 329. Оп. 13. Д. 76.
- 7 ГБУТО «ГА в Тобольске». Ф. 329. Оп. 13. Д. 546.
- 8 ГБУТО «ГА в Тобольске». Ф. 329. Оп. 13. Д. 714.
- 9 ГБУТО «ГА в Тобольске». Ф. 329. Оп. 2. Д. 31.
- 10 ГБУТО «ГА в Тобольске». Ф. 329. Оп. 5. Д. 225.
- 11 Д. И. Менделеев и Тобольск / отв. ред. Ю. П. Прибыльский ; сост. : А. А. Валитов, Н. И. Загороднюк ; Тобольская биологическая станция РАН. – Москва : Наука, 2009. – 159 с.
- 12 Крюкова, Н. Верхние Аремзяны – малая родина Д. И. Менделеева... / Н. Крюкова // Живописная Россия. – № 5. – 2006. – С. 53.
- 13 Пилецкая, Л. В. Информативный потенциал коллекций стекла в государственных музеях Томской области / Л. В. Пилецкая. – Томск : Томский государственный университет, 2015. – 282 с.
- 14 Семейная хроника в письмах матери, отца, брата, сестер, дяди Д. И. Менделеева. Воспоминания о Д. И. Менделееве его племянницы Н. Я. Губкиной (урожд. Капустиной). – Санкт-Петербург : Тип. М. Фроловой, 1908. – 252 с.
- 15 Тобольские губернские ведомости. Сотрудники и авторы : Книга I. Антология тобольской журналистики конца XIX–начала XX в. / сост. вступ. ст. Ю. Л. Мандрики. – Тюмень, 2004. – 624 с.
- 16 Задорожня, О. А. Специализация городского купечества Западной Сибири (1775–1825 гг.) / О. А. Задорожня // Вестник СурГУ. – 2014. – Вып. 3 (5). – 114 с.
- 17 Задорожня, О. А. Крупное промышленное производство купечества тобольской губернии (последняя четверть XVIII–первая четверть XIX вв.). XVI Международные научные чтения (памяти И. И. Шувалова) : сборник статей Международной научно-практической конференции (15 октября 2017 г., г. Москва). – 180 с.

**О. А. Задорожная**  
**БУ ВО «Сургутский государственный**  
**университет»,**  
**г. Сургут**

## **К ВОПРОСУ ОБ УЧАСТИИ ПРЕДПРИНИМАТЕЛЕЙ ЗАПАДНОЙ СИБИРИ В РАЗВИТИИ СФЕРЫ ОБРАЗОВАНИЯ (КОНЕЦ XIX–НАЧАЛО XX ВВ.)**

К концу XIX в. в Западной Сибири стали активно создаваться разного типа предпринимательские объединения, собственники которых стремились стать известными в регионе. Образование стало одной из привлекательных областей вложения частного и корпоративного капитала. Для представителей потомственных предпринимательских фамилий было открыто несколько учебных заведений: коммерческое училище им. Цесаревича Алексея (Томская губерния), коммерческое училище Колокольникова (Тобольская губерния), реальное училище на средства промышленника Королева (Омск), Трапезникова и Медведниковых (Иркутск) [1, с. 1–2]. Ускоренное и усложненное промышленное производство также требовало квалифицированного не только инженера, но и служащего и рабочего, а порой сам владелец стремился пополнить свои знания для успешного развития бизнеса.

Важным направлением образовательной политики делового мира была подготовка и повышение мастерства наемных работников. Безусловно, владельцу капитала было выгодно пригласить на работу уже готового специалиста, но рынок рабочей силы в регионе был небольшим. Государство рекомендовало неоднократно самим промышленникам решать проблему подготовки квалифицированных кадров на местах, открыв учебное заведение или курсы [2, с. 167–171]. В «Уставе о промышленности» рекомендовалось несовершеннолетних рабочих обучать за счет владельцев предприятий в одноклассных народных училищах и на различных курсах [3, л. 192].

Одной из наиболее известных школ для детей наемных рабочих было учебное заведение при Иткульском винокурном заводе Торгового Дома «И. К. Платонов» [4, с. 112]. Понимая зависимость пополнения рабочего коллектива от местного общества, промышленник в 1895 г. рядом с производственным комплексом начал строительство школьного каменного помещения. Педагогический коллектив был небольшим и состоял из 2–3 учителей с жалованьем до 300 рублей в год, но с обязательным педагогическим образованием. Учителя проживали в двухкомнатной квартире с кухней при школе, в которой было отопление и электрическое освещение от завода. Общее количество учеников было около 60 человек, из которых только 17 – дети заводских рабочих, а остальные – из крестьян. При этом все школьные принадлежно-

сти приобретались за счет промышленника. При учебном заведении была открыта библиотека художественной литературы и учебных пособий, на содержание которой ежегодно выделялось до 50 рублей. Для развития интересов учеников к знаниям в школе действовала метрологическая станция, химическая лаборатория, класс рукоделья, опытный земельный участок и палисадник [5, с. 3; 6, с. 4]. Дети проводили много времени на территории промышленного предприятия, куда и стремились впоследствии наняться на работу [7, с. 13; 8, с. 150].

Школа для детей рабочих была открыта на предприятии Гороховых. Все учебные занятия проводились в отдельном специально оборудованном помещении с классными комнатами, библиотекой, минералогической коллекцией и т. д. В школе Гороховых кроме учебного корпуса был открыт приют для сирот и пансионат для детей из малообеспеченных семей. Для заведования школой пригласили учительницу с дипломом домашней учительницы и гимназическим образованием (оклад – 240 руб.) [8, с. 114–115]. Помимо общеобразовательных предметов, мальчикам мастера с предприятий преподавали столярное, токарное и слесарное дело.

Тобольская ремесленная школа была результатом деятельности местного промышленника, в прошлом – участника народнического движения студенчества А. А. Сыромятникова. Предприниматель вложил значительные средства на строительство и оборудование учебного корпуса, столярню, малярню, кузницу, а также выделил земельный участок под огород и сельскохозяйственные работы и т. д. [9, с. 73]. Отметим, что здесь учили не только детей рабочих предприятий Сыромятниковых, но и всех городских слоев населения. В летнее время ученики работали в ремесленных мастерских города и производственных корпусах Торгового Дома [10, с. 38–39].

Создание школ для детей рабочих промышленных предприятий характерно как для Западной, так и Восточной Сибири. При этом общей тенденцией становилось выделение учебных мест для представителей местного городского и сельского общества как средство привлечения на работу в будущем. Оформилась общая схема: промышленник содержит полностью все учебные и мастерские корпуса, обеспечивает учащихся литературой, нанимает учителей. Это усиливает его влияние в данном регионе и способствует более лояльному отношению местной власти. Например, Торговый Дом Гороховых даже в период разорения получал помощь от местных органов самоуправления.

Еще одним вариантом вложения в образовательную политику являлась подготовка, переподготовка специалистов в области развивающегося производства масла. Отметим, что в отличие от других промышленных производств организацией обучения в маслоделательной отрасли занималось и государство. Временными курсами по подготовке мастеров маслоделия в Тобольской губер-

нии руководил Сокульский, в Томской – Гранский. Но даже в этом случае большинство специалистов пришли в отрасли из практики: в Томской губернии только 20 % мастеров имели документ об обучении на специальных курсах. Нередко учащиеся не могли завершить обучение из-за недостатка средств, необходимости работать, например, из 131 человека, обучающегося на курсах, только 66 получили удостоверение мастера [10, с. 6].

Именно такое положение вынуждало промышленников заниматься подготовкой целенаправленно. «Союз кооперативных маслоделен» в Курганском уезде планировал открыть школу для подготовки специалистов в области сельского хозяйства и маслоделия, но из-за сложностей с содержанием периодически проводились временные курсы [11, с. 96–97]. На маслоделательных предприятиях братьев Злоказовых в Ялutorовской волости было открыто Петровское фабричное училище, у Я. П. Андреева в Туринском уезде – Никольское [12, с. 69]. Оба учебных заведения больше походили на постоянно действующие курсы обучения или повышения мастерства. Более успешными в организации обучения были каинские предприниматели Ерофеевы. Для обучения использовался известный в педагогике метод обучения на практике, поэтому на Александрийской образцово-показательной ферме действовали различные сельскохозяйственные предприятия. Срок обучения зависел от выбранного направления и возможностей учащегося: три года учились на специалиста в области сельского хозяйства и только один – в области маслоделия. Примерно две третьих учебных часов отводилось на практические занятия, на которых использовали три сенокосилки, трое конных граблей и жнейку. Основным контингентом обучающихся был представлен молодыми людьми после 17 лет с хорошим здоровьем и окончившими церковно-приходское училище. Учебное заведение активно занималось пропагандой новых сельскохозяйственных технологий, проводя просветительские мероприятия для сельских жителей [13, л. 156]. Поэтому сроки обучения на мастера маслоделия увеличились до двух лет [14, с. 3–5; 15, с. 159–162].

С начала XX в. этим учебным заведением заинтересовались местные власти, видя в нем возможности распространения специальных знаний и пропаганды новых сельскохозяйственных культур. В самой школе была изменена система управления: начальником учебного заведения стал старший инструктор по сельскохозяйственной части И. М. Титов., должность заведующего паровым учебным маслодельным заводом занимал Э. Кюпендал [16, с. 6]. Губернский агроном И. К. Окулич неоднократно посещал это заведение и называл его «школой молочного хозяйства». Попастъ на обучение в Александровскую сельскохозяйственную школу мечтали многие, но обучение в подобных заведениях требовало наличия хотя бы начального образования.

Возможно, понимая это, предприниматели становились инициаторами создания обществен-

ных организаций по распространению знаний и организаций постоянного обучения. «Общества попечения о начальном образовании» были открыты в городах Томской губернии: Томске, Барнауле, Бийске и Каинске [17, с. 38, 55, 60, 64]. Барнаульская купчиха Е. Г. Морозова, став председателем «Общества попечения начального образования», принимала активное участие как в материальном обеспечении начальных учебных заведений, так и в привлечении внимания к этой проблеме местных торговцев, промышленников [11, с. 137–138].

Таким образом, предприниматели Западной Сибири целенаправленно шли по пути распространения знаний как в форме просветительской, так и в образовательной. Так как государство не ставило под свой контроль сферу меценатства и благотворительности, предприниматели становились инициаторами различных форм участия в развитии системы образования и просвещения в регионе. Безусловно, самым продуктивным было создание общественной организации, как постоянно действующей, со своим уставом, программой, взносами и обязательным выполнением принятых условий. Эти организации могли действовать как в городской, так и в сельской местности. Индивидуальное участие предпринимателей-промышленников в большинстве случаев ограничилось открытием фабричной или заводской школы для привлечения рабочей силы на производство.

#### Список источников и литературы

- 1 *Первое сибирское коммерческое училище Цесаревича Алексея в Томске 1901–1909 гг.* – Санкт-Петербург : типолитография М. П. Фроловой, 1910. – 176 с.
- 2 *Особые журналы Совета министров Российской империи 1906 г.* – Российская политическая энциклопедия, 2011. – 464 с.
- 3 РГИА. Ф. 342. Оп. 1. Д. 101.
- 4 *Алтай. Историко-статистический сборник по вопросам экономического и гражданского развития Алтайского округа.* – Томск : Типолитография Михайлова и Макушина, 1890.
- 5 *Сибирский вестник.* – 1896. – № 34.
- 6 *Сибирский вестник.* – 1896. – № 116.
- 7 *Краткая энциклопедия по истории купечества и коммерции Сибири.* – Новосибирск, 1997. – Т. 3. – Кн. 3.
- 8 *Швецов, С. П. Материалы по исследованию арендного хозяйства в Алтайском округе / С. П. Швецов.* – Барнаул : Типография И. Д. Реброва, 1896. – Т. 1. – 204 с.
- 9 *Гриценко, Н. В. Тобольская ремесленная школа / Н. В. Гриценко // Профессиональное образование Тюменского края: история и современность.* – Тобольск, 1996. – С. 38–39.
- 10 *Памятная книжка Томской губернии на 1912 год.* – Томск : Типография губернского правления, 1912. – 164 с.
- 11 *Краткая энциклопедия по истории купечества и коммерции Сибири.* – Новосибирск, 1996. – Т. 3. – Кн. 1.
- 12 *Ежегодник Тобольского губернского музея.* – Тобольск : Губернская типография, 1899. – Выпуск XI. – 137 с.
- 13 ГАТО. Ф. 196. Оп. 6. Д. 92.
- 14 *Устав Ерофеевского акционерного общества.* – Санкт-Петербург, 1903.
- 15 *Краткая энциклопедия...* – Новосибирск, 1995. – Т. 1. – Кн. 2.
- 16 *Указатель маслодельных заводов Западной Сибири в 1902 г.* – Томск : Паровая типолитография П. И. Макушина, 1903. – 214 с.
- 17 *Благотворительные учреждения Томской губернии.* – Томск : Губернская типография, 1895. – 75 с.



**О. В. Ищенко**  
**БУ ВО ХМАО-Югры «Сургутский**  
**государственный университет»,**  
**г. Сургут**

## ПРОБЛЕМЫ ПОДГОТОВКИ УЧИТЕЛЕЙ НАЧАЛЬНОЙ ШКОЛЫ В ЗАПАДНОЙ СИБИРИ В КОНЦЕ XIX–НАЧАЛЕ XX ВВ.

Вторая половина XIX в. стала для Сибири периодом значительных изменений. Начавшаяся индустриализация края, строительство железной дороги, рост переселенческого движения способствовали активной модернизации региона, невозможной без повышения образовательного уровня населения. В силу этих причин в Западной Сибири заметно увеличилось число начальных учебных заведений. За период с 1889 г. по 1908 г. в крае было открыто 2278 начальных школ [5, с. 370]. Даже в небольшом по сибирским меркам Курганском уезде Тобольской губернии к началу 70-х гг. XIX в. работало уже 30 светских сельских училищ, к 1880 г. – 47, а к концу XIX в. их число возросло до 55 [11, с. 14].

Для подготовки учителей начальных школ в 1872 г. в Омске была открыта учительская семинария, долгое время оставшаяся единственным специализированным учебным заведением, готовившим учительские кадры для всего региона. В семинарию был разрешен прием юношей всех сословий православного и мусульманского вероисповеданий. Казенных стипендий было учреждено 50, причем плата за обучение для т. н. казеннокоштных учеников отсутствовала [4, с. 55, 59]. Кроме того, решением Государственного Совета 1874 года в Омской учительской семинарии должны были содержаться 10 стипендиатов Тобольской губернии «для замещения ими по окончании курса учительских должностей в сельских училищах». В 1877 г. число стипендиатов Тобольской губернии в Омской учительской семинарии было увеличено до 13 [9, л. 16].

Тем не менее одна семинария не могла решить кадровую проблему начального образования в регионе. Сохранявшаяся нехватка учителей начальных школ привела к тому, что в начале XX в. были открыты учительские семинарии в Семипалатинске, входившем тогда в Степной край, с. Павловском Томской губернии (затем переведена в Новониколаевск), Тобольске, Барнауле, Ялуторовске. Одной из последних в дореволюционный период была открыта учительская семинария в г. Шадринске, входившем тогда в состав Пермского края, которая просуществовала всего с 1914 г. по 1919 г. [1]. Кроме того, в начале XX в. в трех городах Западной Сибири (Томске, Омске и Тобольске) были открыты средние учебные заведения повышенного типа – учительские институты.

Несмотря на рост количества специализированных учебных заведений для подготовки педагогов, количество обучающихся в них было невелико. Невысокий статус учителя начальной школы, а особенно сельского учителя, не мог привлечь сюда представителей обеспеченных сословий, поэтому основную массу учащихся составляли дети мещан, ремесленников, казаков и крестьян. Большинство из них поступали в качестве казеннокоштных учеников, т. е., говоря современным языком, занимали бюджетные места. Такой семинарист не платил за свое обучение, получал стипендию 10–15 руб. в месяц, обеспечивался учебными пособиями, а в случае наличия при семинарии интерната – и жильем. Тем не менее, даже наличие столь существенных льгот не снижало актуальности проблемы вопиющей бедности большого числа учащихся. В отчете педагогического совета Омской учительской семинарии за 1898 г. прямо указывалось: «Все воспитанники, за исключением единичных случаев, дети родителей совершенно бедных, которые не только не в состоянии оказать им какой-либо материальной помощи, но даже иногда ... живущих своими семьями на 10 рублей стипендии своих сыновей-семинаристов» [3, л. 11].

Сюжеты о тяжелом материальном положении будущих учителей нередко попадали на страницы сибирских периодических изданий. Так, газета «Омский вестник» в статье под названием «Семипалатинская жизнь. Пасынки» яркими красками описывала тяготы жизни и быта воспитанников Семипалатинской учительской семинарии, которые, получая 10 руб. стипендии, при отсутствии интерната вынуждены были жить на частных квартирах, отдавая за это 10–14 руб. в месяц. Питание семинаристов преимущественно состояло из чая, каши и картошки, отмечала газета, а перед стипендией они нередко голодали [6]. Другое сибирское издание – газета «Омский телеграф» – писало о том, что многие из воспитанников Омской учительской семинарии «благодаря крайней недостаточности материальных средств, вынуждены жить на пище святого Антония» [8], т. е. впроголодь.

И все же наличие в учительских семинариях бесплатных мест и небольшой стипендии делало эти учебные заведения привлекательными для тех молодых людей, которые не могли самостоятельно оплачивать обучение. Но возможность получения профессионального образования за счет государства имела и обратную сторону. В большинстве случаев учащиеся должны были отработать столько лет, сколько они учились бесплатно и получали стипендию. Получение стипендии от земства оговаривалось такими же условиями.

Часто именно необходимость отработки вынуждала выпускников уезжать в отдаленные села и деревни, где положение сельского учителя было весьма незавидным. Содержание помещений начальных школ постановлением Государственного

Совета было возложено на местные сельские общества [9, л. 16], но во многих случаях они не имели достаточно средств для обустройства школ, а крестьяне не понимали важности получения образования их детьми. В результате обеспеченность сельских учебных заведений необходимым оборудованием оставалась очень слабой, что существенно затрудняло сам процесс обучения [11, с. 14].

На другую сторону проблемы – материальную необеспеченность самого учителя, отсутствие понимания ценности его труда – обращало внимание даже руководство Святейшего Синода, отмечавшее, что крестьяне часто относятся к школе «холодно или даже враждебно». «Редко молодые люди обоего пола могут долго выносить свое тяжелое материальное и нравственное положение и стараются устроиться как-нибудь получше, избирая себе другую деятельность... Остаются только те, которым уйти некуда», – констатировал обер-прокурор Синода [9, л. 17].

В действительности уровень дохода учителя сельской школы был лишь немногим выше дохода семинариста. Согласно постановлению Государственного Совета 1874 года, стипендиатам Тобольской губернии, окончившим курс Омской учительской семинарии, полагалось платить зарплату 260 руб. в год. Постановление 1877 года снижало эту сумму до 200 руб. [9, л. 16]. Таким образом, при стипендии в 10–15 руб. семинарист получал в год 120–180 руб., а работающий учитель – сумму лишь немного большую, что гарантировало ему сохранение такого же уровня бедности, учитывая возрастающие потребности взрослого человека и необходимость содержания семьи.

В силу этого учебные заведения, готовившие будущих учителей, не испытывали повышенного интереса со стороны абитуриентов, и в 1914 г. газета «Омский вестник» писала, что в Омскую учительскую семинарию подано только 13 прошений на 23 бюджетных места [7]. Невысокий статус учителя начальной школы, определяемый низким уровнем заработной платы, не мог сделать эти учебные заведения привлекательными для молодежи. Известная в регионе томская газета «Сибирская жизнь» в 1916 г. разместила на своих страницах большую статью «Бегство учителей», освещавшую причины ухода педагогов из начальной школы. «Платите! Еще Христос сказал: «Трудящийся достоин пропитания», – заключало издание [10].

Однако отсутствие должного финансирования системы начального образования оставалось серьезной проблемой на протяжении десятилетий. Статус и престиж учительской профессии падал, но находились люди, которые, несмотря на все тяготы и нужду, продолжали заниматься педагогической деятельностью [2, с. 5]. Идеалы подвижничества, осознание того, что они вершат благородное дело на ниве народного образования, заставляли

многих народных учителей пренебрегать тяготами своего материального положения во имя высокой цели воспитания подрастающего поколения, воспитания будущего страны.

#### Список источников и литературы

- 1 105 лет со дня открытия Шадринской учительской семинарии. – Текст : электронный // Государственный архив в г. Шадринске. – URL: [http://gash.archives.kurganobl.ru/105\\_let\\_so\\_dnya\\_otkrytiya\\_shadrinskoj\\_uchitelskoj.html](http://gash.archives.kurganobl.ru/105_let_so_dnya_otkrytiya_shadrinskoj_uchitelskoj.html) (дата обращения: 19.09.2020).
- 2 Аксентьева, Е. А. История становления педагогического образования в провинции во второй половине XIX–начале XX века: на примере Зауралья / Е. А. Аксентьева // Концепт. – 2014. – № 03. – С. 1–5.
- 3 БУ ИсА. Ф. 115. Оп. 1. Д. 53.
- 4 Весь Омск. Справочник-указатель на 1912 г. – Омск, 1912. – 287 с.
- 5 История Сибири. – Т. 3. – Ленинград : Наука, 1968. – 532 с.
- 6 Омский вестник. – 1910. – 13 января.
- 7 Омский вестник. – 1914. – 19 июня.
- 8 Омский телеграф. – 1910. – 19 мая.
- 9 РГИА. Ф. 797. Оп. 96. Д. 121.
- 10 Сибирская жизнь. – 1916. – 14 декабря.
- 11 Сорокина, Е. А. Начальное и среднее образования в Зауралье во второй половине XIX–начале XX вв. / Е. А. Сорокина // Вестник Шадринского государственного педагогического университета. – 2016. – № 4 (32). – С. 11–15.

**И. А. Каблукова**  
**МКУ «Мокроусовский районный**  
**историко-краеведческий музей»,**  
**с. Мокроусово, Мокроусовский район,**  
**Курганская область**

## ИЗ ИСТОРИИ СЕМЬИ КЕТОВЫХ – ВЛАДЕЛЬЦЕВ ОСОБНЯКА В СЕЛЕ МОКРОУСОВО

5 августа 2020 года селу Мокроусово исполнилось 260 лет. Сегодня с полным основанием можно сказать, что главной достопримечательностью села, его визитной карточкой является наш Мокроусовский районный историко-краеведческий музей. Старинное здание на площади села неизменно привлекает внимание и вызывает интерес жителей и гостей. Бывший купеческий особняк, в котором располагается музей, является архитектурным памятником регионального значения. От посетителей музея нам все чаще стали поступать вопросы по истории здания, о его владелице и семье. Данных сведений у нас немного и мы познакомили посетителей с историей здания по сохранившимся воспоминаниям старожилов [3]. Из них следовало, что двухэтажный дом с высокими потолками, с изразцовыми печами, с глухими коваными воротами был построен в 1904 году, а рядом склад, дом для прислуги, кухня, баня – все за высокой из красного кирпича стеной – большая усадьба Прасковьи Мартыновны. Сад за домом был огорожен деревянным забором, но в 1913–1914 году на Задней улице выгорел целый околоток, и вот тогда-то вся усадьба была обнесена высокой кирпичной стеной с коваными остроконечными решетками, с куполом на столбиках ограды. Для строительства дома кирпич возили из Челябинска, подрядчик брал из любой телеги кирпич, бросал его с высоты, если он разбивался, то всю партию возвращали обратно. 200 подвод возили землю, разворачивались в этой яме, где закладывали фундамент. 100–150 подвод отправляли за кирпичом. Здание – двухэтажное, в цокольном этаже находились товары, припасы, жила прислуга. В соседних зданиях жили служанки, конюхи, скотники, были кухня и прачечная. На втором этаже жила Парасковья Мартыновна с семьей. Торговали в её магазинах приказчики: мукой, хозяйственными товарами, пряниками. В доме топились изразцовые печи, обогревая весь дом, все дымоходы были выведены в один и сделан большой чулан из красного кирпича. Пол сделан из широких и толстых досок, плотно подогнутых друг к другу; арочные окна и двери, мраморные подоконники. Всё это сохранилось до нашего времени. Летняя веранда украшена деревянной резьбой. Окна соединены по два, украшены орнаментом, парадная лестница с перилами вела в дом с улицы. Потолки были украшены лепниной (по легенде, на потолках были расписные розы,

амуры, купидоны). В центре потолка висели канделябры, позднее – лампы. Лепнина на потолках сохранилась и сейчас. Сохранились и изразцовые печи в том виде, что были в начале XX века. По большим праздникам Парасковья Мартыновна ходила в церковь. В доме в маленькой комнате была молельня, где проводились домашние службы. В настоящее время там, где у купчихи Кетовой была молельня, открыт зал купчихи Кетовой Парасковьи Мартыновны.

В 1918 г. Прасковья Мартыновна закупила зерно и, не дожидаясь обычных 3-х лет, стала его быстро отправлять на ст. Лебяжье. Ежедневно уходило туда до 30 нанятых ею крестьянских подвод. Когда мужики поинтересовались насчет спешки, она ответила, что хочет уехать в город. Товар в ее магазинах стал таять. Особенно это стало заметно весной 1919 г. Ее примеру последовали и другие купцы. Из Мокроусово они уехали вместе в одну из июльских ночей. Уехали в неизвестном направлении, оставив свои дома, магазины и хранилища пустыми. Они хорошо знали, что бои приближаются к Мокроусово все ближе и ближе... [1].

В Курганском архиве в духовных росписях Троицкой церкви [2] мы нашли сведения о временно проживавшей в селе Мокроусовском купеческой вдове Кетовой Евдокии Флоровне 55 лет. Записаны данные о ее происхождении из села Вороновского Каргапольской волости Шадринского уезда Пермской губернии. Здесь же указан сын Сергей Мартинович, находящийся в сводном браке с Юлией Виссарионовной, и их дочь Васса 5 лет. Данных о Прасковье Мартыновне нет.

Интересные и важные сведения, раскрывающие историю семью Кетовых, получены нашим музеем из Тобольского архива. В документах архивного фонда «Тобольский окружной суд» хранится «Дело об утверждении к исполнению нотариального духовного завещания умершего крестьянина Мартына Екимовича Кетова» (1900 г.), заверенного в нотариальной конторе нотариуса А. В. Хаберева по Троицкой улице в г. Кургане [6]. Из документа следует, что М. Е. Кетов в этот период проживал временно в г. Кургане на Дворянской улице в доме Гореванова. Все без исключения движимое и недвижимое имущество в с. Мокроусовском Ялуторовского уезда оставил в пожизненное владение своей жене Евдокии Фроловне Кетовой. В марте 1900 года Евдокия Фроловна обращается в Тобольский окружной суд с представлением нотариального духовного завещания мужа:

1) каменный одноэтажный дом со всеми надворными постройками: четырьмя каменными кладовыми, одним каменным каретником и, кроме того, две каменные лавки и здание мыловаренного заведения;

2) деревянные лавки и флигель с таковыми же надворными постройками, находящимися при станции Лебяжьей Западно-Сибирской железной дороги, на общественной земле;



3) деревянный дом с надворным строением, находящийся в с. Макушино;

4) мануфактурные, галантерейные, бакалейные, москательные (т. е. хозяйственно-бытовые) товары в означенных выше лавках;

5) разная другая домашняя движимость. Все имущество оценено в семьдесят тысяч рублей, нигде не заложено и застраховано в Первом Российском страховом обществе.

В завещании указывается, что все «благоприобретенное имущество» после смерти жены Е. Ф. Кетовой должно быть передано в полную собственность сыну, крестьянину Шадринского уезда Каргапольской волости Сергею Мартиновичу Кетову, и дочери, ялуторовской мещанской вдове Парасковье Мартиновне Пискулиной, урожденной Кетовой, с тем условием, «чтобы по истечении одного года со дня утверждения завещания в исполнение было вложено в одно из кредитных учреждений по одной тысяче на имя каждого из нижепоименованных внучат моих, а именно на имя дочери крестьянина Шадринского уезда Каргапольской волости Вассы Сергеевны Кетовой и двух дочерей и одного сына ялуторовского мещанина Екатерины, Зинаиды и Анатолия Ивановых Пискулиных. В случае нежелания дочери моей и сына участвовать в моем торговом деле и владении имуществами при жизни или после смерти жены моей, а их матери, то им предоставляю право заявить о таком нежелании и не ранее чем через два года получить, не причиняя ущерба делу, денежные средства: сыну, Сергею Мартиновичу Кетову, – тридцать тысяч рублей, а дочери, Парасковье Мартиновне Пискулиной, – двадцать тысяч рублей». Он завещает своим детям строго соблюдать отчетность в делах по заведенному им порядку, жить в любви и согласии, в полном послушании матери своей.

Также в данном деле содержится удостоверение Мокроусовского волостного правления от 18 ноября 1899 года, свидетельствующее о том, что проживающий в с. Мокроусовском крестьянин Мартин Екимов Кетов действительно был одержим болезнью с мая 1899 года, умер 7 ноября 1899 года и похоронен на раскольническом кладбище по обряду старообрядцев.

1 июля 1917 года Тобольский окружной суд утверждает к исполнению нотариальное духовное завещание Евдокии Фроловны Кетовой, составленное 4 декабря 1909 года курганским нотариусом Яковом Константиновичем Поповым в конторе по Центральной улице в доме № 62 [5]. Е. Ф. Кетова умерла 14 марта 1917 г. Все свое имущество она завещает в полную собственность своей дочери, вдове Ялуторовского мещанина Парасковии Мартиновне Пискулиной, урожденной Кетовой. В документах указывается сословие обеих: крестьянки.

В справке сообщается, что, исходя из документов дела (посемейного списка 1889 года), Прасковья Мартыновна Пискулина (Кетова) была дочерью крестьянина Пермской губернии Шадринского уезда Каргапольской волости села Вороновского

Мартина (Мартына) Екимовича Кетова (рисунок 1) и внучкой крестьян той же волости и села Екима Даниловича и Татьяны Григорьевны Кетовых (оба ок.1817 г. р.). Был брат Сергей (около 1817 г. р.). Прасковья Мартыновна на период 1889 года была уже замужем и в посемейном списке не указана, но на период 1900 г. была уже вдовой ялуторовского мещанина Ивана Пискулина (отчество не установлено), у нее было трое детей: Екатерина, Зинаида и Анатолий (возраст неизвестен).



Рисунок 1 – Дело окружного суда...

В переписных листах Первой Всеобщей переписи населения 1897 г. по городам Кургану, Ялуторовску, частично по г. Тюмени, а также в переписных листах по с. Мокроусовскому Ялуторовского уезда и с. Макушинскому Курганского уезда семьи Кетовых и Пискулиных не выявлены [4]. Вероятно, на этот период они проживали в другом населенном пункте Ялуторовского или Курганского уезда. Для дальнейшего поиска предстоит выяснить, в каком именно. Сотрудники музея продолжают работу с Курганским и Тобольским архивами для установления более полных сведений из биографии Прасковьи Мартыновны Кетовой (Пискулиной).

#### Список источников и литературы

- 1 Союзная мысль. – № 17 от 24 мая 2012 года (материал Верхнесуерского школьного музея).
- 2 ГАКО. Ф. 83.
- 3 Духовные росписи Троицкой церкви села Мокроусовского. Материалы Мокроусовского музея.
- 4 Тобольский архив. И-156. Оп. 15. И-417. Оп. 2. Д. 3868, 1599.
- 5 Тобольский архив. Ф. И-154. Оп. 24. Д. 34. Лп. 2–3 об., 5, 6, 8–9 об., 12–13 об., 15, 16–17 об., 21, 22 об., 23, 25.
- 6 Тобольский архив. Ф. И-158. Оп. 2. Д. 813.

**В. В. Литвинова**  
**член Зауральского генеалогического**  
**общества им. П. А. Свищева,**  
**с. Скаты, Белозерский район,**  
**Курганская область**

## **ПЕРЕСЕЛЕНЦЫ-СТАРОВЕРЫ ВИТЕБСКОЙ ГУБЕРНИИ В ИШИМСКОМ УЕЗДЕ (НЫНЕ ПЕТУХОВСКИЙ РАЙОН) И ИХ ДУХОВНОЕ НАСЛЕДИЕ**

После раздела земель Речи Посполитой территория древней Литвы-Белоруссии отошла Российской Империи, и бывшие подданные Великого княжества Литовского (ВКЛ) – панцирные бояре (ПБ) – лишились многовековых привилегий и земли. Особенно это сказалося после Отечественной войны 1812 г., когда их земли стали раздавать российским помещикам. Многолетняя тяжба в судах разорила ПБ, и они вынуждены были принять условия реформы графа Киселёва – переселиться в Сибирь, что уравнило их с государственными крестьянами. Первая партия ПБ в 1753 г. осела в Ишимском уезде Утчанской волости [1], последующие – под Омском в Бергамаской волости, землях ныне Кыштовского района Новосибирской области. Среди последних были и наши предки по мужской линии (ПБ) – Степан Аггеевич Литвинов и Еверьян Андреевич Литвин с семьями [2, файлы 879, 977]. «Панцирные бояре Витебской губернии суть потомки выходцев из внутренних губерний империи; они не взирая на двух вековой гнёт полонизма, вполне сохранили свою национальность» – А. Сементовский 1868 г. [4, с. 59]. ПБ – служилые люди, занимавшие промежуточное положение между малоземельной шляхтой и магнатами (богатыми вельможами) ВКЛ [5]. Ниже приведена часть интервью (есть видеозапись) от 02.08.2018 г. Тябутова Александра Михайловича, 1989 г. р. с. Н-Ильинка:

Нынешние новоильинцы и новогоргиевцы в Белоруссии относились к староверам. Это со слов моей прабабушки Бородиной Валентины Ивановны, 1905 г. р. Белорусов заставляли принимать униатство. Предки же исповедовали православие, а т. к. находились под Речью Посполитой, то своих священников не было. Их роль выполнял духовный отец, которого выбирало общество. Он же выполнял требы. Со временем, с возрастом, когда должен был отходить в мир иной, он готовил себе замену. Это у нас и передавалось из поколения в поколение. После присоединения к России наши предки продолжали оставаться приверженцами старой веры до конца. А т. к., баба говорила, они жили «кучкой», заселяя север Витебской и Минской губерний, молитвенный центр их веры был Полоцк, где хранился «хрёст» какой-то княгини (Ефросиньи Полоцкой\*). Когда выгнали

Наполеона, решили закрепостить народ. И, со слов моей бабки, наши люди решили бежать. А куда убегать? – решили в Сибирь. И вот они шли два года в эти края. Прятались. Места дикие. Пришли в Утчанскую волость Ишимского уезда. Их определили в д. Соломатиху. Год батрачили на двоедан-старообрядцев. Нашим старообрядцам было тяжело, местное начальство приписало их к единоверческой церкви. В Утчанке отвели кладбище для старообрядцев и староверов. Оно делилось на две части. Т. к. наши были староверы, кладбище называли «старым» по приказу Синода. После 1905 г. в Н-Ильинке был построен храм Св. Ильи. Купили храм в с. Пеганном под Ишимом, выкупили за 12 000 рублей. Тябутовы, прадед 6000 руб. дали. 80 подвод вывезли храм за один день. А каждому двору сделать по 120 кирпичей. Был хутор Шатры, где делали кирпичи. Хутор потом чехи сожгли, поныне там ямы видны. Храм был единоверческим. Из Псковской губернии прислали священника Лапина. Это, мол, недалеко от Витебска ... и ему удастся образумить людей. Но народ отказался от него и отправил в Тобольскую семинарию на учёбу «своих» для прикрытия – Москаленко Петра Ивановича и Панфилёнка Фёдора Кузьмича. Через год они вернулись в село и сказали, что не надо кланяться попам и верить, иконы и Бога почитать, признавать лидера.

Храм был закрыт в 1937 г. Возле храма было помещение, амбар, там и проводили службы две монашки староверческого согласия. После смерти одной из них службу стали проводить в саманном доме Тябутовых. Службу вёл Панфилёнок Фёдор Кузьмич. После саман колхоз спихнули (рисунок 1).



Рисунок 1 – Моление в доме Тябутовых. 1940-е гг.

Службу вела дома Пимоненко Марфа Кузьминична у Пимоненко Евдокии Тарасовны до 2000 г. Но священника не признавали. Требы, крещение, отпевание проводил духовный отец. Исповедались два раза в год – весной и осенью. После «байни» надевали всё чистое, брали рушники, кланялись земле в лесу, вставляли на колени

на эти рушники и исповедались – в чём согрешили. Разламывали сочень, потом причащались. Тут же была «кровь Христова» – кагор перед молящимися стоял, сам Господь освящал. Такое таинство причастия. Кидали пшеницу, воздавали славу Христу, ходили в любой храм. От старообрядцев-двоедан отличались общительностью, сохраняли «корни». Н-Ильинцы брали в жёны Н-Георгиевцев и наоборот. До 80-х годов брали чистокровных белорусов. В Петропавловске – из Могилёвской области, в Казахстане – из Сливнов.

В ночь с 18 на 19 января, на крещение делали «иордан». На утро лёд разбивали, приходила с иконой духовная старица, Дроздецкая Александра, освящала воду распятем. Сам Господь освящал. Носили воду по домам.

На Троицу в Н-Георгиевке ходили крестным ходом. Обходили село на три круга с молитвами. До того на кладбище заходить было нельзя. У ильинцев такого не было. Кладбище у нас было у обрыва, молились у ворот старушки и заходить было нельзя. Только в поминальное время – с 9 ч. 30 мин. до 11 ч. 30 мин. Под конец старушки с заднего края запеваля и люди постепенно уходили с кладбища. Ворота закрывали, заходить было грех. С духовными песнями шли до самой деревни.

На Ильин день (престольный праздник\*) ходили с иконами по селу, впереди с распятем. И я помню, что дождь шёл. Три иконы было больших. В 90-е гг., когда охотились за старинными иконами, нашу духовницу убили, и всё, что привезено было из Белоруссии, всё пропало за одну ночь. Остались без книг, без икон.

Борьба с верой. Когда церковь ломали, председателем сельсовета был у нас латыш Лево. Он приказал сделать крыльцо из наших икон ликами вверх. Мужики хитрили и разувались перед крыльцом. Тогда Лево велел налить свиного дерьма у крыльца и заставлял ходить в сапогах по крыльцу. Кто отказывался – отправляли в Сибирь в лагерь. До 1930 г. население у нас было 4000 чел., к 1940-му осталось 300 чел. Вот такой вот вывод... Какой ценой, потом и кровью досталась жизнь нашим односельчанам.

Лево, кто не принял Советскую власть, заставлял брить бороды, а в завете сказано, чтоб борода бритвы не знала, обихаживали бороды. Прадед не сбрил и был отправлен в лагерь...

Никто из наших не уехал, был до конца приверженцем старой веры. И мы, хоть молоды, тоже являемся приверженцами старой веры, чтим заветы. Читаем духовные стихи «Сон Богородицы»... здесь в Н-Ильинке. Петуховский батюшка объявил нас сектантами, но мы не унываем, как пели, так и поём. А церковь строить не дают.

#### **Духовный стих («Песня на похоронах»)**

*Скоро наступит мой праздник,  
Последний мой первый же пир  
Душа моя грешная взглянет*

*На этот покинутый мир.  
Умоют меня и причешут  
Заботливой нежной рукой  
И в белое платье оденут,  
Как гостя на праздник большой.  
Положат меня на скамейку  
И свечку в руки дадут,  
Велику Псалтырь запоют же  
И тёмную ночьку ведут.  
Ты рано, тиль поздно придёт же,  
Придёт же священник в наш дом  
И вечную память отслужит,  
Меня же ведь к Богу ведёт.  
Ты рано, тиль поздно понесёте  
Меня же вы в землю хранить  
И белый же саван накроить  
В мой вечно закинутый мир.  
Ты рано, тиль поздно придёте  
Вы все же меня навестить  
Уста мои больше не скажут,  
Как тяжко на свете же жить.  
Но я ничего не отвечу,  
Лишь буду я тут вас же ждать.  
Ты рано, тиль поздно придёте,  
Друзья, вы же в землю опять.*

**Псалом № 4 «Божья милость».** Горы сдвигаются с подножья и падут холмы с высот, но во веки милость Божья от меня не отойдёт. И Его спасенья свет не затмит пучина бед. Божья милость всем несчастным, кто стенает, вопиет, под е(я)рмом греха ужасным избавления даёт. Милость Божья утомлённым, обессилённым в пути веру в силе укрепляет до конца свой путь пройти. Милость Божья сокрушает власть греха и смерти гнёт, и в пучину низвергает, рай прекрасный (во)оздаёт и в нём место всем даёт, кто к Спасителю идёт. В сердце покой, отраду найдёт всякий, кто к Господу с верой и упованием пройдёт.

**Псалом № 7.** О, сын Божий примиритель, как ты благ к душе моей! Ты мой врач и исцелитель, где придел любви твоей? Я был враг твой и отступник от закона твоего. Ну а ты мне стал заступник для спасенья моего. От тебя я был далёко, жил всегда в греховном зле. Я тонул в грехе порока без надежды на земле. Но ты сжалился над мною и от смерти воскресил, чтоб немолчно хвалою я тебя перевозносил. Крепок верой я живую, что Христос меня простил, и ликую я душою, что меня он пробудил. Я горю к нему любовью, примирен я во Христе. Ибо я искуплен кровью Им пролитой на кресте, я хочу без колебанья лишь за ним во след идти, в мир порока, в мир страданья весть спасения нести. Он мне сердце утешает, дух и душу веселит, даже тело укрепляет и от зла меня хранит.

**Псалом № 21.** Покрытый ранами, поверженный во прах, лежал я при пути в томленьи: и слезах и думал про себя в тоске невыразимой: «О, где моя родня? Где близкий, где любимый!» И



много мимо шло, но что ж никто из них не думал облегчить тяжёлых ран моих; шёл бы и желал да вдаль его манила житейской суеты губительная сила. Иных пугал вид ран и мой тяжёлый стон, уж мной овладевал холодный смертный сон, уж на устах моих стенание замирало в тускнеющих глазах уже слёзы застывали. Но вот пришёл Он, склонился надо мною и слёзы мне отёр спасительной рукою. Он был неведом мне, но полн святой любовью текущею из ран, не погнушался кровью он взял меня с собой и помогал мне сам и лил на раны мне целительный бальзам. И голос мне сказал неотразимый: «Вот кто родня тебе, кто близкий, кто любимый».

**Псалом № 89.** Терпенье. Боже, Боже, дай мне терпенье, в день, когда приходит скорбь, болезнь, лишение, облако невзгод. Боже, дай мне терпенье, если враг мой – искушение, нападёт, начнёт терзать. Боже, дай терпение, я же слаб душой и чтобы в огорчение хранила я покой. Боже, дай терпение к мудрым и простым, и что б для осуждения был Твой раб храним. Боже, дай терпенье под моим трудом, достигать мне плода. Боже, дай терпенье, что бы я могла, как ты, нести прощения в сумрак бытия.

**Псалом № 192.** Страдание. Боже, видишь ты страданье на земном моём пути. Устаю я от скитанья, но хочу с Тобой идти. И я знаю, что с Тобою в этой жизни я пройду и над слабостью земною знак победы я найду (и над хижиной земною в славу Божию войду). Слёзы, горе и страданья часты на пути моём. Ты, как друг мой неизменный, утешающий во всём. Как порою сердце стонет под е(я)рмом нужды земной и страшусь, что всё потонет в море бедствий подо мной. Как мне дорого общенье со свя... .

Материал – несколько общих тетрадей, «наследство» от бабушки – очень богатый, но ... «тетради эти никому показывать нельзя». Псалмы Александр подобрал на своё усмотрение.

*Список источников и литературы*

1 История переселения витебских «панцирных бояр». – URL: <http://memorial.krsk.ru/Work/Konkurs/17/Leonova/0.htm> (дата обращения: 00.00.00). – Текст : электронный.

2 ГУТО ГАТО. Ф. и-154. Оп. 8. Д. 879; Ф. и-154. Оп. 8. Д. 977.

3 Ревизские сказки Тобольской губернии Тарского округа Бергамакской волости за 1858 г.

4 Сементовский, А. М. Памятная книжка Виленского генерал-губернаторства на 1868 г. / А. М. Сементовский. – Санкт-Петербург, 1868. – 59 с.

5 Шляхта и магнаты. – URL: <http://coins.su/forum/topic/192903-что-за-soslovie-pantsirmoe-boyarstvo/?page=2#comment-2272146> (дата обращения: 00.00.00). – Текст : электронный.

6 Из личных архивов автора.

**Д. Н. Маслюженко**  
**ФГБОУ ВО «Курганский**  
**государственный университет»,**  
**г. Курган**

## **НАДМОГИЛЬНЫЕ ЭПИГРАФИЧЕСКИЕ ПАМЯТНИКИ С АРАБОГРАФИЧНЫМИ НАДПИСЯМИ С ТЕРРИТОРИИ КУРГАНСКОЙ ОБЛАСТИ: ВОПРОСЫ ХРОНОЛОГИИ**

В 2008 году в альманахе «Тобол» вышла статья В. Шевцова «О чем может рассказать могильный камень? Попытка расследования» [5, с.181–184]. Она посвящена одной из двух известных надмогильных стел с арабографичными надписями из села Альменево. Вторая подобная плита была поставлена альменевскому мулле Ф. И. Тонкачеву после его смерти в 1826 году и неоднократно отмечена в краеведческой литературе. В 2019 году ей было посвящено отдельное коллективное исследование А. В. Белякова, Д. Н. Маслюженко и Г. Х. Самигулова, основанное на проверке всех элементов надписи архивными данными. Отметим, что для этого был сделан и ее новый перевод, который показал, что предшествующие были скорее художественными пересказами [6, с. 41–54]. Обе надмогильные плиты являются последними памятниками мусульманского кладбища Альменево досоветского времени и на данный момент перенесены в районный краеведческий музей.

На самом деле В. Шевцов был абсолютно прав в своем интересе к этому объекту, поскольку долгое время к подобным артефактам прошлого большого внимания среди региональных исследователей не возникало, что связано и с отсутствием специалистов по восточным языкам. Исключением здесь был именно уникальный случай Ф. И. Тонкачева, чье происхождение из княжеской семьи касимовских служилых татар и биография, в том числе участие в российско-бухарских переговорах 1803–1806 гг., выходят далеко за пределы сугубо местного случая.

Только в 2018 году казанскими специалистами во главе с А. А. Бурхановым впервые была проведена полная перепись подобных плит в Курганской области. К сожалению, значительная часть материалов этого обследования была представлена только в устных докладах. В опубликованных материалах нам удалось найти лишь вот такое небольшое описание: «Особое внимание было уделено фиксации эпиграфических объектов (надмогильные плиты с арабскими надписями и тамгами) в сельских кладбищах: нами выявлено и зафиксировано около 200 плит. В частности, мы изучили в селе Звериноголовское 103 татаро-мусульманские плиты, с. Усть-Уйское – 2, Тангрыкулово (Кормаш) – 10, Казаккулово – 5, Учкулево – 2, Большое Дубровное (Махади) – 6,

Альменево – 2, Трехозерка (Мишэр Уч куле) – 10, Бахарево (Кубэкэй или Бохар) – 2, Мансурово (Мансур) – 11, Карасево (Кара су) – 2, Атжитарово (Ат житэр) – 32. Во многих селах отмечены камни без надписей, а многие плиты ушли в землю – видны лишь их верхние части. Считаем, что полученный нами эпиграфический материал после детального изучения поможет получить достаточно новый и интересный материал о жизни сельчан в XVII–начале XX веков» [1, с. 53–54]. Все эти села расположены на территории Альменевского, Звериноголовского, Каргапольского, Сафакулевского и Целинного районов Курганской области.

Несмотря на весь интерес к этим материалам как к важнейшему историческому источнику по истории тюркских групп населения на территории Курганской области, необходимо отметить, что на данный момент такую широкую датировку этих плит фактически подтвердить невозможно. Все известные нам случаи на хронологической шкале размещаются между 1826 г. (плита Тонкачева из Альменево) и плитами 1891, 1904 и 1912 гг., обнаруженными на старом казахском кладбище на южном (казахстанском) берегу р.Тобол напротив пос. Озерное Звериноголовского района Курганской области. Именно с таким диапазоном датировок сближаются и материалы исследований мусульманских кладбищ на территории Челябинской области, которые были проведены Ю. С. Макуровым в 2013–2016 гг. Он указывает, что к настоящему моменту в выборку надмогильных стел с подобными надписями «включено около 1000 экземпляров, датированных от 1871 до 2009 года» [3, с. 107–108].

С учетом того, что надпись на плите Ф. И. Тонкачева была сделана в Троицке муллой Мухаммадом [4, с. 43], резонно предположить, что это могло быть характерно и для некоторых других надмогильных плит. Тем более, что все районы, где сейчас фиксируются подобные памятники, кроме Каргапольского, с 1796 по 1919 гг. входили в состав Челябинского уезда Оренбургской губернии, что фактически совпадает с известными нам датами могильных плит с арабографичными надписями. По всей видимости, именно в это время здесь возникла и была реализована своеобразная мода на данный вид надмогильных сооружений, которые в нашем регионе были установлены на могилах представителей ичкинских татар и казахов (перечень этих этнических групп может быть уточнен после введения в научный оборот плит, обнаруженных А. А. Бурхановым).

В соседних регионах обнаружены и более ранние подобные надмогильные памятники [2, с. 39–45], что может быть связано как с влиянием эпиграфической традиции Волжской Булгарии, так и особенностями самого хода принятия ислама местным населением. Однако З. А. Тычинских отмечает, что такие надмогильные памятники не были характерны для культуры си-

бирских татар и их находки носят единичный характер. Она приводит примеры плиты с Ханского кладбища конца XVII–начала XVIII вв., поставленной на могиле представителей сибирской династии мурз Кульмаметевых, а также стелы середины XIX века [4, с. 202–203].

Естественно в этом отношении вызывает вопрос датировка альменевской плиты, предложенная В. Шевцовым, который отнес ее к середине 1450-х гг., тем самым удревнив и сам этот артефакт, и дату основания села Альменево [5, с. 183]. Однако такая версия основана на неверном переводе надписи, как это показал ее анализ, проведенный по просьбе автора этой статьи доктором исторических наук, ведущим научным сотрудником Института востоковедения РАН И. В. Зайцевым. Он указал, что «на самом деле это надгробие дамуллы и имам-хатыба деревни Элмен (т. е. Алмен) по фамилии Анваров, умершего 12 октября 1875 года. Текст на татарском. Имя не очень отчетливо, что-то типа Сибгатулла сын Шарифа». Таким образом, вторая плита с альменевского кладбища вполне вписывается в общую хронологию подобных эпиграфических памятников в регионе и была установлена также на могиле местного муллы, только почти на 50 лет позднее после памятника Ф. И. Тонкачеву. В результате работа с обеими плитами из с. Альменево показала необходимость очень внимательного перевода надписей, привлекая к этому только тех специалистов, которые обладают знаниями о специфике языка прошлых веков. В ином случае мы рискуем значительно исказить или даже фальсифицировать картину прошлого.

#### Список источников и литературы

- 1 Бурханов, А. А. *Новые данные по истории и культуре татарских сел Зауралья и Южного Урала (предварительные результаты историко-краеведческих исследований в Курганской и Челябинской областях в 2018 году)* / А. А. Бурханов, Ф. А. Валиахметов // *Бусыгинские чтения. Вып. 11. Народы Среднего Поволжья в историко-этнографическом контексте : материалы Международной научно-практической конференции.* – Казань, 2018. – С. 52–56.
- 2 Гарустович, Г. Н. *К вопросу об особом типе памятников археологии XIV века на территории исторического Башкортостана (кладбища с каменными надгробиями с исламскими эпитафиями)* / Г. Н. Гарустович // *Проблемы востоковедения.* – 2012. – Вып. 2 (56). – С. 39–45.
- 3 Макуров, Ю. С. *Мусульманские памятники степной зоны Челябинской области (предварительные итоги полевых исследований 2013–2016 гг.)* / Ю. С. Макуров // *Археология Среднего Притоболья и сопредельных территорий : материалы межрегионального круглого стола, посвященного 50-летию Курганской археологической экспедиции (8 декабря 2016 г.)*. – Курган : Изд-во Курганского гос. ун-та, 2016. – С. 103–108.
- 4 Тычинских, З. А. *Эпиграфические памятники сибирских татар* / З. А. Тычинских // *Археология евразийских степей.* – № 6. – 2017. – С. 200–204.
- 5 Шевцов, В. *О чем может рассказать могильный камень? Попытка расследования* / В. Шевцов // *Тобол.* – Вып. 1 (16). – 2008. – С. 181–184.
- 6 Belyakov, A. V. *Siberian branch of Kasimov Tartar princes of Tonkachev: to the history of Ichkino's Tartars* / A. V. Belyakov, D. N. Maslyuzhenko, G. H. Samigulov // *Bylye Gody.* – Vol. 51. – Is. 1. – 2019. – P. 41–54.



**З. И. Матвеева**  
**Общество краеведов «Родник»,**  
**г. Далматово**

## **ДАЛМАТОВСКАЯ ЛЕТОПИСЬ** **1644–2004 ГОДОВ**

**1889**

3 декабря на Успенской площади произошла торжественная закладка часовни, которую городская Дума решила воздвигнуть в память чудесного избавления государя императора Александра III и его августейшей семьи 17 октября 1888 г. при крушении поезда на Курско-Харьковско-Азовской железной дороге.

(ИКД, стр. 17)

**1890–1891**

Неурожай, голод. Из-за недостатка семян посевная площадь сократилась на 25–30 процентов. Поголовье скота в Шадринском уезде сократилось в 2 раза. Четвертая часть крестьян стала безлошадной.

(ОИКО, стр. 101)

**1891**

В г. Екатеринбурге вышла книга Г. С. Плотникова «Описание мужского Далматовского Успенского монастыря и бывшего приписанным к нему женского Введенского монастыря» (Екатеринбургской епархии, Пермской губернии).

(ГБЛ)

**1892**

В журнале «Русская мысль» опубликована повесть Д. Н. Мамина-Сибиряка «Охонины брови». В основу повести положены события восставших далматовских монастырских крестьян.

(Янко, стр. 53)

По сведениям врача А. А. Тимофеева, в 10 волостях его участка с населением 57891 человек родилось 1890, а умерло 2720 человек, т. е. убыль составила 830 человек, или 1,43 %. Причиной является голод 1890–91 гг.

(Грязнов)

**1893–1918**

Годы жизни П. И. Харитонова, помощника командира 4-го Уральского полка. Погиб во время Далматовского боя 11 июля 1918 года. Его именем названа одна из улиц г. Далматово.

(Музей)

В энциклопедическом словаре Ф. А. Брокгауза и И. А. Ефрона (С. Петербург, 1893 г.) о Далматово пишется так: «Дворов – 682, жителей – 3,5 тысячи человек, школа; ярмарка, на которой обширный торг мясом, коровьим маслом, конопляными, льняными семенами, рыбою, лошадьми, кожами...».

Открытие Большеберкутской школы.

(Календарь)

**1895–1979**

Годы жизни Николая Константиновича Словцова, заслуженного врача РСФСР, первого почетного гражданина города. После окончания медицинского факультета Пермского университе-

та в 1923 году он был направлен в Далматовский район, с которым связал всю свою жизнь и трудовую деятельность. Его именем названа одна из улиц города.

(ИПД)

При Далматовской больнице началось строительство барака для заразных больных на 8 человек.

(ИКО, стр. 58)

**1896–1918**

Годы жизни Александра Сергеевича Устинова, участника Далматовского боя, бойца 4-го Уральского полка. Его имя носит улица города.

(ИПД, стр. 35)

**1896**

К церкви Всех Скорбящих Радосте над могилой Далмата пристроена каменная часовня, так называемая Усыпальница Далмата.

(Плотников)

**1897**

Издана небольшая книжечка священника Константина Горных «Краткое сказание об основателе Далматовского Успенского монастыря. Инок Далмат». Издание типографии «Урал».

(Музей)

В городе Екатеринбурге в типографии газеты «Урал» вышла книга Г. С. Плотникова «Описание мужского Далматовского Успенского общежительного третьеклассного монастыря и бывшего приписным к нему женского Введенского монастыря» (Екатеринбургской епархии, Пермской губернии, издание 3-е).

(ГБЛ)

**1900**

В начале века монастырь делает заказы в Одесскую типографию Е. И. Фесенко на изображение иконы Успения Богоматери, находящейся в Далматовском монастыре Пермской губернии, иконы «Преподобный Далмат – основатель Далматовского Успенского монастыря».

(Музей)

На территории монастыря в здании бывшего духовного училища открыта учительская школа с 3-летним сроком обучения. В ней готовили учителей для сельских и церковно-приходских школ.

(Музей-Д)

**1901–1982**

Годы жизни Дмитрия Андреевича Терюхова, участника Далматовского боя 11 июля 1918 г., бойца 4-го Уральского полка. Вся его жизнь связана с Советской армией, в которой он прослужил 44 года и вышел в отставку в чине генерал-майора. Дмитрий Андреевич награжден 9 орденами и 11 медалями. Он был большим патриотом своего края и многое сделал для спасения Успенского монастыря и увековечивания памяти бойцов 4-го Уральского полка. Его именем названа улица города.

(ИПД, стр. 40)

**1902**

В типографии Е. И. Фесенко напечатана красочная хромолитография «Далматовский Успенский монастырь Пермской губернии».

(Музей)

**1903**

Открыты Красноисетское и Параткульское училища.

(Календарь)

И в Шадринском уезде в селе Широкове открыто первое потребительское общество.

(ИКО, т. 3, стр. 59)

**1904**

После окончания медицинского факультета Томского университета в Далматово работает врачом Михаил Иванович Кокосов. Весть о молодом способном враче быстро разнеслась за пределы Далматово, но он недолго поработал. В 1907 г. он заболел туберкулезом, выехал в Ялту на лечение и там 20 марта 1908 г. умер.

(Музей-К)

**1905**

Открытие постоянного Новопетропавловского врачебного участка с одной амбулаторией, в отдельно построенном для этого здании.

(ИКО, т. 5, стр. 67)

**1906**

Вышло 4-е издание книги Г. С. Плотникова «Описание Далматовского Успенского монастыря...» (Екатеринбург, типография газеты «Урал»).

По инициативе далматовского ветеринарного врача В. П. Попова Шадринское земство установило на могиле краеведа А. Н. Зырянова мраморный памятник. В советское время памятник был снесён и место захоронения А. Н. Зырянова утеряно.

(ШГ1, стр. 79)

Построено здание ветлечебницы. С 9 сентября она стала действующей. Во дворе ветеринарной амбулатории врач В. П. Попов разбил сад и огород.

(Грязнов)

В. П. Бирюков на своей родине в селе Першино открывает первый сельский краеведческий музей. В 1917 г. из собранных им коллекций он организует в г. Шадринске «Научное хранилище», которое в 1930 г. получило название: Шадринский краеведческий музей. Музей сейчас носит имя В. П. Бирюкова.

(ШК, стр. 6–8)

**1909**

1 ноября в Далматово открыто четырехклассное городское училище.

(Календарь)

**1910**

Открытие Юровского и Саратовского училищ.

(Календарь)

21 декабря открыто Першинское сельскохозяйственное общество. В него вошло 23 человека.

(ИКО, т. 3, стр. 60)

Год создания городского самоуправления в Далматово – собрания уполномоченных (состав по численности – неопределенный).

С этого года городским старостой являлся Степан Иванович Софронов.

(Календарь, стр. 37)

**1911**

После М. И. Кокосова врачом Далматовской больницы был Сергей Александрович Чемоданов. Во время эпидемии тифа, оказывая помощь больным, Сергей Александрович заразился и в декабре 1911 года умер.

Далматовцы чтят память врача, долгое время в амбулатории висел его портрет.

(Музей)

В этом же году начинает свою работу в Далматовской больнице врач С. Г. Моносов.

(Календарь)

И в Кривском открывают фельдшерский пункт.

(Календарь)

Открытие Верх-Суварышского училища. Многие десятилетия проработали в Верх-Суварышской школе сестры-учительницы, внучки П. И. Черемухиной: Ольга Михайловна Оранская (1887–1958 гг.) и Александра Михайловна Оранская (1889–1954 гг.). В 1992 году благодарные жители села, бывшие ученики, поставили на их могиле памятник.

(Календарь)

Голод охватил 11 губерний России, в том числе Шадринский уезд и Далматово.

(ИКО, т. 5, стр. 40)

3 июля 1911 года открыто Крутихинское сельскохозяйственное общество. Губернское земство отпустило средства на приобретение земли под опытное поле.

(ИКО, т. 5, стр. 60)

22 октября при строительстве железной дороги Синарская – Шадринск в Далматово началась стачка рабочих-землекопов из-за низкой оплаты труда. Бастовало до 600 человек, среди них было много женщин и подростков. Среди агитаторов, поднимавших рабочих на борьбу, были учителя А. А. Голубев и И. П. Рычков.

Далматовских рабочих поддержали шадринские строители железной дороги. Всего бастовало более 2000 землекопов. В результате полицейских репрессий выступление рабочих было подавлено.

(ОИКО, стр. 175)

Четырехклассное городское училище переименовано в высшеначальное.

(Календарь)

**1912**

Выпущена в свет брошюра «Приснопамятный инок Далмат, основатель Успенского Далматовского монастыря Шадринского уезда Пермской губернии». Составил священник Евгений Ландышев. (Издание Е. И. Фесенко, в Одессе, 1912 г.).

(Музей)

Четырехклассное городское училище окончил 11 человек. Училище было укомплектовано учителями со специальным образованием. Бывшие выпускники очень тепло отзывались о своих учителях А. А. Голубеве, М. Ф. Чурко, А. И. Губине и других. Директором училища был Михаил Иванович Волосатое. Училище просуществовало до 1919 года, затем было переименовано в школу 2-й ступени.

(Календарь)

Открытие Смирновского и Потанинского училищ.

(Календарь)

### 1913

Построено здание начальной школы. Первой заведующей школой стала Надежда Николаевна Голубева, но ей пришлось проработать недолго – умерла в молодом возрасте от туберкулеза.

Заведующей стала ее родная сестра Александра Николаевна Кокосова (1878–1963 гг.) и работала в этой школе долгие годы. Надежда Николаевна и Александра Николаевна – внучки П. И. Черемухиной.

(ИНО)

Построена железная дорога Синарская – Шадринск.

Телеграмма: «Далматовское городское общество просит пожаловать 6 февраля 1913 года в 2 часа дня на празднование по случаю встречи первого паровоза на станцию Далматово. Софронов, городской староста».

(Город, стр. 151)

В Далматово приступил к работе агроном А. С. Пономарев. Помощник агронома Д. Ф. Булычев проживает в с. Першино.

(Календарь)

С 20 февраля по 24 марта в доме Софронова были проведены сельскохозяйственные курсы для крестьян. Программа курсов: кормление, содержание и разведение рогатого скота; молочное хозяйство; свиноводство; ветеринария; коневодство; почвоведение; огородничество и др. темы.

(ИКО, т. 5, стр. 42)

В 1913 г. на территории нашего района были: одно высшеначальное училище; 29 начальных школ; четыре церковноприходские школы; и второклассная учительская школа при монастыре.

Детей школьного возраста – 5478. Но учились мальчиков – 1946, девочек – 662. Окончили курс 236 мальчиков, 73 девочки.

(Календарь)

#### Список источников и литературы

1 Корни : рукописный журнал. – № 1. – 1992; № 2. – 1993 // Далматовский краеведческий музей им. А. Н. Зырянова.

2 Иванча, И. А. Александр Никифорович Зырянов / И. А. Иванча, М. С. Кашеваров // Исетско-Пышминский край. – Шадринск, 1930. – С. 1–10.

3 История Курганской области. – Т. 3. – Курган, 1998.

4 Очерки истории Курганской области. – Челябинск, 1968. – С. 73.



**И. В. Неупокоев**  
**Курганский филиал ФГБОУ ВО «Российская**  
**академия народного хозяйства**  
**и государственной службы при Президенте**  
**Российской Федерации»,**  
**г. Курган**

## **ИСТОРИЯ НАЧАЛЬНОЙ ШКОЛЫ В ДЕРЕВНЕ ПАМЯТНОЕ КУРГАНСКОГО УЕЗДА ТОБОЛЬСКОЙ ГУБЕРНИИ В 1891–1917 ГОДАХ**

Как в дореволюционной России, так и в настоящее время школа играет важную роль в жизни любой деревни или села. Не исключением является и деревня Памятное, которая входила в состав Усть-Суерской волости Курганского уезда Тобольской губернии и располагалась в 77 верстах от города Кургана. В 1875 году в деревне имелось 114 домов, в которых проживало 550 человек (277 – мужского пола и 273 – женского пола). Это был самый многонаселенный пункт волости [23, л.15]. Получить образование в XIX веке дети деревни могли в ближайшем селе Усть-Суерском, где с 1840 года функционировала школа при Николаевской церкви [7, л. 29]. На ее базе в 1873 году открылось начальное училище в ведении министерства государственных имуществ, за содержание которого платили жители всей волости. Начиная с 1889 года и заканчивая советским периодом, в нем работала учительница Н. А. Алексеева, биография которой представлена на сайте Правительства Курганской области в разделе «Лица Зауралья». Возможность открыть начальное училище в деревне Памятное появилась только в период правления императора Александра III, который инициировал процесс создания еще одного типа начальной школы в ведении Св. Синода.

Начальное училище в виде школы грамоты в деревне Памятное было открыто осенью 1891 года на основе «Правил о церковно-приходских школах» от 13 мая 1884 г. и «Правил о школах грамоты» от 3 мая 1891 г. В 1906 году она была преобразована в церковно-приходскую школу [20, л. 66]. Разница между этими типами школ состояла в сроках обучения (два года – в школе грамоты, три – в церковно-приходской), способе подготовки учителей, преимуществах свидетельства об окончании школы (в школе грамоты оно не давало право на льготу о сокращении воинской службы) и др.

Инициатором открытия Памятинской школы грамоты был священник Усть-Суерской церкви Евгений Фениксов, который уведомил об этом местный орган управления церковными школами – Курганское отделение Тобольского епархиального училищного совета и просил назначить учительницу [4, л. 264]. В Усть-Суерском приходе к этому времени были уже открыты школы в дер. Вагино в 1890 г. [20, л. 23] и дер. Стенниково

(разрешение на ее создание дано в 1886 г. [4, л. 59]). Е. Фениксов был одновременно заведующим и преподавателем Закона Божия в Вагинской, Памятинской и Стенниковской школах. Его активность в отчетах епархиального училищного совета и его Курганского отделения характеризовалась как «полезная по заведованию церковными школами деятельность». По итогам 1891–1892 уч. года о его роли говорилось, что «По часту законоучительствуя в заведуемых им трех школах, он внимательно следит за преподаванием учащихся в них, <...> в Памятинскую школу поставил за свой счет классную мебель», «для устройства хорошего здания для Памятинской и Вагинской школ исходатайствовал от Тобольского епархиального училищного совета 400 руб. серебром» [37, с. 286]. Одновременно священник Е. Фениксов «с примерным усердием и успешностью» преподавал Закон Божий в Усть-Суерском министерском училище, за что получил благодарность архиепископа «через напечатание в Епархиальных Ведомостях» [27, с.14].

В 1894 году священника Е. Фениксова перевели в г. Тобольск и новым заведующим трех школ был назначен священник Яков Серебренников. По итогам 1895–1896 уч. года наблюдатель церковных школ Курганского уезда священник А. Елеонский ходатайствовал перед епархиальным училищным советом о награждении Я. Серебренникова скуфьей «в виду его значительных трудов по заведыванию тремя школами и усердного отношения к законоучительским обязанностям» [8, л. 8]. Серебренников, как заведующий тремя школами, «частовременно (еженедельно) посещал и внимательно следил за ходом и успешностью учения» [35, с.147].

Я. Серебренников заменил Е. Фениксова в качестве преподавателя Закона Божия в Усть-Суерском министерском училище. В Памятинской школе законоучительская обязанность была доверена диакону Ивану Поздникову. По итогам обзора церковных школ в 1902–1903 уч. году наблюдателем Курганского уезда священником А. Коровиным можно установить, что законоучитель в Памятинской и Вагинской школах диакон И. Поздников к занятиям «относился небрежно, на уроки являлся когда и как вздумается, много их пропускал без уважительных причин и по должности законоучителя для этих школ был решительно бесполезен, потому что от его неисправности успехи по Закону Божию в них всегда страдали» [9, л.12-об]. Кроме Поздникова Закон Божий также преподавали священники Алексей Егоров и Николай Наумов. О Егорове известно, что он родился в г. Тобольске в семье почтальона, в 1887 году окончил курс Тобольской духовной семинарии, был участником педагогических курсов в Нижнем Новгороде во время Всероссийской выставки 1896 года [11, л. 326–328]. Священник Н. Наумов, согласно отчета Тобольского епархиального наблюдателя церковных школ за 1905–1906 уч. год, «особенно исправно и успеш-

но» преподавал Закон Божий и пение в Вагинской и Памятинской школах [35, с. 147].

С марта 1906 года заведующим Вагинской, Памятинской и Стенюковской школ становится священник Илья Папулов [17, л. 2-об-3]. Он родился в селе Падеринском Курганского уезда, учился в Тобольской духовной семинарии, заменил Я. Серебренникова в качестве преподавателя Закона Божия в Усть-Суерском министерском училище [11, л. 75–76]. Закон Божий в Вагинской, Памятинской и Стенюковской школах при заведующем Папулове преподавали диакон Яков Семенов [14, л. 3], священник Козьма Антонов [15, л. 56-об] и учительницы Достовалова и Беллюсова.

Священник И. Папулов был неоднократно поощрен за ответственное исполнение обязанностей заведующего. Так, в 1909 и 1911 годах он получил архиерейские благословления «за усердное и внимательное отношение к учебно-воспитательному делу в церковных школах» [3, с. 43], а по итогам 1913–1914 уч. года был внесен в список «усердных школьных тружеников» [34, с. 18, 20]. В этот период он «почти еженедельно посещал школы, особенно Стенюковскую и Вагинскую; в последней произвел ремонт на 100 руб. от общества» [15, л. 78]. По результатам 1914–1915 уч. года он был также внесен в список «усердных церковно-школьных деятелей» за то, что «аккуратно по 1 разу в неделю посещал каждую школу, для наблюдения за внутренним и внешним состоянием их» [19, л. 13]. В 1916 году «за усердные труды на церковно-школьном поприще и за пожертвования в пользу церковных школ» И. Папулов был награжден архиерейским благословлением без выдачи грамоты [29, с. 95]. Кроме того, в 1913 году он активно участвовал в заседаниях волостного правления по включению в школьную сеть Вагинской, Памятинской и Стенюковской школ.

В сентябре 1916 года И. Папулов прекратил выполнять обязанности заведующего школ. Можно предположить, что это, возможно, связано с назначением его на должность благочинного церкви 2-го благочиния Курганского уезда. Кто конкретно выполнял функции нового заведующего, автору установить на данный момент не удалось. Известно лишь, что в 1916–1917 уч. году Закон Божий в Памятинской школе преподавал священник Н. Попов. Из рапорта наблюдателя церковных школ Курганского уезда священника А. Коровина можно узнать, что итоги его работы отличались «малоуспешностью» из-за «неаккуратного посещения уроков» и «недостаточного усердия» законоучителя [15, л. 15]; кроме того, по словам детей, Н. Попов «никогда вперед не рассказывает и не объясняет задаваемых им уроков, да и уроки он посещает несправно» [21, л. 67-об]. Подводя итог об особенностях преподавания Закона Божия в Памятинской школе, можно увидеть прямую его зависимость от индивидуального

отношения к этому процессу конкретного субъекта преподавания.

Говоря о заведующем и преподавателе Закона Божия, мы объединяли сразу три школы: Вагинскую, Памятинскую и Стенюковскую. При характеристике учительского персонала речь уже пойдет непосредственно только о Памятинской школе. Роль первой учительницы епархиальным училищным советом на основании представления его Курганского отделения была возложена на Марию Аникину. На содержание учительницы обществу предлагалось найти средства из местных источников. Выделить Аникиной денежное пособие епархиальный училищный совет пообещал только с 1893 года [4, л. 217]. Логично предположить, что отсутствие перспективы в этом вопросе вынудило М. Аникину перейти в октябре 1892 года на службу в начальную школу в ведении МВД [4, л. 281]. На место Аникиной был определен и. д. учителя священнический сын Иван Пономарев, уволенный из 3 класса Тобольской духовной семинарии с окладом жалованья 84 руб. в год [4, л. 284].

В 1895–1896 уч. году учительские функции выполняла Ольга Серебренникова, дочь заведующего священника Серебренникова [36, с. 30]. Она была родом из села Романовского Курганского уезда и являлась выпускницей Тобольского епархиального женского училища [24, л. 130-об]; по материалам отчета наблюдателя церковных школ Курганского уезда священника А. Елеонского была признана «усердной и опытной» учительницей [8, л. 9-об].

Согласно статистическим данным по Тобольской губернии, в 1901 году учительницей Памятинской школы была Сорокина Екатерина Михайловна [1, с. 56] (выпускница второклассной школы) [40, с. 55]; в 1903 и 1904 годах – Высоковская Вера [2, с. 76]; в 1909 году – Мария Камчугова [10, л. 11-об] (выпускница Введенской второклассной школы со свидетельством на звание учительницы школы грамоты, которое давало право считаться правоспособным учителем. Для этого необходимо было сдать экзамен на учительницу церковно-приходской школы по «Правилам» Св. Синода 1889 года. Выпускники второклассных школ, которые проработали в церковной школе не менее двух лет, получали право на сокращенный экзамен [42, с. 329]. М. Камчугова в сентябре 1906 года предприняла неудачную попытку сдать такой экзамен в Курганском духовном училище. Наконец, в 1911 году она успешно сдала экзамен в Тобольском епархиальном женском училище и была удостоена звания учительницы церковно-приходской школы [22, л. 50–52].

С 1 сентября 1911 года функции учительницы стала выполнять 19-летняя выпускница Введенской второклассной школы Варвара Ивановна Достовалова. Она родилась в селе Шмаковском Курганского уезда и была дочерью крестьянина [11, л. 325]. Наблюдатель церковных

школа Курганского уезда священник А. Коровин назвал ее среди наиболее усердных церковно-школьных деятелей за 1913–1914 уч. год: «хорошо подготовила 7 старших к выпускному экзамену, усердно занималась по пению, и ученики стройно поют за богослужениями, вела дополнительные уроки и вечерние занятия» [15, л. 82]. В 1912 году Достовалова была участницей педагогических курсов в г. Тобольске [16, л. 303]. Она же преподавала Закон Божий и пение (за преподавание пения в 1914 году получила награду в 10 руб.) [18, л. 302–303].

В 1915 году учительницей Памятинской школы стала выпускница Туринской женской прогимназии Зоя Петровна Беллюсова. Она состояла в браке с псаломщиком Усть-Суерской церкви. За преподавание она получала жалованье в размере 360 руб. в год и еще 30 руб. за преподавание Закона Божия [20, л. 66].

Памятинская школа содержалась за счет средств Усть-Суерской церкви (так, в 1915 году эта сумма составила 7 руб. 39 коп., которая тратилась на учебники и письменные принадлежности) и местного общества (отопление, освещение, наем сторожа). Жалованье учительнице и законоучителю в школе грамоты выплачивалось местным обществом, в церковно-приходской школе – из казенных средств через Курганское уездное отделение Тобольского епархиального училищного совета [20, л. 66-об]. Дополнительную материальную поддержку и содействие в благоустройстве школы оказывал институт школьных попечителей. Попечителя избирали на трехлетний срок на сельском сходе из лиц обязательно православного исповедания и затем его кандидатуру утверждал епархиальный архиерей. 1909 год – это первое упоминание о попечителе Памятинской школы, обнаруженное автором в государственном архиве Курганской области (можно предположить о существовании попечителей и до 1909 г.). С 1 января 1909 года попечителем Памятинской церковно-приходской школы на сельском сходе Памятинского общества был избран 57-летний неграмотный крестьянин Михаил Иосифович Неупокоев [12, л. 324]. В 1912 году он был отмечен как «усердный церковно-школьный труженик» [33, с. 61]. Через три года, в 1912 году его сменил неграмотный 58-летний крестьянин Петр Петрович Рыбин, который дал подписку «о желании проходить означенную должность исправно» [13, л. 139]. В 1915 году новым попечителем был избран крестьянин Алексей Антонович Толмачев [18, л. 2-об].

О состоянии школьного здания из материалов первой всеобщей переписи населения Российской империи 1897 года известно, что оно было деревянным и покрыто тесом. Школьное помещение постоянно подвергалось критике со стороны инспекции церковных школ. Так, на основе поездки уездного наблюдателя священника А. Коровина в 1902–1903 уч. году Курганское уездное отделение обратилось к заведующему Серебренникову

«употребить возможные с его стороны меры к перестройке школьных зданий в деревнях Вагиной и Памятной <...>, изыскав на это местные средства» [9, л. 3]. Эту проблему актуализировал и епархиальный наблюдатель в 1904–1905 уч. году: помещение Памятинской школы грамоты «тесное, душное, неопрятное, с недостатком дневного света, неудобное в учебном или гигиеническом отношении» [34, с. 156–158].

Вся совокупность негативных оценок вынудила начать строительство нового школьного здания, и 14 ноября 1905 года в деревне Памятной по благословлению епископа Тобольского и Сибирского Антония было совершено освящение вновь построенной деревянной часовни-школы. Освящение провели священники Я. Серебренников, В. Затопляев из с. Речкинского и Н. Наумов (законоучитель Вагинской и Памятинской школ). План часовни-школы был составлен техником Пермьяковым и одобрен Тобольским губернским строительным отделением. Здание, рассчитанное на 50 учащихся и стоимостью 1850 руб., было построено на покрытых железом каменных столбах. В нем имелось пять комнат: часовня, классная комната, учительская комната, кухня и прихожая с двумя крыльцами [31, с. 190].

В школьном помещении всегда требуется поддерживать порядок, и поэтому в процессе дальнейшего инспектирования уездный наблюдатель указывал на текущие неполадки помещения Памятинской школы. Так, в 1912–1913 уч. году он предлагал «подкрасить крышу; завести вторую классную доску и бак с краном» [14, л. 17]; в 1913–1914 уч. году – «окрасить крышу и в помещении» [15, л. 73]. Постоянным и общим в этих замечаниях было указание на холод в здании школы. Можно предположить, что по этой причине уездный наблюдатель, священник А. Коровин по итогам проверки в 1916–1917 уч. году посоветовал: «сделать внутренние завалины под всеми полами, сложить маленькую печь в прихожей <...>» [21, л. 67-об].

Памятинская школа относилась к числу смешанных, это значит, что здесь одновременно обучались мальчики и девочки. Так, в 1897 году проходили обучение 14 мальчиков и 7 девочек [39, с. 23]. По материалам первой всеобщей переписи населения Российской империи 1897 года можно назвать конкретные имена обучающихся и прошедших курс Памятинской школы грамоты: Щеголова Фекла Осиповна (12 лет), Неупокоев Григорий Семенович (11 лет), Неупокоев Григорий Савельевич (12 лет), Неупокоев Козьма Савельевич (10 лет), Неупокоев Василий Васильевич (17 лет), Неупокоева Анастасия Ивановна (17 лет), Неупокоева Фекла Ивановна (11 лет), Неупокоев Макар Родионович (12 лет), Неупокоев Николай Петрович (16 лет), Неупокоев Федот Петрович (10 лет), Неупокоев Захар Иванович (17 лет), Щеголов Павел Афанасьевич (12 лет), Зверев Иван Львович



(13 лет), Зверева Александра Львовна (8 лет), Шевелева Екатерина Анисимовна (16 лет), Петряков Савелий Захарович (12 лет), Петряков Петр Архипович (14 лет), Петрякова Анастасия Васильевна (12 лет), Речкин Василий Ефремович (12 лет) [24, л. 44-об–115-об].

В 1901 году в школе обучалось 26 мальчиков и 14 девочек [40, с. 55]; 1903 году – 41 учащийся [41, с. 38]; в 1915 году – 23 мальчика и 14 девочек [20, л. 66]; в 1917 году – 23 мальчика и 16 девочек [21, л. 67-об]. Норматив количества учеников на одного учителя с 1891 года составлял 40 человек, а с 1908 года – 50 человек [26, с. 103]. Учитель и законоучитель работали одновременно с тремя отделениями класса (в 1915 году 1 отделение состояло из 12 мальчиков и 12 девочек, 2 отделение – 6 мальчиков, 3 отделение – 5 мальчиков и 2 девочки).

Обучение, обеспечение учебниками и школьными принадлежностями было бесплатным. Кроме того, оказывалась материальная поддержка ученикам с низким материальным статусом. Например, в 1892 году решением Курганского отделения было выделено 12 руб. на продовольствие беднейших учеников Вагинской, Памятинской и Стенюковской школ [4, л. 270]; во время Первой мировой войны дети воинов Памятинской школы получали одежду и обувь от созданного в честь 300-летия избрания на царство Михаила Федоровича Романова «Романовского комитета для призрения сирот сельского состояния» [15, л. 35].

В школе грамоты изучались те же предметы, что и в церковно-приходской школе: Закон Божий, церковно-славянский и русский язык, письмо, четыре правила арифметики и церковное пение. Помимо основных предметов, могли оказываться дополнительные образовательные услуги. Например, по данным наблюдателя церковных школ Курганского уезда, священника А. Коровина в 1902–1903 уч. году в Памятинской школе преподавалось рукоделие [9, л. 18]. Кроме того, в 1913–1914 уч. году здесь проводились дополнительные уроки по истории, географии и естествоведению «путем объяснительного чтения статей по этим предметам» [15, л. 58].

В 1916–1917 уч. году ученики изучали краеведение по руководству протоиерея А. А. Попова «Занятия по родоноведению в начальной одноклассной сельской школе» [15, л. 25-об]. Ученики, как правило, знакомились с устройством деревни и ее окрестностей, бытом и общественным управлением, местной флорой и фауной, климатом [30, с. 227]. Начальная школа в дореволюционной России рассматривалась и как один из инструментов агрономической помощи населению. Для этого многим училищам выделялся земельный участок. Например, в рапорте наблюдателя церковных школ Курганского уезда, священника А. Коровина отмечалось, что на 1916–1917 уч. год для Вагинской, Памятинской и Стенюковской школ были запроектированы земельные участки [15, л. 20].

По итогам обучения выпускники сдавали экзамен специальной комиссии. Так, в 1898 г. Курганское уездное отделение определило для выпускников школ Речкинской, Петуховской, Вагинской, Памятинской, Стениковской, Боровлянской, Ново-Иковской, Асямоловской, Иткульской и Могилевской местом сдачи экзамена село Речкинское и дату 1 мая. В состав экзаменационной комиссии включили благочинного протоиерея А. Елеонского (председатель), священников М. Земляницына и Я. Серебренникова, учительницу А. Аникину [5, л. 23]. Удовлетворительно выдержавшие экзамен ученики получали удостоверения о знании пройденного курса и могли быть поощрены небольшим подарком. Например, из рапорта наблюдателя церковных школ Курганского уезда, священника А. Коровина за 1916–1917 уч. год следует, что ряд окончивших курс учеников Памятинской церковно-приходской школы получили от священников «в напутственный дар Св. Евангелие» [15, л. 23].

Ученики церковных школ обязывались выполнять целый ряд религиозных обязанностей: чтение молитв, посещение церкви (в воскресные, праздничные и высокочернобытные дни), исповедование, причастие, говение. Так, по данным за 1916–1917 уч. год, ученики Памятинской школы говели три раза: перед Рождеством Христовым, на I и VII неделях Великого поста [15, л. 29]. В архивных документах сохранились также данные о поведении учащихся в стенах училища. Например, в 1902–1903 уч. году школьная дисциплина в Памятинской школе поддерживалась «посредственно» [9, л. 23-об]; аналогичная оценка относится и к периоду 1916–1917 уч. года, что объясняется «отчасти по многолюдству и тесноте в классах, отчасти – же по недостатку у самих учащихся педагогического такта» [15, л. 30].

Памятинская школа была отмечена активной деятельностью и в различных внеучебных мероприятиях. Так, за участие во Всероссийской Промышленной и Художественной выставке 1896 года в Нижнем Новгороде (по отделу «Народное образование») школа была удостоена похвальных наград [28, с. 220]; письменные работы учащихся были представлены на Всероссийской церковно-школьной выставке в Санкт-Петербурге 11 мая–20 июня 1909 года [38, с. 143]; в школе проводились народные воскресные и Палестинские чтения (в 1912–1913 уч. году их посетил 444 посторонних слушателя) [14, л. 17].

Июньское постановление Временного правительства 1917 года, в целях введения всеобщего обучения, обязало передать церковные школы в ведение министерства народного просвещения [25, л. 1]. Училищный Совет при Св. Синоде определил механизм исполнения этого постановления: передачу осуществлять «по особым в каждом отдельном случае соглашениям органов М. Н. Просвещения или органов местного само-

управления» с собственником школы, «дабы дать возможность школам беспрепятственно продолжать свои занятия в течение наступающего уч. года» [6, л. 33]. Осенью 1917 года большая часть церковных школ Курганского уезда, в том числе и Памятинская, через составление акта о передаче имущества, была выведена из подчинения Св. Синода. В это же время произойдет октябрьский переворот, после которого начнется этап строительства уже новой советской школы.

Таким образом, Памятинская школа выполняла не только объективно необходимую воспитательную и образовательную функцию «сообщения первоначальных полезных знаний» подрастающему поколению, но и играла важную роль как социальный и культурный центр деревни.

*Список источников и литературы*

- 1 Адрес-календарь Тобольской губернии на 1901 год. – Тобольск, 1900.
- 2 Адрес-календарь Тобольской губернии на 1904 год. – Тобольск, 1904.
- 3 Благословление архипастыря // Школьный листок при Тобольских епархиальных ведомостях. – 1912. – № 6.
- 4 ГАКО. Ф. И-13. Оп. 1. Д. 98.
- 5 ГАКО. Ф. И-64. Оп. 1. Д. 11.
- 6 ГАКО. Ф. И-78. Оп. 1. Д. 115.
- 7 ГАКО. Ф. И-155. Оп. 1. Д. 39.
- 8 ГАКО. Ф. И-201. Оп. 1. Д. 17.
- 9 ГАКО. Ф. И-201. Оп. 1. Д. 27.
- 10 ГАКО. Ф. И-201. Оп. 1. Д. 31.
- 11 ГАКО. Ф. И-201. Оп. 1. Д. 36.
- 12 ГАКО. Ф. И-201. Оп. 1. Д. 38.
- 13 ГАКО. Ф. И-201. Оп. 1. Д. 42.
- 14 ГАКО. Ф. И-201. Оп. 1. Д. 48.
- 15 ГАКО. Ф. И-201. Оп. 1. Д. 49.
- 16 ГАКО. Ф. И-201. Оп. 1. Д. 52.
- 17 ГАКО. Ф. И-201. Оп. 1. Д. 53.
- 18 ГАКО. Ф. И-201. Оп. 1. Д. 54.
- 19 ГАКО. Ф. И-201. Оп. 1. Д. 55.
- 20 ГАКО. Ф. И-201. Оп. 1. Д. 61.
- 21 ГАКО. Ф. И-201. Оп. 1. Д. 75.
- 22 ГАКО. Ф. р-47. Оп. 1. Д. 20.
- 23 ГБУТО ГА в г. Тобольске. Ф. И-152. Оп. 35. Д. 312.
- 24 ГБУТО ГА в г. Тобольске. Ф. И-417. Оп. 2. Д. 1828.
- 25 ГБУТО ГА в г. Тобольске. Ф. И-722. Оп. 1. Д. 29.
- 26 Гизей, Ю. Ю. Церковно-приходская школа Западной Сибири конца XIX – начала XX вв. : дис. ... канд. истор. наук / Ю. Ю. Гизей. – Кемерово, 2004.
- 27 Епархиальные известия // Тобольские епархиальные ведомости. Отдел официальный. – 1895. – № 2.
- 28 На Всероссийской Промышленной и Художественной выставке 1896 г. в Нижнем Новгороде по отделу XIX (народное образование, удостоены похвальных наград) // Тобольские епархиальные ведомости. Отдел официальный. – 1896. – № 19.
- 29 Награждения // Тобольские епархиальные ведомости. Отдел официальный. – 1917. – № 9.
- 30 Наумова, Н. Н. Церковноприходские школы и школы грамоты Восточной Сибири в 1884–1917 гг. (на материалах Иркутской и Енисейской епархий) : дис. ... канд. истор. наук / Н. Н. Наумова. – Иркутск, 2002.
- 31 Освящение часовень-школ в д. Вагиной и Памятной Усть-Суерского прихода Курганского уезда // Школьный листок при Тобольских епархиальных ведомостях. – 1905. – № 24.
- 32 Отчет о состоянии церковных школ Тобольской епархии в учебно-воспитательном отношении в 1913/14 учебном году // Школьный листок при Тобольских епархиальных ведомостях. – 1915. – № 3.
- 33 Отчет о состоянии церковных школ Тобольской епархии в учебно-воспитательном отношении в 1910/11 учебном году // Школьный листок при Тобольских епархиальных ведомостях. – 1912. – № 8.
- 34 Отчет Тобольского епархиального наблюдателя церковных школ за 1903/4 учебный год // Школьный листок при Тобольских епархиальных ведомостях. – 1905. – № 20.
- 35 Отчет Тобольского епархиального наблюдателя церковных школ о состоянии церковных школ Тобольской епархии в 1905–6 учебном году // Школьный листок при Тобольских епархиальных ведомостях. – 1907. – № 17.
- 36 Отчет Тобольского Епархиального Училищного Совета о церковно-приходских школах и школах грамоты в Тобольской епархии за 1895/96 учебный год. – 1897. – № 13.
- 37 Отчет Тобольского Епархиально-Училищного Совета о церковно-приходских школах и школах грамоты в Тобольской епархии за 1891/92 учебный год // Тобольские епархиальные ведомости. Отдел официальный. – 1893. – № 15; № 16.
- 38 Тобольская епархия на всероссийской церковно-школьной выставке в Санкт-Петербурге // Школьный листок при Тобольских епархиальных ведомостях. – 1909. – № 18.
- 39 Тобольский епархиальный адрес-календарь на 1897 год. – Тобольск, 1897.
- 40 Тобольский епархиальный адрес-календарь на 1901 год. – Тобольск, 1900–1901.
- 41 Тобольский епархиальный адрес-календарь на 1903 год. – Тобольск, 1903.
- 42 Учительский календарь-справочник для преподавателей городских, двухклассных сельских училищ и второклассных школ на 1911–1912 гг. : часть вторая. – Санкт-Петербург, 1911.

**Н. Г. Попов**  
**МКУК «Нижнетагильский**  
**музей-заповедник «Горнозаводской Урал»»,**  
**г. Нижний Тагил**

## **ИССЛЕДОВАНИЕ ПАВЛОМ ПАВЛОВИЧЕМ ДЕМИДОВЫМ ВОПРОСА О ПОЛОЖЕНИИ ЕВРЕЙСКОЙ ДИАСПОРЫ В РОССИЙСКОЙ ИМПЕРИИ**

Павел Павлович Демидов, родившийся 21 октября 1839 года в немецком городе Веймар, один из наиболее ярких представителей династии Демидовых, получивший широкую известность среди современников как крупный заводоладелец и благотворитель. Однако личность Павла Павловича примечательна и рядом других не менее значимых фактов, одним из которых является его исследование, посвященное изучению жизни еврейской диаспоры в Российской Империи.

По всей видимости, интерес Демидова к данному вопросу сформировался в 70-х годах XIX века, когда он в 1871 году, покинув дипломатическую службу, поселился в городе Каменец-Подольский, в котором занял должность советника губернского правления. Уже к концу 1871 года он переселяется в Киев, где сначала избирается почетным мировым судьей, а затем становится киевским городским головой. В 1874 году Павел Павлович избирается гласным в киевскую думу [2, с. 507].

Факт проживания и исполнение должностных обязанностей в Киевской губернии, являвшейся территорией, на которой было разрешено селиться представителям еврейского народа, позволили Павлу Павловичу лично познакомиться с неблагоприятными условиями, в которых вынуждена была существовать еврейская диаспора в Российской Империи.

Антисемитизм, как проявление крайней формы национализма, является одной из серьезнейших проблем, сопровождавших существование человеческой цивилизации на различных этапах её развития и отчасти актуальной и по сей день. Данный феномен в значительной мере повлиял, в том числе, и на историю России. Примечателен тот факт, что вплоть до осуществления разделов Речи Посполитой, произошедших в 1772, 1793 и 1795 годах, евреям было запрещено селиться на территории Российской Империи, что ярко иллюстрируется указами, принятыми в период правления императрицы Елизаветы Петровны (1741–1761 гг.). Например, указ 1742 года содержал в себе требования по высылке всех представителей еврейской диаспоры с территорий Российской Империи вне зависимости от их пола, возраста, материального и социального положения [3], а указ 1743 года запрещал возможность

даже краткосрочных коммерческих визитов в страну [4].

Послабления касательно еврейского вопроса со стороны государства проявились в конце XVIII века, что было обусловлено присоединением территорий Речи Посполитой, население которых в значительной мере состояло из представителей еврейской диаспоры. Правительство вследствие вышеуказанного лишилось возможности выдворения еврейского населения из страны, так как это было чревато значительными экономическими потерями. Правление императрицы Екатерины II (1762–1796 гг.), живо интересовавшейся гуманистическими идеалами эпохи Просвещения, сформировало предпосылки для пересмотра политики государства в отношении евреев.

Важнейшим законодательным актом, способствовавшим формированию системы, в рамках которой представители еврейской диаспоры проживали на территории Российской Империи с конца XVIII века вплоть до её развала в 1917 году, стал указ императрицы Екатерины II от 23 декабря 1791 года [5]. Согласно ему, евреям было разрешено селиться на территории Беларуси, Екатеринославского наместничества и Таврической области, однако жить в центральных губерниях России запрещалось, что способствовало созданию социального феномена, вошедшего в отечественную историю под названием «Черта оседлости». Термин, изначально звучавший как «черта постоянного жительства евреев», впервые фигурирует в «Высочайше утвержденном положении о евреях» 1835 года [6].

Представителям еврейской диаспоры было разрешено селиться на территории 26 губерний [1, с. 94–95], наиболее населенными из которых на 1 января 1914 года являлись Волынская, Киевская, Подольская и Полтавская губернии [7, с. 18–22].

В своем анализе положения еврейской диаспоры в Российской Империи Павел Павлович выделял несколько факторов, оказывавших негативное влияние на процесс интеграции еврейского населения в российское общество. В качестве одного из таких факторов Демидов позиционировал религиозную нетерпимость государства и общества, а также стремление оградить православное население от влияния иудейской религии. Следствием данной проблемы стало стеснение гражданских прав еврейского населения, проявляющееся в его неоднократных изгнаниях с территории России, а также в запрете на въезд из других государств. Известно, что данные ограничения применялись уже в XVI веке [1, с. 20–21].

Вторым фактором, выделяемым Павлом Павловичем, является неэффективная административная деятельность как местных властей, проявлявшаяся в коррупции и халатности, так и работы высших государственных органов Российской Империи в целом [1, с. 34], что находило отражение в принятии законов, усугубляв-



ших бедность еврейской диаспоры и негативно влияющих на благосостояние отдельно взятых губерний [1, с. 57–61]. Примером подобного закона может послужить один из пунктов «Высочайше утвержденного положения о евреях» 1835 года, текст которого запрещал евреям содержать при себе христиан для постоянных домашних услуг, что безусловно негативно сказалось на развитии еврейского предпринимательства и способствовало сохранению обособленности еврейской общины от общества Российской Империи [6].

Третьим фактором выступает наличие практики применения законодательства, ограничивающего права евреев, для осуществления конкуренции в области коммерции со стороны купцов других народностей, проживавших на территории Российской Империи. В данном контексте показателен пример Киева, из которого, несмотря на его расположение в пределах черты оседлости, многократно выселялись представители еврейской диаспоры. В том числе выселялись и категории населения, имевшие право повсеместного проживания на территории Российской Империи, например, купцы, ремесленники и нижние чины [1, с. 67].

В своем исследовании Павел Павлович Демидов использует широкий спектр источников, касающихся как зарубежной, так и отечественной истории, а также актуальные для конца XIX века материалы, затрагивающие правовое поле Российской Империи того периода. Вышеперечисленное позволяет рассматривать исследование Демидова, как ценный исторический источник, описывающий важный социальный феномен, существовавший в истории России. Помимо этого, данная работа дает основания характеризовать самого Павла Павловича в качестве компетентного специалиста в области юриспруденции, а также подчеркивает его высокую осведомленность и заинтересованность в вопросах, касавшихся внутреннего состояния Российской Империи.

#### *Список источников и литературы*

1 Демидов Сан-Дonato, П. П. *Еврейский вопрос в России* / П. П. Демидов Сан-Дonato. – Москва : Изд-во гос. публ. ист. б-ки России, 2016. – 96 с.

2 Мосин, А. Г. *Род Демидовых* / А. Г. Мосин. – Екатеринбург : Изд-во «Сократ», 2012. – 532 с.

3 *Полный свод законов Российской Империи : собрание 1649–1825 гг. Т. XI. Указ № 8673 «О высылке как из Великороссийских, так и из Малороссийских городов, сел и деревень, всяких жидов, какого бы кто звания и достоинства ни был, со всех их именем за границу и о непускании оных на будущее время в Россию кроме желающих принять Христианскую веру Греческого исповедания».* – URL: [http://nlr.ru/e-res/law\\_r/search.php](http://nlr.ru/e-res/law_r/search.php) (дата обращения: 31.08.2020). – Текст : электронный.

4 *Полный свод законов Российской Империи : собрание 1649–1825 гг. Т. XI. Указ № 8840 «О воспрещении жидам проживать в России».* – URL: [http://nlr.ru/e-res/law\\_r/search.php](http://nlr.ru/e-res/law_r/search.php) (дата обращения: 31.08.2020). – Текст : электронный.

5 *Полный свод законов Российской Империи : собрание 1649–1825 гг. Т. XXIII. Указ № 17006 «О предоставлении евреям прав гражданства в Екатеринославском наместни-*

*честве и Таврической области» // Полное собрание законов Российской Империи.* – URL: [http://nlr.ru/e-res/law\\_r/search.php](http://nlr.ru/e-res/law_r/search.php) (дата обращения: 31.08.2020). – Текст : электронный.

6 *Полный свод законов Российской Империи : собрание 1825–1881 гг. Т. X. Указ № 8054 «Высочайше утвержденное положение о евреях, опубликованное 31 мая».* – URL: [http://nlr.ru/e-res/law\\_r/search.php](http://nlr.ru/e-res/law_r/search.php) (дата обращения: 01.09.2020). – Текст : электронный.

7 *Россия 1913 год: статистико-документальный справочник.* – Санкт-Петербург : Изд-во «Русско-балтийский информационный центр “Блиц”», 1995. – 416 с.

**В. Д. Пузанов**  
**ФГБОУ ВО «Шадринский государственный**  
**педагогический университет»,**  
**г. Шадринск**

## СИБИРСКИЙ КОРПУС В КОНЦЕ XVIII В.

К 1763 г. русская армия состояла из 8 дивизий и 2 отдельных корпусов на востоке, это были Оренбургский корпус и Сибирский корпус. К 1774 г. в Сибирском корпусе служили 11 635 чел., главную роль в обороне играли 7 легких полевых команд и 5 пограничных батальонов. Значительную часть корпуса составляли нерегулярные войска – 2141 сибирских казаков, 1140 башкир и татар. Всегоналиях Сибири служили 10 514 чел. Сибирский корпус прикрывал 2163 верст сибирских линий – Ишимскую, Тарскую, Иртышскую, Колыванскую и Кузнецкую, а также Восточную Сибирь, где линий не было.

В 1788 г. в Иртышские крепости был переведен Ширванский полк, который ранее служил в Сибирском корпусе, а позднее находился в Казанской дивизии генерал-аншефа И. П. Салтыкова, квартировал в Симбирске, а затем – в Москве [4, ф. 20, д. 371, л. 1].

В 1790 г. в Сибирском корпусе служили Сибирский и Иркутский драгунские полки, Ширванский полевой полк, 6 полевых мушкетерских батальонов, 2 егерских батальона, 5 гарнизонных пограничных батальонов – Омский первый и второй, Петропавловский, Семипалатинский и Бийский, а также сибирские казаки – нерегулярное войско, находящееся на сибирских линиях [5, ф. 489, оп. 1, д. 1993, л. 20]. В 1789–1798 гг. Сибирским корпусом командовал генерал-майор Густав Шtrandман. Как отмечалось в списке «о службе состоящего при Сибирском корпусе генералитета», в 1790 г. генерал-майору и кавалеру ордена Святого Георгия Густаву Шtrandману было 45 лет. Шtrandман происходил из лифляндских дворян протестантов, «лифляндской нации из шляхетства люторского закону» и имел небольшую земельную собственность на родине в Лифляндии [5, ф. 489, оп. 1, д. 1993, л. 21]. Густав Шtrandман имел большой опыт участия в войнах и был хорошим полевым командиром. В 1763–1765 гг. Г. Г. Шtrandман служил в русском корпусе в Польше и участвовал в Русско-турецкой войне 1768–1774 гг. В 1769 г. Г. Г. Шtrandман участвовал в походе русской армии на Азов, в 1770 г. находился при осаде крепости Бендер. 16 сентября 1770 г. Г. Г. Шtrandман участвовал в штурме Бендер, «где контузию получил». За штурм Бендер Г. Г. Шtrandман получил недавно учрежденный орден Святого Георгия 4 степени.

В 1771 г. Г. Г. Шtrandман был участником похода на Крым и командовал батальоном при взятии турецкой крепости, прикрывавшей путь на

полуостров. Позднее он участвовал во взятии города Козлова, в июле с батальоном Шtrandман был послан под крепость Кинбурн. После войны Шtrandман был отправлен на Северный Кавказ, где происходили частые набеги горцев. В 1779 г. Г. Г. Шtrandман командовал Томским полком на Моздокской линии в походах против кабардинцев, а 26 сентября участвовал в сражении с горцами. В ноябре и декабре 1779 г. участвовал в «зимнем походе» против кабардинцев. Позднее Г. Г. Шtrandман был послан на западный рубеж. В 1780 и 1783 гг. он командовал Сибирским пехотным полком в походе на Польшу. В марте 1787 г. Г. Г. Шtrandман был назначен в Сибирский корпус, а в 1789 г. возглавил корпус после генерала Н. Г. Огарева. В сентябре 1793 г. Г. Г. Шtrandман был назначен генерал-поручиком. На коронации 5 апреля 1797 г. император Павел I наградил за добрую службу в Сибири Г. Г. Шtrandмана орденом Св. Анны. 14 марта 1798 г. Г. Г. Шtrandман стал генералом от инфантерии, но уже 18 марта лишен шефства Ширванского полка и в этом же году отдан под суд [2, с. 116]. Правление Павла I, как известно, отличалось пожалованиями в высокие чины и быстрыми отставками многих генералов и офицеров русской армии. В списке «армейского генералитета» от 30 апреля 1799 г. Шtrandман отмечен в числе полных генералов, состоящих «при армии». Однако под фамилией Шtrandмана в списке 1799 г. поставлена отметка «под судом» [6, с. 3]. В марте 1800 г. Шtrandман уже был в отставке. Генерал умер в своем имении в Лифляндии 30 ноября 1803 г.

В январе 1790 г. в списке Сибирского корпуса были отмечены и сибирские казаки – «нерегулярное конное войско», состоящее на сибирских линиях. В войске отмечались капитан нового войска, начальник – 1 чел., 2 поручиков, 1 прапорщик, 1 атаман, 27 сотников, 53 пятидесятников, 5 прапорных, 3 полковых писарей и 13 сотенных писарей, 1 знаменщик, 98 капралов, 2661 казак – всего 2866 чел. Из офицеров войска капитан служил в Омской крепости, поручики – в Усть-Каменогорской и Пресногорьковской, а прапорщик – в крепости святого Петра. Отмечалось, что остальные люди – «в расположении по сибирским линиям» [5, ф. 489, оп. 1, д. 1993, л. 17–18].

Так, в сентябре 1789–марте 1790 г. по повелению Шtrandмана в казаки были определены 3 чел. «из новокрещенных башкир»: 1 декабря – Николай Ильин, 1 января – Петр Кузьмин и 16 января – Афанасий Степанов. Позднее 13 февраля – Федор Александров и 1 марта – Иван Иванов из башкир. 21 января – Ефим Попов из казачьих детей. За это время из войска убыло 30 чел. 17 чел. умерли, 6 чел. были отчислены «за старостью и совершенной к службе неспособностью в оставку», 1 отчислен за старостью и болезнью, 1 казак бежал, 1 был возвращен в подушный оклад и 2 выключены из войска в приказные служители.

Крупные военные реформы в Российской

империи проводятся императором Павлом I. 3 декабря 1796 г. по указу императора Павла I вся армия империи была разделена на 12 дивизий с назначением полкам квартир и шефов. Позднее дивизии были названы инспекциями. Батальоны и команды сибирских линий были сведены в полки 12-й Сибирской дивизии под командой генерал-поручика Шtrandмана [3, с. 74]. Из 6 полевых батальонов Сибирского корпуса были сформированы три мушкетерских полка – Екатеринбургский, Селенгинский и Томский.

Сибирский драгунский полк, шеф – генерал-майор барон Беервиц, служил в крепостях Ново-Ишимской линии. Иркутский драгунский полк, шеф – генерал-майор Кормилицын, в крепостях Иртышской линии. Ширванский мушкетерский полк, шеф – генерал-поручик Шtrandман, служил в Омской крепости и ближайших редутах и слободах. Томский мушкетерский полк, шеф – генерал-майор Юргенц, служил на Колыванской линии. Селенгинский мушкетерский полк, шеф – бригадир Аршеневский, на южных укреплениях Иртышской линии. Батальоны егерей служили в крепостях Ново-Ишимской и Иртышской линий рядом с эскадронами драгун. В Тобольске служили 3 мушкетерских гарнизонных батальона, в Иркутске – 1 батальон, в Селенгинске – 2 батальона под командой комендантов городов [2, № 17606].

Сибирский и Иркутский драгунские полки были сокращены по новым штатам от 29 ноября 1796 г. и от 5 января 1798 г. с 10 эскадронов до 5 эскадронов. В итоге в каждом полку от прежнего числа в 1882 чел. осталось 902 чел. Отчисленных драгун направили в мушкетерские полки [1, с. 100].

В 1798 г. инспектором Сибирской дивизии был назначен генерал-майор князь Алексей Горчаков, племянник великого полководца А. В. Суворова. А. И. Горчаков родился в 1769 г., был записан в детстве в гвардию и уже в 1788 г. стал адъютантом у знаменитого дяди А. В. Суворова, участвовал под его началом в войне с Турцией, в битвах и штурмах крепостей. В бою под Очаковым в 1788 г. Горчаков командовал канонерской лодкой. Во время штурма 6 декабря 1788 г. Горчаков руководил авангардом, взял турецкое знамя и пушки и был награжден высоким орденом Св. Георгия 4 класса. Военная карьера А. И. Горчакова была удачной. Уже в 1791 г. в 23 года А. И. Горчаков стал полковником и получил Азовский пехотный полк. В 1792–1794 гг. А. И. Горчаков под командой А. В. Суворова сражался в Польше и получил чин бригадира.

Летом 1798 г. А. И. Горчаков совершил объезд Сибирской инспекции и линии. 17 июля 1798 г. А. И. Горчаков из Семипалатинской крепости на р. Иртыш донес императору Павлу I о просьбе купцов города Ташкента предоставить им конвой из линейных казаков во время поездок в Сибирь для защиты от нападений отрядов казахов. В сентябре 1798 г. А. И. Горчаков стал генерал-лейтенантом, а уже в ноябре был уволен от службы. В 1799 г.,

когда А. В. Суворов был послан командовать армией в Италии, Павел I принял А. И. Горчакова на службу в корпус Римского-Корсакова, отправившийся в Швейцарию. Здесь войска под командой А. И. Горчакова соединились с армией А. В. Суворова и вернулись на родину. А. И. Горчаков в этом походе стал дежурным генералом при А. В. Суворове.

В 1800 г. Горчаков был назначен Выборгским военным губернатором и инспектором Финляндской инспекции, но 18 августа 1800 г. был уволен в отставку за хищение чиновниками казенных денег (30 тыс. рублей) в его инспекции. В 1801 г. А. И. Горчаков был принят на службу Александром I и назначен инспектором Украинской инспекции, а в 1801 г. – инспектором Брестской инспекции. В 1804 г. Горчаков стал сенатором, а в 1807 г. был назначен шефом Белозерского мушкетерского полка. В 1812 г., после отъезда в армию военного министра М. Б. Барклая-де-Толли, А. И. Горчаков был назначен управляющим департаментами Военного министерства и руководил его деятельностью до 1815 г. В это время в Военном министерстве происходили крупные хищения, в чем обвиняли и лично А. И. Горчакова. Позднее Александр I создал комиссию для расследования хищений в Военном министерстве во время войны. В 1814 г. А. И. Горчаков был назначен генералом от инфантерии, но в 1816 г. во время следствия уволен в отставку, уехал из России и в 1817 г. умер.

В июле 1799 г. Сибирской инспекцией командовал генерал-лейтенант Нефедьев. Во время правления Александра I в 1801 г. в Сибирской инспекции служили Сибирский и Иркутский драгунский полки, Ширванский, Томский и Селенгинский пехотные полки, 18-й и 19-й егерские полки и Тарский, Омский, Петропавловский, Семипалатинский, Железинский и Бийский гарнизонные батальоны [3, с. 85].

#### Список источников и литературы

- 1 Альбовский, Е. А. История Иркутского полка (50-й драгунский Иркутский полк) / Е. А. Альбовский. – Минск : Тип.-лит. Б. И. Соломонова, 1902. – 316 с.
- 2 Полное собрание законов Российской империи с 1649 г. Собрание 1. Т. 43. Ч. 1. Книга штатов. Отделение первое. – Санкт-Петербург : Тип. II Отделения Собственной Его Императорского Величества Канцелярии, 1830. – 786 с.
- 3 Хронологический перечень событий из истории Сибирского казачьего войска со времени водворения западносибирских казаков на занимаемой ими ныне территории / сост. Н. Г. Путинцев. – Омск : тип. окр. штаба, 1891. – IV, 256, VIII с.
- 4 РГАДА (Российский государственный архив древних актов).
- 5 РГВИА (Российский государственный военно-исторический архив).
- 6 Список армейского генералитету по 30 апреля 1799 года. – Санкт-Петербург, 1797. – 121 с.



**Ю. Б. Сериков**  
**ФГАОУ ВО «Российский государственный**  
**профессионально-педагогический**  
**университет» (филиал в Нижнем Тагиле),**  
**г. Нижний Тагил**

## **МЕЗОЛИТИЧЕСКИЙ КОМПЛЕКС** **СТОЯНКИ МУРИНО I** **(Г. НИЖНИЙ ТАГИЛ)**

Памятник открыт в 1958 г. тагильским краеведом, другом О. Н. Бадера, П. Э. Рикертом. В 1958, 1960 и 1977 гг. исследовался экспедицией Нижнетагильского краеведческого музея под руководством А. И. Россадович. В 1981–1983 гг. раскопки стоянки были продолжены экспедицией Нижнетагильского государственного педагогического института под руководством Н. В. Варанкина и П. К. Халяева. Суммарно раскопками вскрыто около 500 кв. м.

Стоянка находится в пос. Горбуново, который в настоящее время входит в черту г. Нижний Тагил. Она располагается на скалистом мысу северного берега Мурина пруда. Небольшой пруд был создан в начале XX в. на р. Лебе в нескольких сотнях метров от места впадения ее в Нижнетагильский пруд. Высота мыса достигает 4 м. Площадь стоянки оценивается в 1000 кв. м.

Раскопки выявили материалы двух эпох: раннего железного века и мезолита. Коллекция находок составляет около 5 тыс. экз. Большая часть находок относится к раннему железному веку, который представлен материалами гамаюнской и иткульской культур. Среди находок – фрагменты керамики, наконечники стрел, скребки балакинского типа, обломки шлифованных рубящих орудий, рыболовные грузила, отщепы. Из металлических предметов представлены железный наконечник стрелы и обломки бронзовых изделий.

Из индивидуальных находок необходимо отметить два крупных двусторонне ретушированных ножа из полосчатой красно-зеленой яшмы (рисунок 1, 1), фигурку птички из молочного кварца (рисунок 1, 2) и фигурный глиняный штамп в виде сердечка (рисунок 1, 3). Коллекция находок хранится в археологических фондах Нижнетагильского музея-заповедника. За исключением кремневой скульптуры [2, рисунок 10, 12; фото 6, 1–2] и штампа [1, рисунок 7, 4] все остальные находки не опубликованы.

Минеральная база стоянки была ориентирована на местные источники, прежде всего, речные галечники. Об этом свидетельствуют целые и расколотые гальки, а также многочисленные отщепы с галечной коркой. Использовалось и местное плиточное сырье. Большое разнообразие по видам сырья отщепов характеризует маломощные местные источники. Среди отщепов преобладают отщепы кремнистого сланца, халцедона, кремня, алевротуфа, молочного кварца. В меньшей степени использовались бурая, зеленая, сургучная,

светло-серая яшма, сланец, горный хрусталь, сердолик, розовый кварц, кварцит.

Проба сырья представлена плитками и кусками кремнистого сланца, зеленой яшмы, халцедона, алевротуфа и молочного кварца. На 22-х плитках кремнистого сланца фиксируются пробные сколы, показывающие качество минерального сырья. Размеры плиток довольно стандартные, вполне подходящие для изготовления пластинок для вкладышевых орудий: 2,9 × 2,5 × 1,8 см – 3,0 × 2,4 × 2,2 см – 3,2 × 2,0 × 0,7 см – 4,0 × 2,4 × 1,0 см – 4,2 × 3,5 × 1,3 см. Размеры плиток и кусков других пород аналогичны: плитка зеленой яшмы – 2,9 × 2,2 × 1,7 см; расколотая галька халцедона – 6,7 × 3,1 × 3,0 см; 3 куса алевротуфа имеют обивку по периметру – 5,1 × 3,7 × 2,7 см; 3,0 × 1,7 × 1,4 см; расколотая галька молочного кварца со сколами параллельного снятия.

Обработка сырья производилась округлой кремнистой галькой диаметром 4,4–6,8 см. Вся поверхность отбойника сильно забита и выкрошена со всех сторон.

Нуклеусы представлены семью торцовыми и одним призматическим. Призматический нуклеус выполнен из черного кремня плохого качества, имеет многочисленные заломы. Высота его – 3,6 см, ширина негативов – 0,6 – 0,7 – 0,8 – 1,0 см.

Торцовые нуклеусы подразделяются на однофронтальные одноплощадочные (4 экз.), двухфронтальный смежный одноплощадочный и трехфронтальные (2 экз.). Два однофронтальных нуклеуса изготовлены из плиток черного кремня (рисунок 1, 6) и зеленой яшмы (рисунок 1, 5) (высота соответственно 2,6 и 3,5 см). Из гальки светло-серой яшмы плохого качества изготовлен нуклеус высотой 3,2 см. Для четвертого нуклеуса использован кусок коричневого халцедона размером 4,2 × 2,8 × 2,5 см. Состороны плоского скола нанесено 4 коротких пластинчатых скола длиной от 1,1 до 1,8 см, шириной 0,8 – 0,8 – 1,0 – 1,1 см. У двухфронтального нуклеуса снятие пластин производилось с двух смежных плоскостей. Он выполнен из плитки кремнистого сланца, имеет высоту 2,9 см, ширина негативов пластинчатых сколов колеблется от 0,6 до 0,8 см (рисунок 1, 8). Трехфронтальные нуклеусы изготовлены из плиток светло-серого алевротуфа (рисунок 1, 4) и зеленой яшмы (рисунок 1, 7). Один нуклеус имеет две ударные площадки, второй – одну. Их высота соответственно 4,4 и 3,2 см. Ширина негативов колеблется от 0,5 до 1,0 см. Два нуклеуса из кремнистого сланца и халцедона расколоты вдоль.

Пластинчатый комплекс стоянки очень незначителен – 53 экз. Такого соотношения количества нуклеусов и пластинок нет ни на одном исследованном раскопками мезолитическом памятнике. Поскольку в экспедициях А. И. Россадович и П. К. Халяева работали исключительно необученные школьники, можно не сомневаться, что значительная часть микропластинок была выброшена в процессе раскопок.

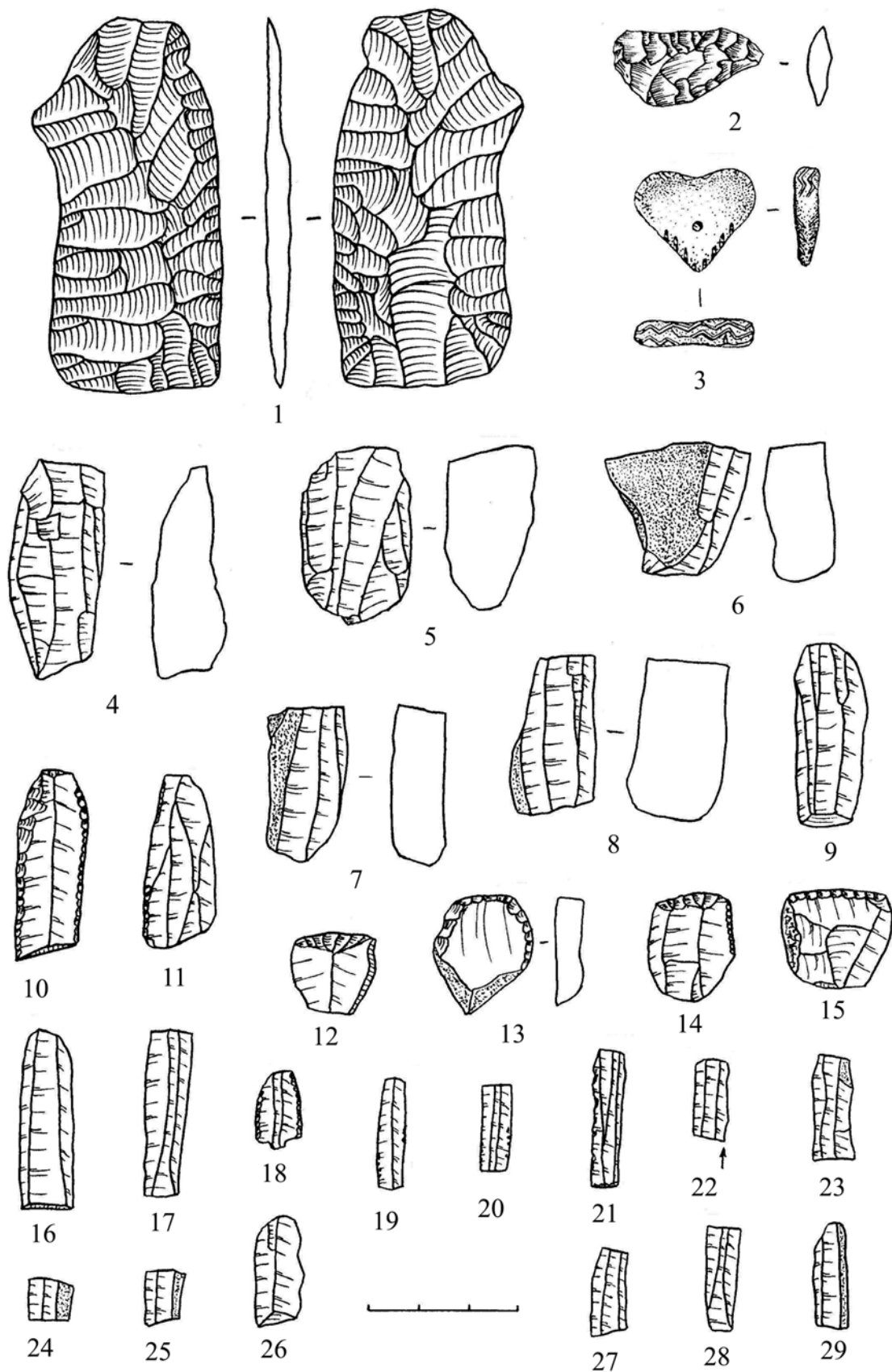

1 – нож; 2 – кремневая скульптура птички; 3 – фигурный штамп; 4–8 – нуклеусы; 9, 16, 17, 23–29 – пластинки без ретуши; 10, 11, 18 – пластинки с ретушью; 12–15 – скребки; 19–21 – пластинки с ретушью утилизации; 22 – резец  
Рисунок 1 – Каменные (1, 2, 4–29) и глиняное (3) изделия стоянки Мурино I

Пластинки без ретуши (46 экз.) имеют ширину от 0,4 до 1,4 см (рисунок 1, 9, 16, 17, 23–29). Из этого комплекса выбивается пластина из голокаменского алевролита, выходы которого и мастерская по первичному расщеплению находятся всего в нескольких километрах от стоянки на склонах горы Голый Камень [3]. На пластине длиной 5,1 см и шириной до 2,1 см сохранилась первичная корка. Ширину до 0,8 см имеют 25 (54,3 %) пластинок, до 1,0 см – 36 (78,3 %). Преобладают пластинки шириной 0,6–1,1 см – 38 (82,6 %). На 11 пластинках сохранилась первичная корка. Для их изготовления использовались различные минералы: кремнистый сланец (10), зеленая яшма (9), черный кремь (8), коричневый халцедон (6), сердолик, молочный кварц (по 3), голокаменский алевролит (2), светло-серая яшма, коричневый кремь, кварцит, сургучная яшма, алевротуф (по 1).

На трех пластинках сохранилась ретушь утилизации (рисунок 1, 19–21). На одной из них ретушью со спинки обработан нижний конец (рисунок 1, 21). Вторичную обработку имеют только три пластинки, все они обработаны ретушью со спинки (рисунок 1, 10, 11, 18). Изготовлены использованные в работе пластинки из яшмы (светло-серой – 3, бурой – 1), кремнистого сланца и коричневого кремня (по 1).

Единственный в коллекции резец изготовлен на углу пластинки кремнистого сланца шириной 0,7 см (рисунок 1, 22).

Все скребки, которые можно связать с эпохой мезолита, выявлены по минеральному сырью – 10 экз. Два скребка изготовлены на пластинах (рисунок 1, 12, 14), семь – на отщепках (рисунок 1, 13, 15) и один – на расколотой плитке. Для их изготовления использовались кремнистый сланец (2), халцедон (3), кремь (2), молочный кварц, сердолик и светло-серая яшма (по 1). Лезвия всех скребков обработаны ретушью со спинки. Сильная сработанность фиксируется только на скребки из черного кремня. Вся его поверхность сильно залощена, рабочая кромка заглажена и закруглена, на заглаженных участках прослеживаются линейные следы скребкового характера. Скребок долгое время использовался для обработки кожи.

Таким образом, несмотря на малочисленность комплекса, в нем представлены практически все основные типы мезолитических изделий, на которых отчетливо просматривается технология расщепления камня в эпоху мезолита.

#### *Список источников и литературы*

1 Дубовцева, Е. Н. Эволюция орудий для гребенчатой орнаментации керамики Урала и Западной Сибири в неолите и бронзовом веке / Е. Н. Дубовцева // *Археология и история Северо-Западной Сибири*. – Нефтеюганск – Екатеринбург : ОАО «ИПП «Уральский рабочий»», 2017. – С. 4–19. *Nota Bene*. Вып. 1. Случайная находка. – Новосибирск : Новосибирский гос. ун-т, 2007. – 142 с.

2 Сериков, Ю. Б. *Очерки по первобытному искусству Урала* / Ю. Б. Сериков. – Нижний Тагил : НТГСПА, 2014. – 268 с.

3 Сериков, Ю. Б. *Специализированные мезолитические*

*камнеобрабатывающие мастерские Среднего Зауралья* / Ю. Б. Сериков // *Геоархеология и археологическая минералогия*. – Миасс : Институт минералогии УрО РАН, 2014. – С. 23–27.



*М. Н. Скочилова*  
**МКУК «Нижнетагильский музей-заповедник**  
**“Горнозаводской Урал”»,**  
*г. Нижний Тагил*

## **«АЛЬБОМ ЧЕРТЕЖЕЙ КОННОВОДНЫХ МАШИН...». НЕРЕАЛИЗОВАННЫЙ ПРОЕКТ ДМИТРИЯ ПЕТРОВИЧА ДЕМИДОВА**

Деятельность знаменитой династии уральских горнозаводчиков Демидовых нашла свое отражение во многих архивных и музейных собраниях. При этом фондообразователями являются как сами владельцы заводов, так и созданный ими обширный управленческий аппарат заводских контор. В Главном Заводском управлении в Нижнем Тагиле проходило формирование основного массива демидовского архивного фонда [3, с. 139–140]. Впоследствии часть этих материалов стала основой музейного собрания Нижнетагильского музея-заповедника «Горнозаводской Урал».

Одним из документов, приоткрывающих историю внутрисемейных отношений представителей династии Демидовых, является «Альбом чертежей конноводных машин, изобретенных Дмитрием Петровичем Демидовым, действительным членом Военно-ученого комитета Главного Штаба Его Императорского Величества» [1]. Особый интерес к этому Альбому обусловлен наличием дарственной надписи на его обложке: «Двора Его Императорского Величества Господину Камергеру – Курскому Гражданскому Губернатору и Санкт-Петербургской Академии Наук Господину почетному Члену – Павлу Николаевичу Демидову в Закон родственного Уважения усерднейше препроводить изобретателем» [1, л.1].

Автором «Альбома...» является Дмитрий Петрович Демидов (1776–13(25).03.1832) [9, с. 293] – коллежский советник, член Военно-ученого комитета Главного Штаба Его Императорского Величества, совладелец Кагинского завода [11, с. 26], № 52 в родословной рода Демидовых [4, с. 17], инициатор принятия мер для соединения рек Москвы и Волги посредством рукотворных каналов и шлюзов [8, с.128].

Дмитрий Демидов занимался разработкой и проектированием судоходных путей, а также предлагал множество вариантов и идей по соединению бассейнов рек центральной России. Несмотря на то, что многие его задумки вызвали заинтересованность и одобрение Императора Александра I, из-за недостаточной проработанности его идей только одна из них была доведена до состояния проекта [8, с. 237]. Водный путь, соединяющий города Москву и Тверь, должен был не только способствовать развитию «лодочного судоходства», но и служить путем доставки материалов для строительства Храма Христа Спасителя [8, с. 129]. В 1825 г. после многолетних изыска-

ний инженеров Министерства Путей Сообщения началась реализация проекта. Ими был выбран наилучший маршрут по соединению бассейнов рек Волги и Москвы, и начато строительство канала, соединяющего р. Истру и р. Сестру (Екатерининский канал) [10, с. 57].

Документ, обнаруженный в Нижнетагильском музее-заповеднике «Горнозаводской Урал», отправляет нас к другому начинанию Дмитрия Демидова. В 1824 г. он взялся усовершенствовать конноводную (конноходную) машину Михаила Сутырина, для чего занял в Министерстве путей сообщения 4650 рублей [9, с. 295]. Главным отличием судна Демидова стала конструкция площадки для размещения животных. Звенья дорожки для лошадей, соединенные в бесконечную цепь, Дмитрий Петрович расположил не горизонтально, а под углом, поскольку главной задумкой автора было приведение судна в движение «не столько силою четвероногих животных, сколько пятью седьмыми веса их» [1, л. 5]. Внешне этот механизм напоминал современную беговую дорожку. По мнению создателя, применение этой конструкции в судоходстве вполне могло составить конкуренцию парходам в перевозке грузов [9, с. 295]. Дмитрий Петрович Демидов предполагал использовать этот механизм для приведения в движение гребных колес на судах, для наматывания каната от завозимого якоря, а также для «других машинных действий на суше» [1, л. 5].

Для изучения устройства была организована специальная комиссия в составе Петра Петровича Базена и других офицеров корпуса инженеров путей сообщения. Вопреки ожиданиям Демидова, члены комиссии посчитали его разработку не несущей больших выгод для судоходства. Не согласившись с выводами инженеров, Дмитрий Петрович продолжил работу над машиной. Он не только не вернул занятые на ее разработку средства, но и вложил все свое состояние (26300 руб.) в усовершенствование механизма. В 1827–1829 гг. он находился в крайней нужде и был вынужден влезть в долги и заложить имущество [9, с. 295]. В 1830 г. ему удалось поправить свои финансовые дела благодаря продаже части Кагинских заводов в Оренбургской губернии, полученной по наследству от дяди Ивана Евдокимовича Демидова (№ 25) [5, с.160]. Острая нужда в деньгах вынудила Дмитрия Петровича произвести продажу без согласования с другими наследниками, и впоследствии (в 1834 г.) сделка была признана Сенатом незаконной [7, с. 239].

Убежденность Дмитрия Демидова в полезности и высоких ходовых качествах его конноводных судов, а также стремление убедить инженеров Комиссии подтолкнули его вложить деньги в изготовление чертежей механизма [9, с. 296]. По всей видимости, именно в этот момент был создан «Альбом чертежей конноводных машин...», обнаруженный в Нижнем Тагиле. Всего в Альбоме четыре чертежа.

I «Быстроход или Почтовое конногребное судно для действия в три быка или лошади».

II «Грузовоз или Судно для подбора навивкою на себя каната закинутых уже быстроходом якорей...».

III «Грузовоз Машинной или Судно для перевозки Кладей Тяжестию двух Быков или лошадей».

IV «Чертеж механизма для приведения в движение гребли колес и тяги грузов на судах, равно как и всяких прочих машинных действий на суше, не столько силою четвероногих животных, сколько пятью седьмыми веса их».

В качестве движущей силы Быстрохода и Грузовоза Дмитрий Петрович Демидов предполагал использовать лошадей и быков. На небольших легких грузовых судах навивкой каната от заводных якорей могли заниматься люди с помощью специального механизма, действующего по принципу «беговой дорожки». В случае же попутного ветра судно можно было поставить под паруса [1].

Каждый свой чертеж Дмитрий Петрович сопровождал подробными поясняющими надписями и измышлениями об удобстве и выгодах его конноводных судов для развития судоходства и торговли в Российской Империи. Так, согласно его расчетам – «Два Быстрохода, один Грузовоз и 3 Подчалка, употребляя 40 человек людей и 12ть лошадей, могут везти разом 20 тысяч пудов клади с быстротою [...] до 120 верст в сутки, тогда как ныне Движение грузов по Государству совершается и всего только до 19ть верст в день». Содержание судов, по его мнению, не могло превышать и одной полушки на пуд перевозимого груза в сутки, включая нагрузку и выгрузку товара. В конечном итоге он заключает, что «Всей разницы от Машинного Плавания в торговых оборотах всего обширнаго Государства нашего может точно последовать до Двухсот Миллионов рублей на каждый год» [1, л. 4].

В марте 1830 г. по прошению Дмитрия Петровича Демидова был созван новый «Комитет для рассмотрения различных проектов коллежского советника Демидова» под председательством Карла Ивановича Оппермана. Однако реакция Демидова на заключение Петра Петровича Базена о конноводных судах была настолько болезненной, что подтолкнула его написать рапорт, «исполненный таких выражений, кои позволяют, кажется, заключать о некотором расстройстве рассудка его». За свои действия он получил «Высочайшее порицание», несмотря на изначальную благожелательность к нему со стороны Императора [9, с. 296].

В 1831 г. Дмитрий Петрович Демидов оформил «привилегию» на свои механизмы. В апреле того же года была возобновлена работа Комитета под председательством Петра Петровича Базена. В качестве эксперта на заседания пригласили профессора математики Санкт-Петербургского университета Дмитрия Семеновича Чижова. Благодаря подробному техническому разбору

устройства и математическому расчету профессор сумел доказать, что суда имеют грузоподъемность, скорость и рентабельность меньшую, чем считал разработчик. Однако, невзирая на доводы экспертов, Демидов до последнего не оставлял попыток продвинуть свое детище. Так, с 15 мая по 12 декабря 1831 г. он находился в отпуске в Нижнем Новгороде для организации «компании относительно машинного по рекам плаванья» [9, с. 296].

Несмотря на то, что главной сферой применения механизма, приводимого в движение силой животных, для Дмитрия Петровича было судоходство, все же в примечаниях к чертежам автор допускал и альтернативные варианты использования этого устройства. Например, при помоле зерна на мукомольных мельницах: «Для приведения в совершеннейшее действие, на мукомольной водяной мельнице жернова от 6 до 7 четвертей поперечником толшиною в 5 вершков и весом в 20ъ пуд; потребна безпрерывная сила 2хъ лошадей [...], и тогда жернов сего размера совершая от 118 до 120х оборотов в минуту производит самой превосходной муки помол» [1, л. 5]. Для приобретения подобного устройства и подробного ознакомления с его работой Дмитрий Петрович Демидов предлагал владельцам частных хозяйств обращаться лично к нему: «все желающие видеть таковой в натуре и пользоваться им в домашнем быту своем, могут относиться к изобретателю онаго, живущему близ Аничковского моста в доме купца Дьячкова, где и получать самую основательныя о выгодах и пользах сего изобретения расцеты и доказательства» [1, л. 5].

Как видно, Дмитрий Петрович Демидов действительно предпринимал многочисленные попытки продвинуть свое изобретение. Вероятнее всего, этой же цели он добивался при отправке «Альбома чертежей конноводных машин...» своему дальнему родственнику Павлу Николаевичу Демидову, совладельцу Нижнетагильских заводов, действительному статскому советнику, только занявшему должность Курского гражданского губернатора (в 1831 г.) [2, с. 487], учредителю Демидовских премий и почетному члену Санкт-Петербургской Академии наук. В настоящий момент сложно точно сказать, что конкретно двигало Дмитрием Демидовым в момент отправки Альбома. Вероятнее всего, находясь в отчаянном положении, он не видел иного способа заручиться благосклонностью Российских академических кругов, как не через расположение со стороны Павла Демидова, основателя первой и самой престижной научной премии России.

В Альбоме нет никаких точных указаний на дату его отправки Павлу Демидову. Однако по косвенным признакам можно заключить, что Альбом был отправлен в промежуток времени между 16.03.1831 и 13.03.1832 г., то есть буквально в последний год жизни Дмитрия Петровича Демидова. Отправка этого Альбома стала одной

из последних отчаянных попыток спасти свое положение. Результатом упорных трудов Дмитрия Демидова стал его полный крах и разорение. Он умер на 55 году жизни «от удара в голову» в чине коллежского советника, будучи «Главного штаба Его Императорского Величества Военно-ученого Комитета действительным и непрременным членом» [6, с. 37].

Архивных материалов, раскрывающих отношение Павла Демидова к началу своего дальнего родства, пока не выявлено. Однако тот факт, что Альбом оказался среди документов Главного Заводского управления в Нижнем Тагиле, дает повод предположить, что он был отправлен на Урал по распоряжению заводовладельца.

«Альбом чертежей конноводных машин...» был результатом многолетнего труда Дмитрия Петровича Демидова. К сожалению, этот документ не стал прорывом в развитии и техническом перевооружении судоходства и грузоперевозок внутри Российской империи, как на то рассчитывал его автор. Однако для нас он стал ценным документальным памятником, позволившим приоткрыть новые, ранее неизученные факты взаимоотношений между представителями разных ветвей династии уральских горнозаводчиков Демидовых.

*Список источников и литературы*

- 1 Альбом чертежей конноводных машин, изобретенных Дмитрием Петровичем Демидовым, действительным членом Военно-ученого комитета Главного Штаба Его Императорского Величества. 1820–1932 гг. // НТМЗ «Горнозаводской Урал», ТМ-26158, № в гос. каталоге – 20039858.
- 2 Биографический словарь. Высшие чины Российской Империи (22.10.1721–2.03.1917). Т. I. А-З. / сост. Е. Л. Потемкин. – Москва, 2017. – 622 с.
- 3 Гуськова, Т. К. Демидовские архивы / Т. К. Гуськова // Альманах Международного Демидовского фонда. – Вып. 1. – Москва, 2001. – С. 139–141.
- 4 Краснова, Е. И. Демидовы. Родословная роспись / Е. И. Краснова. – Екатеринбург : Демидовский институт, 1992. – 40 с.
- 5 Краснова, Е. И. Новое в генеалогии Демидовых / Е. И. Краснова // Альманах Международного Демидовского фонда. – Вып. 1. – Москва, 2001. – С. 157–162.
- 6 Краснова, Е. И. Такие разные Демидовы : сборник статей / Е. И. Краснова. – Санкт-Петербург : СПГУТД, 2007. – 147 с.
- 7 Металлургические заводы Урала XVII–XX вв. : энциклопедия. – Екатеринбург : Изд-во «Академкнига», 2001. – 536 с., ил.
- 8 Озерова, Н. А. Москва-река в пространстве и времени / Н. А. Озерова ; отв. ред. проф. В. А. Широкова. – Москва : Прогресс-Традиция, 2014. – 320 с., ил.
- 9 Озерова, Н. А. Новые источники к биографии Д. П. Демидова (по материалам РГВИА и РГИА) / Н. А. Озерова // Институт истории естествознания и техники им. С. И. Вавилова. Годичная научная конференция. Общие проблемы развития науки и техники. История физико-математических наук. – Т. 1. – Москва : ЛЕНАНД, 2013. – С. 293–297.
- 10 Озерова, Н. А. Три столетия истории канала им. Москвы: от идеи до реализации / Н. А. Озерова // Институт истории естествознания и техники им. С. И. Вавилова. Годичная научная конференция, 2010. – Москва, 2011. – С. 52–60.
- 11 Предприниматели Урала XVII–начала XX в. Справочник. Вып. 1. Уральские горнозаводчики / авт.-сост. Е. Г. Неклюдов, Е. Ю. Рукосуев, Е. А. Курлаев, В. П. Микитюк. – Екатеринбург : УрО РАН, 2013. – 128 с.



**Л. Г. Соколова**  
**член Зауральского генеалогического**  
**общества им. П. А. Свищева,**  
**д. Санаторная, Кетовский район,**  
**Курганская область**

## **ИСТОРИЯ ДЕРЕВНИ НИЖНЯЯ** **УТЯТСКАЯ – ФАТЕРЫ**

У каждого человека есть судьба, история своей жизни. Так же и у населённого пункта: города, села, деревни есть своя история, и есть, можно сказать, судьба. Она от многого зависит: кто образовал поселение, в каком месте, какие люди живут в нём. Есть история и у деревни Фатерской. Сейчас она называется Санаторная. Находится деревня в Кетовском районе, состоит в Лесниковском сельском совете. Расположена она на правом высоком берегу реки Тобол. Здесь прекрасные места, особенная природа. Не зря называли деревню Санаторной, здесь можно жить как в санатории, гулять в сосновом бору, купаться в реке, дышать ароматом черёмухи и слушать соловья. Но раньше другие названия были у этого населённого пункта, и тоже полученные неспроста.

В 2018 году праздновалось 330-летие деревни. Но известно, что точной даты её образования нет. По историческим источникам – переписям населения – стало известно, что образовалась она в период между 1683 и 1689 годом. Этот юбилей относился и к деревне на противоположном берегу реки. Ведь когда-то это был один населённый пункт, называемый во всех официальных документах деревней Нижней Утятской. Известно, что деревни Утятские было три: первая, образованная раньше других, – слобода Утятская (сейчас село Утятское), вторая – Верхняя Утятская (Паптева) и третья – Нижняя Утятская. Все они получили своё название от речки Утяк, протекающей в этих местах и впадающей в Тобол.

Деревня Нижняя Утятская была образована на левом безопасном от набегов кочевников берегу реки Тобол в 12-ти верстах от слободы Царёво Городище. Слобода в то время уже имела свои укрепления. Новые поселения основывали чаще выходцы из слободы. Здесь можно проследить то же самое: первые жители Нижней Утятской, зафиксированные в переписи в 1689 г., были крестьянами, переселившимися из слободы Царёво Городище. Тогда в деревне было только два двора – Микитки Хорошева и Ивашки Могильникова. Один прибыл в Сибирь из Соли Камской, другой – с Чердыни. Их можно считать основателями деревни. Но и здесь они задержались не долго, видимо, отправились осваивать новые места. В 1710 г. в Нижней Утятской – 9 дворов, новые люди [1].

*1 Во дворе крестьянин Гаврило **Калининых** сказался 70 лет, жена Анна 70, сын Алексей 15, жена Анна 17, у него ж зять Сидор Ильин 40 лет, жена Дарья 30 лет, сын Яков 3 лет, Федор недели, дочь Авдотья 5 лет.*

*2 Во дворе крестьянин Евтифей **Суханов** сказался 80 лет, сын Лука 40 лет, жена Олена 40 лет, сын Иван недели. У него ж сын Иван 25 лет.*

*3 Во дворе крестьянин Акинфий **Меркурьев** сказался 80 лет, сын Иван 35 лет, жена Василиса 30 лет, дочь Парасковья 3 лет, Соломея 2, Марья десяти недель.*

*4 Во дворе крестьянин Прокопий **Потоскуев** сказался 60 лет, жена Олена 50, дочь Евгения 20.*

*5 Во дворе крестьянин Терентий **Каргополов** сказался 43 лет, жена Агафья 40 лет, сын Логин 4 лет, Андрей 3 лет, дочь Анна 2 лет. У него брат Зотей 25 лет, жена Анна 25 лет. У него ж брат Сидор 50 лет, жена Федосья 50.*

*6 Во дворе крестьянин Тимофей **Бакланов** сказался 40 лет, жена Ксения 20 лет, сын Леонтий 10 лет, дочь Акилина 5 лет, Ульяна году.*

*7 Во дворе крестьянин Сава **Лауров** сказался 60 лет, жена Марья 50 лет. У него ж пасынок Никифор 9 лет. У него ж племянница Матрена 9 лет.*

*8 Во дворе бобыль Григорий **Козлухин** сказался 45 лет, сын Григорий 12 лет, сын же Данило 10 лет, дочь Гликерия 17 лет.*

*9 Во дворе бобыль Григорий **Давыдовых** сказался 45 лет, жена Агафья 25 лет. У него ж брат Феоклист 50 лет, жена Матрена 30 лет, сын Иван 5, дочь Парасковья 3 лет, Ксения 2.*

**В 1720 г. в деревне – 15 дворов, уже с другими жителями.** Возможно, в этот период крестьяне пытались селиться и на правом берегу Тобола, но набег кочевников были просто непрерывными, и, по приказу тобольского полковника Д. Мейна, некоторые деревни были «сведены» в слободы и более крупные деревни. Жители деревни Утятской были даже временно переселены в д. Черемухову, дворы крестьян правого берега временно оставлены [2]. Возможно, этим объясняется частая смена жителей деревни в начальный период её образования. Люди могли погибнуть или попасть в плен к нападавшим, могли уйти в более безопасные места. Из прежних жителей остались семейство Давыдовых, Козлухиных (Козловых) и семейство братьев Каргаполовых: Терентия и Зотей [3].

*1 Во дворе драгун Михайло Киприянов сын Караблев 26 лет, у него сын Прокопий 1 год, отец Киприян Семенов 61 год, брат драгун Афанасий 13 лет.*

*2 Во дворе беломестный отставной драгун Андрей Герасимов сын Петряков 61 года, дети: Андрей 11 лет, Петр 6 лет.*

*3 Во дворе беломестный драгун Феклист Тимофеев сын Давыдовых 56 лет, дети: драгун Иван 16, Иван 1 году.*

*4 Во дворе драгун Яков Ефтефеев сын Жилин 41 года, дети: Яков 11 лет, Степан 8 лет, Андрей полугоду. Михайло Пономарев руку приложил.*

*5 Во дворе беломестный драгун Михайло Никитин сын Черепанов 41 года, дети: Данило*

10 лет, Алексей 3 лет, отец Никита Яковлев 81 года.

6 Во дворе беломестный драгун Гаврило Еремеев сын Щупов 41 года, у него дети: Петр 10, Пимен 3 лет.

7 Во дворе беломестный драгун Алексей Васильев сын Деев 51 года, у него сын Семен 1 года.

8 Во дворе беломестный драгун Козма Васильев сын Деев 46 лет, брат драгун Василий 41 года. Сын Иван 5 лет, брат же Степан 31 года, на подворье отставной драгун Лука Евтефеев сын Жилин 53 лет, у него сын Иван 3 лет.

9 Во дворе беломестный драгун Зотей Тимофеев сын Каргаполов 41 года, у него сын Христофор 6 лет, брат Терентий 31 года, дети: Логин 14, во драгунах, Андрей 11, Лука 7, Андрей 3 лет, брат Сидор Тимофеев 60 лет, у него сын Сидор 1 года.

10 Во дворе драгунский сын Григорий Григорьев Давыдов 10 лет, у него брат Данило 2 лет.

11 Во дворе беломестный драгун Гаврило Тимофеев сын Давыдов 41, сын Давыд 5 лет.

12 Во дворе беломестный драгун Еким Леонтьев сын Шаламов 49, сын Козма 8 лет.

13 Во дворе беломестный драгун Иван Акинфиев сын Арской 51 года, сын Григорий 9 лет.

14 Во дворе беломестный драгун Сидор Ильин сын Косачев 46 лет, у него сын Яков 13, Артамон 8 лет, на подворье отставной беломестный драгун Григорий Степанов сын Козлухин 50 лет, у Григория сын Данило 20 лет.

15 Во дворе беломестный драгун Василий Михайлов сын Хромцов, брат Павел 12 лет.

В 1700 году в слободе Царёво Городище уже стояла рота драгун. В 1713 г. штаб драгунского полка был переведён на постоянную дислокацию в Царёво Городище. **В этот период часть драгунского полка расположилась и на правом берегу Тобола в д. Утятской (будущие Фатеры).** Воевода Тобольска П. И. Годунов ещё задолго до этого собирался поселить драгун по линии «домами», снабдить их оружием европейского образца, выучить правильному строю [4]. Вот и образовались на самом высоком берегу Тобола укрепления с жилыми строениями для служилых людей – форпост. Почему же именно здесь был расположен драгунский отряд? Возможно, в крепости Царёво Городище не было достаточно места для целого полка, возможно, был стратегический план по обороне, встрече наступающего врага ещё за рекой, не подпуская к крепости. Ещё и место для расположения форпоста было очень удобное: самый высокий берег Тобола, откуда можно подать сигнал о приближении врага в населённые пункты за рекой – стрелять, разводить огонь и т. д. Стоял форпост примерно в течение сорока лет. «Около слободы Царёво Городище был построен военный лагерь, где находились драгуны полка. В 1736 г.

взятый в плен участник башкирского восстания сообщил, что башкиры Айлинской волости совершили набег “под драгунский лагерь к Царёву Городищу”» [5]. Скорее всего, этот военный лагерь и есть известный нам форпост.

В 1749 г. проводилось обследование состояния укреплений населённых пунктов и боеспособности населения Среднего Притоболья, об этом говорит ведомость Ялуторовского дискрита. Есть сведения и о деревне Утятской: «Деревня Утятская, расстояние от оной до царёва Кургану пятнадцать вёрст, которая построена над рекой Тоболом. В ней имеетца дворового строения семдесят один двор (71). Крестьян от двадцати до пятидесяти лет семдесят восемь (78). У них имеетца по объявлению собственного огненного ружья, а именно:

1) у Хрисанфия Каргаполова – ружьё винтовка-1;

2) у Ивана Первухина – ружьё винтовка-1;

3) у Тимофея Дегилева – ружьё винтовка-1;

4) у Семёна Каргаполова – ружьё винтовка-1;

5) у Михея Вилина – ружьё винтовка-1;

6) у Евдокима Каргаполова – ружьё винтовка-1;

7) у Семёна Воденникова – ружьё самопал-1;

8) у Ивана Бородина – ружьё самопал-1;

9) у Фёдора Михалищева – ружьё винтовка-1;

10) у Петра Летуева – ружьё винтовка-1;

11) у Герасима Осипова – ружьё винтовка-1;

12) у Алексея Осипова – ружьё винтовка-1;

13) у Степана Жилина – ружьё винтовка-1;

14) у Фёдора Колмогорова – ружьё Турка;

15) у Ивана Петрякова – ружьё винтовка-1;

16) у Григория Воденникова – ружьё винтовка-1.

Итого: в деревне Утятской имеется семдесят один двор, людей 78 человек, ружья винтовки – 12, одна Турка, три самопала. При оной деревне городовые строения: город лежачий в столбах, надолбы и рогатки и ров. Токма имеетца весьма плохой оной деревни ... по сторону Тобола реки дозорного... Требуется обновить за ветхостью и ... той деревни вновь починить» [6].

В 1755 г. была закончена постройка Пресногорьковской пограничной линии и драгунский полк был выведен из крепости Царёва Городища и всех форпостов. Вот тогда и был заселён форпост д. Утятской, стоящий на правом берегу Тобола, мирными жителями-крестьянами. В домах жили служилые люди, в казармах или просто в землянках – мы не знаем. Но их важно назвали «фатерами», т. е. квартирами. И получила название новая деревня – «Фатеры» или «Фатерская», или «Фатерская Нагорная». Но это было её народное название, официальное – Нижняя Утятская. Хотя и Н. Утятскую потом называли Фатерами. Жаль, что это заслуженное название показалось кому-то неблагозвучным и деревня стала называться по-другому.

Много событий произошло в этих местах за 330 лет. И пугачёвское восстание, и войны, и революционные события, когда с одного берега реки стреляли на другой. Многие люди воевали в пер-

вую мировую и ВОВ, погибали и были героями. Их фамилии мы знаем.

### **О заселении деревни Н. Утятской и её старожилах.**

Заселение Южного Зауралья первоначально шло из Поморья и Предуралья. Много крестьян переселились позднее с Урала, с современной территории Свердловской области.

Д. Н. Утятская и Фатеры (с 1688 г.) – количество дворов:

**1689 г. – 2; 1710 г. – 9; 1720 г. – 15; 1749 г. – 41; 1763 г. – 51; 1782 г. – 50; 1795 г. – 67; 1858 г. – 97; 1897 г. – 450.**

Как уже говорилось, первые жители Микитка Хорошев и Ивашка Могильников не остались жить здесь или погибли. Из следующих 9 дворов в 1710 г. остались на многие годы только семейства Каргаполовых, Давыдовых и Козловых (в настоящее время нет). Переселились в это время из д. Курганской Осиповы и Вилины, из д. Введенской – Кораблёвы и Черепановы. Из 15-ти дворов в 1720 г. длительно проживали в населённом пункте семейства Кораблёвых, Давыдовых и Хромцовых.

**По ревизской сказке 1782 г.** в деревне – 50 дворов, зафиксированы известные нам фамилии: Колбины, Половинкины, Воинковы, Барашовы (Барашенковы), переезжают из деревни Нижней Сычёвой Южаковы, из д. Анчутиной – Галкины. В это время проживает: много Кораблёвых, Давыдовых, Каргаполовых; Шохиревы, Калинины, Казанцевы, Бородины, Первухины [7].

**По ревизской сказке 1795 г.** 67 дворов. Проживают: Кораблёвы, Каргаполовы, Хромцовы, Кочковы, Подорвановы, Колбины, Шохиревы, Калинины, Половинкины, Воинковы, Ширяевы, Рышковы, Казанцевы, Баятовы, Южаковы, Первухины, Галкины, Строкины. Переселяются из Введенской волости Кокины, из Барабинской Мерзляковы, Кузнецовы и Шихалевы. Появляются поселенцы Крыловы и Москоуенко [6].

В середине 18 века началось активное заселение территорий южнее Тобола, там стали появляться новые населённые пункты. **Многие жители деревни Н. Утятской стали их основателями**, например: д. Лесникова основана Афонасием Фёдоровичем Первухиным из Н-Утятской, д. Митина – Осипом Степановичем Козловым (Козлухин?) из Н-Утятской. Переселились отсюда в д. Анчутину – Кораблёвы, Каргаполовы, Деевы; в д. Лесникову – Деевы, Калинины, Шохиревы; в д. Митину – Воинковы, Калинины, Кораблёвы и т. д. Причиной переселения было желание освоить новые земли, т. к. в окрестностях Н-Утятской было не много пахотных земель и по качеству они были не лучшими: часть – песчаных, часть – солонцеватых. Другая причина – это рост количества населения, разрастание семей после прекращения набегов. Семьи крестьян в конце 18 века были очень большими. Под одной крышей жили до 50 человек. Вот из таких семей и отправляли

сыновей в новые места, в новые деревни. И они часто были основателями новых выселок.

**По переписи 1897 г.** в деревне Нижней Утятской учтено 450 семей, из них: Бородиных – 13 семей, Галкиных – 10, Воинковых – 9, Южаковых – 8, Травниковых – 6, Половинкиных – 12, Кокиных – 4, Колбиных – 8, Мерзляковых – 12 семей [7].

В настоящее время в деревне Санаторной проживает несколько семейств старожилов, носящих фамилии своих предков: Колбины, Половинкины, Кокины, Южаковы, Строкины, Галкины, Травниковы, Воинковы, Бородины, Барашенко (Барашенковы), Москоуенко.

#### *Список источников и литературы*

- 1 РГАДА. Ф. 214. Оп. 1. Д. 152б.
- 2 Маслюженко, Д. Н. Слобода Царево Городище на Тоболе (1679–1782 гг.): монография / Д. Н. Маслюженко, В. В. Менциков. – 2015.
- 3 РГАДА. Ф. 214. Оп. 1. Д. 152б.
- 4 Исторический архив Омской области.
- 5 ГБУТО ГА в г. Тобольске. Ф. И-154. Оп. 8. Д. 16.
- 6 ГБУТО ГА в г. Тобольске. Ф. И-154. Оп. 8. Д. 243.
- 7 ГБУТО ГА в г. Тобольске. Ф. И-417. Оп. 2. Д. 1860.



**Я. Г. Солодкин**  
**ФГБОУ ВО «Нижевартовский**  
**государственный университет»,**  
**г. Нижневартовск**

## О ПРОИСХОЖДЕНИИ ЛЕТОПИСНЫХ ВЕРСИЙ ГИБЕЛИ ХАНА КУЧУМА

Свидетельства большинства источников об обстоятельствах смерти самого известного среди Сибирских Шибанидов явно противоречат друг другу [12, с. 130; 14, с. 94–95; 22, с. 58–60; 23, с. 20, 23, 52, 65, 66, 84; 24, с. 114–115, 269–270]. Наиболее достоверными среди этих свидетельств могут считаться рассказы тобольских летописцев.

Сообщение «О смерти царя Кучума, идеже скончася» первым (в 1636 г.) привел Савва Есипов, хотя не исключено, он лишь повторил строки анонимного «писания» (далее – П), которое «распространил». Как говорится в «гистории» владычного дьяка, этот «бесерменский царь», накануне «попленивший» «татарские веси» на пути к Тобольску, был снова разгромлен русскими, лишился двух жен и сына, но «утече не со многими людьми», захватил с собой оставшихся в своем улусе и «иде втай в Колмыцкую землю», где отогнал «стада конския». Догнав «кучумлян», калмыки (под ними надо понимать телеутов [25, с. 87]) перебили немало воинов хана и кон[и] своя отполониша», он же «бежа в Нагаи и тамо убиен бысть от нагай», опасавшихся, «яко русский вои сотворят» им, как и изгнанному «напрасно ... из царства» Кучуму, если «уведают» про его пребывание «зде» [11, с. 55, 68–69].

С. В. Бахрушину думалось, что Есипов внес дополнения в текст протографа (им выдающийся историк прошлого века признал «написание», переданное ветеранами экспедиции Ермака на владычный двор), одним из которых явилось известие о смерти Кучума [2, с. 29]. Оно, впрочем, могло содержаться в этом протографе (по вероятному заключению Р. Г. Скрынникова, ранней тобольской летописи), но автором Основной редакции Строгановской летописи (далее – ОСЛ) было сочтено излишним.

Во вторичных разновидностях повести С. Есипова «О Сибири и о сибирском взятии» процитированный рассказ (его нет только в Погодинском летописце, как и в ОСЛ) подвергся более или менее существенной стилистической правке и (в Румянцевском и Абрамовском летописцах) сокращению. (Утверждение, будто автор якобы первичного относительно Основной редакции «сложения» Есипова Румянцевского летописца «смертью Кучума ... доказывает его злодейство, выявляя греховную сущность преступника» [18, с. 199], едва ли справедливо). В Титовском виде есиповского «Сказания» пропущены слова «русский вои уведают, яко», в Забелинской редак-

ции самой популярной сибирской летописи упоминается о том, что «окаянный» Кучум «пастухов побил» у калмыков, а ногаи заявили ему, будто он собирается поступить с ними так же, как Ермак «з дружиною своею» в Сибирском юрте [23, с. 65; 24, с. 114–115]. Согласно Лихачевской редакции той же летописи, калмыки быстро догнали беглого хана, отогнавшего у них много коней, ногаи опасались истребления их русскими, Кучум (на что указывается и в трех редакциях Сибирского летописного свода) скончался «зле» [5, с. 888; 11, с. 35, 41, 89, 97, 127, 187, 255, 366, ср. с. 313; 17, с. 80, 305]. В одном из видов [18, с. 77–81, 90–91] Нарышкинской редакции данного свода «кучумляне» названы «воровскими людьми», говорится о бегстве их предводителя «в Калмыцкую землю, зовомую Нагаи», «от сраму своего» и «напрасной смерти» «окаянного злого сопостата» Кучума от рук ногаев; последние боялись такого же «разорения» русскими, которое те «сотворили» сибирскому «царю» [11, с. 255, с. 67–70, 73–74, 76–92]. (А. И. Голомянов заблуждался, утверждая, будто Кучум бежал в Ногайскую Орду сразу после того, как ермаковцы заняли его столицу [3, с. 221]).

Допущение о том, что про ставший окончательным «побой» хана, «сбитого» «с куреня» «ермаковыми казаками», и смерть бывшего властителя Искера Есипов (или его предшественник) рассказал, следуя устному преданию [2, с. 29; 20, с. 7], есть основания конкретизировать: об этих событиях автору П либо дьяку трех кряду сибирских архиепископов, не исключено, поведали тобольские служилые татары (йомышлы), «скаска» которых могла явиться источником глав сложившейся в новом Софийском доме летописи, посвященных князьям и царям обширного юрта (превратившегося в конце XVI в. в «далечайшую вотчину» московских государей).

Как находил В. И. Сергеев, говоря о судьбе Кучума после гибели Ермака, Есипов привел «детали, известные ему явно со слов очевидцев» [16, с. 50–51]. Маловероятно однако, что кто-то из «достоверных мужей», которых расспрашивал приказный Софийского дома [11, с. 42, 72, ср. с. 47], был в числе свидетелей смерти «царя», захватившего «град Сибирь» и умертвившего потомков Тайбуги князей Едигера и Бекбулата. Допущение Е. А. Рябиной, будто ногаи, действительно, убили Кучума «с целью избежать нового конфликта с Россией» [15, с. 123; ср. 14, с. 95; 24, с. 270], представляется сомнительным, эта расправа могла быть вызвана отнюдь не политическими мотивами. Слова, с которыми ногаи обратились к беглому хану, вероятно, принадлежат самому «слогателю», часто приводившему монологи своих героев [11, с. 46, 54–55, 59–60, 65, 67], очевидно, вымышленные. Автор Основной редакции Есиповской летописи (далее – ОЕЛ), кстати, не знал, «калмыки ... закон или отец своих предан[и]е [держат], ... понеже бо писмени о сем не обретох и ни испытати возмогах» [11, с. 45, ср. с. 32, 38, 80, 91, 107].

Оригинальные известия о кончине хана, вынужденного уступить свою столицу «товарству» Ермака, содержит Ремезовская летопись (далее – РЛ) рубежа XVII–XVIII вв. По сведениям ее создателя, которые обычно считаются достоверными [13, с. 14], разгромленный в 1597/98 г. тарскими служилыми людьми Кучум с немногочисленным окружением бежал «в Канскую землю» к верховьям Иртыша, на озеро Зайсан Нор, похитил лошадей у калмыков, которые настигли «ведомого ... и славного вора» «на Нор Ишима», убили многих «кучумлян», своих коней «отъяша, и досталное имение (хана. – Я. С.) пограбиша». (Верховья Нор Ишима и Ишима, согласно указанию С. У. Ремезова, находились «на калмытском рубеже» [10, с. 567]). Стало быть, как пояснил В. В. Трепавлов, после разгрома у Ирмени в августе 1598 г. Кучум двинулся к среднему течению Оми, пересек Барабинскую степь и направился вдоль Иртыша к озеру Зайсан, а потом отошел на запад – в верховья Ишима и Нуры [23, с. 22, 64]. Ногаи, в «земле» которых очутился хан, владевший до осени 1582 г. Кашлыком, дабы «жити и кормитца нищетою», «собрався с роды своими, убиша» «Муртазеева сына» и «протчее имение отъяша, а людей его похолопиша», заявив ему, что «и отец твой нам много зла соделалъ, ... то же нам учинишь», «хотя и нищъ», недаром убил и озлобил людей, которыми распорядился [10, с. 567–568]. Вероятно, Кучум оказался в восточных провинциях Ногайской Орды – в кочевьях Алтыулов, т. е. среди подданных семьи Шейх-Мамаю [10, с. 703; 23, с. 16–17, примеч. 2; с. 65; 24, с. 69]. Сообщение С. У. Ремезова о том, что Муртаза (владения которого, по А. Г. Нестерову, находились в Северном Приаралье, а с точки зрения Д. Н. Маслюженко, – скорее всего, в низовьях Тобола, на его притоках Убаган и Абуга [7, с. 52; 9, с. 208]) причинил немало зла ногаям (оставленное Г. Ф. Миллером и В. В. Трепавловым без комментариев [8, с. 299; 23, с. 65, примеч. 2; 24, с. 114]) едва ли достоверно: Кучум рос в ногайских кочевых становищах, при дворе Шейх-Мамаю, Муртаза одно время мог править в Ногайской Орде, между ее аристократией и Сибирскими Шибанидами существовали тесные связи, ногаи составляли гвардию в войске Кучума [5, с. 726, 727; 7, с. 52, 54; 23, с. 14, 16, примеч. 2; 24, с. 42, 69, 110]. Автор РЛ, прекрасно знавший географию Азиатской России, да и опрашивавший всяких «памятных бывальцев», «ведомцев», в том числе татар и калмыков [1, с. 6–7], дополнил показания одной из вторичных редакций Есиповской летописи, но вряд ли располагал какими-то новыми данными о смерти Кучума (юрт которого сделался очередным «царством» московских самодержцев), за исключением сведений о местах, где скончался «прегордый» хан. Любопытно, что на берегах Зайсан Нора кочевал Аблай-тайша, в ставке которого в 1660 г. довелось побывать У. М. Ремезову [1, с. 14–16] – отцу тобольского «писателя». (По утверждению

А. Г. Нестерова, у этого озера 20 августа 1598 г. Кучум потерпел окончательное поражение [9, с. 210, 211]. Точнее, хан тогда был разгромлен на реке Ирмени – левом притоке «великой» Оби [6, с. 134; 23, с. 63]).

Свидетельства об ограблении хана калмыками, затем ногаями, похолоплении пленных «кучумлян», о Муртазе и «воровстве» его сына, который мог причинить такое же зло ногаям, что и своим людям, не исключено, вышли из-под пера тобольского «изографа» петровской эпохи, ибо отражали его представления относительно «беззаконных» действий «бусурман» [10, с. 561, 566]. Примечательно также, что «ведомым воров» Кучум назван в одном из фрагментов Кунгурского летописца, включенных в «Историю» С. У. Ремезова [10, с. 582].

В. В. Трепавлову казалось, что «история появления Кучума в Ногайской Орде ... содержит признаки бродячего фольклорного сюжета о бегстве и гибели разбитого правителя», хотя в большинстве соответствующих текстов нет сведений про насильственную смерть самого известного сибирского хана [23, с. 66; 24, с. 115]. Летописцы, однако, единодушно сообщали о его убийстве [15, с. 122]. В рассмотренных свидетельствах едва ли, думается, стоит и усматривать «признаки бродячего фольклорного сюжета». Ведь в ОЕЛ и большинстве других сочинений такого жанра, появившихся в XVII–первых десятилетиях XVIII вв. на востоке России, идет речь (а в этом видный историк не сомневается) о бегстве Кучума к калмыкам, затем к ногаям, т. е. тобольский книжник приводит конкретные данные о конце жизни хана, хотя, как и про его разгром накануне русскими служилыми людьми [4, с. 64], рассказывает зачастую весьма абстрагированно. (Вспомним, кроме обстоятельств гибели правителя Большой Орды Ахмата, о том, что последний астраханский хан Дербыш-Али, не дожидаясь подхода русских войск, бежал в Азов и следом отправился в Мекку, а ногайские правители Саид-Ахмед и Муса, утратив власть, двинулись в Среднюю Азию [5, с. 192; 6, с. 107, 136; 21, с. 197–201; 23, с. 77; 24, с. 64, 107]).

#### Список источников и литературы

- 1 Бахрушин, С. «Туземные легенды в Сибирской истории» С. Ремезова / С. Бахрушин // Исторические известия, издаваемые Историческим Обществом при Императорском Московском Университете. – 1916. – № 3–4. – С. 3–28.
- 2 Бахрушин, С. В. Научные труды / С. В. Бахрушин. – Москва : Изд-во АН СССР, 1955. – Т. III. – Ч. 1. – 376 с.
- 3 Голомянов, А. И. Народные представления о Ермаке и сибиряках-«чалдонах» / А. И. Голомянов // Первые Ермаковские чтения «Сибирь: вчера, сегодня, завтра» : материалы регион. науч. конф. : 21 декабря 2008 г., г. Новосибирск. – Новосибирск, 2009. – С. 220–225.
- 4 Дворецкая, Н. А. Сибирский летописный свод (вторая половина XVII в.) / Н. А. Дворецкая. – Новосибирск : Изд-во «Наука», Сибирское отделение, 1984. – 136 с.
- 5 История татар с древнейших времен : в семи томах. – Казань : Изд-во Ин-та истории им. Ш. Марджани АН РТ, 2014. – Т. IV: Татарские государства XV–XVIII вв. – 1080 с., ил.

- 6 История татар с древнейших времен : в семи томах. – Казань : Изд-во Ин-та истории им. Ш. Марджани АН РТ, 2014. – Т. V: Татарский народ в составе Российского государства (вторая половина XVI–XVIII вв.). – 1031 с., ил.
- 7 Маслюженко, Д. Н. Ногайский фактор в московско-сибирских переговорах 1555–1563 гг. / Д. Н. Маслюженко // История, экономика и культура средневековых тюрко-татарских государств Западной Сибири : материалы II Всероссийской науч. конф. : г. Курган, 17–18 апреля 2014 года. – Курган : Изд-во Курганского гос. ун-та, 2014. – С. 51–55.
- 8 Миллер, Г. Ф. История Сибири / Г. Ф. Миллер. – Изд. 2-е, доп. – Москва : Изд. фирма «Восточная литература» РАН, 1999. – Т. I. – 630 с.
- 9 Нестеров, А. Г. Династия Сибирских Шейбанидов / А. Г. Нестеров // Тюркские народы : материалы V-го Сибирского симпозиума «Культурное наследие народов Западной Сибири» (9–11 декабря 2002 г., г. Тобольск). – Тобольск; Омск : Изд-во Омск. гос. пед. ун-та, 2002. – С. 205–214.
- 10 Памятники литературы Древней Руси: XVII век. – Москва : Изд-во «Художественная литература», 1989. – Кн. 2. – 704 с., ил.
- 11 Полное собрание русских летописей. – Москва : Изд-во «Наука», 1987. – Т. 36. – 382 с.
- 12 Посольская книга по связям России с Англией 1613–1614 гг. – Москва : б. и., 1979. – 244 с.
- 13 Пузанов, В. Д. Русская Сибирь и ойратская миграция в первой половине XVII в. / В. Д. Пузанов // Северный регион: наука, образование, культура. – 2006. – № 1 (13). – С. 12–30.
- 14 Рябинина, Е. А. Внешняя политика Кучум-хана в 1582–1598 гг. / Е. А. Рябинина // История, экономика и культура средневековых тюрко-татарских государств Западной Сибири : материалы Международной конф. : г. Курган, 22–23 апреля 2011 года. – Курган : Изд-во Курганского гос. ун-та, 2011. – С. 90–95.
- 15 Рябинина, Е. А. Сибирь и Ногайская Орда во второй половине XVI в. / Е. А. Рябинина // Диалог культур и цивилизаций : тезисы VII Всероссийской науч. конф. молодых историков. – Тобольск : Изд-во ТГПИ им. Д. И. Менделеева, 2006. – С. 122–123.
- 16 Сергеев, В. И. У истоков сибирского летописания / В. И. Сергеев // Вопросы истории. – 1970. – № 12. – С. 45–60.
- 17 Сибирские летописи: Краткая сибирская летопись (Кунгурская). – Рязань : Изд-во «Александрия», 2008. – 10 + 1 + XXXI + 1 + 645 с.
- 18 Соболева, Л. С. «Государев атаман» Ермак Тимофеевич: векторы идеализации / Л. С. Соболева // Древнерусское духовное наследие в Сибири: Научное изучение памятников традиционной русской книжности на востоке России (1965–2005) / сост. и отв. ред. Е. И. Дергачева-Скоп и В. Н. Алексеев. – Новосибирск : РИО ГПНТБ СО РАН, 2008. – Т. 2. – С. 185–202.
- 19 Солодкин, Я. Г. «Беседа к вашей любви...»: Спорные проблемы истории сибирского летописания XVII века / Я. Г. Солодкин. – Нижневартовск : Изд-во Нижневарт. гос. ун-та, 2017. – 330 с.
- 20 Солодкин, Я. Г. Окончательный разгром Кучума глазами сибирских летописцев XVII века / Я. Г. Солодкин // Земля Тюменская: Ежегодник Тюменского областного краеведческого музея: 2007. – Вып. 21. – Тюмень : Изд-во Тюмен. гос. ун-та, 2008. – С. 5–15.
- 21 Трепавлов, В. В. История Ногайской Орды / В. В. Трепавлов. – Москва : Изд. фирма «Восточная литература» РАН, 2001. – 752 с.
- 22 Трепавлов, В. В. Сибирский юрт после Ермака: Кучум и Кучумовичи в борьбе за реванш / В. В. Трепавлов. – Москва : Изд. фирма «Восточная литература» РАН, 2012. – 231 с.
- 23 Трепавлов, В. В. Сибирские царевичи в истории России / В. В. Трепавлов, А. В. Беляков. – Санкт-Петербург : «Изд-во Олега Абышко», 2018. – 496 с.
- 24 Тюменское и Сибирское ханства. – Казань : Изд-во Казан. гос. ун-та, 2018. – 560 с.
- 25 Худяков, Ю. С. Взаимодействие российских властей в Сибири с телеутами в борьбе со сторонниками восстановления Сибирского ханства / Ю. С. Худяков // История,
- экономика и культура средневековых тюрко-татарских государств Западной Сибири : материалы II Всероссийской науч. конф. : г. Курган, 17–18 апреля 2014 года. – Курган : Изд-во Курганского гос. ун-та, 2014. – С. 86–88.



**Н. В. Статина**  
Южно-Уральская Ассоциация генеалогов,  
г. Челябинск

**ФАМИЛИИ КАЗАКОВ  
ЕМАНЖЕЛИНСКОЙ СТАНИЦЫ  
(ПО АРХИВНЫМ ДОКУМЕНТАМ  
XVIII–XIX ВЕКОВ)**

Два с половиной века назад село Еманжелинка Еткульского района Челябинской области являлось казачьей деревней, крепостью, а впоследствии – одной из станиц Оренбургского казачьего войска, которое *«составилось из тех же смелых и предприимчивых людей, как и другие казачьи общины...»* [7].

Название крепости перешло от одноименной деревни и реки Еманжелинки, или Яман-Зельге / Яманжелге, впадающей в озеро Большой Сарыкуль. В переводе с башкирского – «плохая речка»: *яман* – «плохой», «скверный», *зилга / желга* – диалектный вариант от *ылга (елга)* – «речка» [8].

Крепость была построена в 1769 году [1] для защиты от башкирских набегов и разорений киргиз-кайсаков вслед за Миасской, Челябинской, Еткульской, Чебаркульской, Уйской, Коельской, Санарской, Чистоозерской, Кичигинской и другими крепостями уральской земли [4], а в 1798 году стала станицей и относилась к 1 кантону Оренбургского казачьего войска [3]. В 1840 году казачьи кантоны были упразднены, все земли Оренбургского казачьего войска разделили на округа и станицу Еманжелинскую отнесли к 9 казачьему полку 2-го Военного округа. Через 15 лет по ходатайству Оренбургского генерал-губернатора войска появилось 12 полков. С этого времени вышеназванный населенный пункт принадлежал ко 2-му Военному округу полку № 11 со штаб-квартирой в станице Еткульской. После указа Александра II *«О переименовании военных округов Оренбургского казачьяго войска в отделы»* в 1868 году казаки станицы Еманжелинской были причислены к 3-му войсковому отделу ОКВ [3].

По данным переписи 1892 года, Еманжелинка фиксируется не как станица, а как поселок Еманжелинский Еткульского станичного юрта [6]. В 1914 году она вновь становится станицей [2], которая прекратила своё существование в 1919 году [9].

Основу источниковедческой базы словаря Еманжелинской станицы (крепости) Оренбургского казачьего войска (ОКВ) составили неопубликованные документы государственного регистрационного учета населения 1811, 1816, 1834, 1842, 1849–1851, 1865 годов вышеназванной территории из архивных фондов Оренбурга, Уфы и Челябинска (рисунок 1).



Рисунок 1 – Словарь фамилий Еманжелинской станицы Оренбургского казачьего войска

Словарь раскрывает этимологию 150 казачьих фамилий: *Агарков, Акутин, Албузов, Амбурцов, Ахматов, Бабушкин, Батурин, Белоглазов, Белоносов, Белоруков, Бельков, Бильдяев, Битюков, Блюденов, Болотов, Брагин, Важенин, Васильев, Ведерников, Гладышев, Глухих, Гневаше(о)в, Горохов, Горских, Гридусов, Гришин, Гусев, Давыдов, Добарский, Долгачев, Доренских, Дорохов, Дружинин, Дударев, Елесин, Ерофеев, Жеравлев, Жужгин, Журавлев, Закамалдин, Захаров, Иванов, Ивин, Иевлев, Ивлев, Иноземцев, Истомин, Кадошников, Казанцов, Калачев, Караванов, Каргаполов, Кардаполов, Квашнин, Киндеев, Киселев, Козлов, Козьмин, Конанов, Коптяков, Кораблев, Корелин, Коркин, Кунгин, Курбатов, Лабутин, Левин, Лукин, Лупанов, Максимов, Мальнев, Мальцов, Мангатов, Машьянов, Меньшенин, Меркурьев, Метелев, Мещеряковский, Минеев, Митрофанов, Михайлов, Мохирев, Мясников, Наговицын, Назаров, Некрасов, Никитин, Носков, Овсяников, Островский, Падерин, Паначев, Панов, Панфилов, Петров, Печенкин, Печеркин, Плотников, Подшивалов, Пономарев, Попов, Порядин, Потапов, Потемкин, Пьянков, Рябинов, Савенков, Саночкин, Силкин, Синеглазов, Синицын, Смолин, Созонов, Соколов, Солониин, Стариков, Старков, Томин, Торокин, Третьяков, Тряскин, Тулунбаев, Уваров, Усов, Устинов, Устьянцов, Фролов, Холкин, Хребтов, Хронцов, Черепанов, Черкашев, Чернев, Черных,*

*Черныше(о)в, Чудинов, Шапошников, Шеин, Шелагин, Шелаумов, Шеломенцов, Шешминцов, Шиховцев, Шубин, Шулепов, Шумаков, Шундеев, Щербаков, Ярушин, Яковлев.*

Принцип построения словарной статьи:

– выделение курсивом фамилии одного или нескольких казаков, зарегистрированных в выше-названных документах;

– орфография фамилии сохраняется полностью;

– указание на документы, содержащие информацию о месте службы и проживания казаков;

– в некоторых словарных статьях указывается прежняя сословная принадлежность и территория проживания, национальность человека или его предков, а также дата поступления в казаки;

– в словарной статье, кроме бытования фамилии на исследуемой территории, указывается её распространение в близлежащих казачьих крепостях и станицах;

– в этимологической справке дается информация, от какого прозвища или календарного, некалендарного, иноязычного имени либо географического названия или профессии образована фамилия;

– значение фамилий восстанавливается путем их сопоставления с материалами исторических, диалектных, этимологических словарей русского или других языков, а также с региональными словарями фамилий и словарем русских народных говоров;

– в отдельных статьях приводится несколько этимологических значений фамильного прозвища, это позволяет читателю самому предположить причину появления той или иной фамилии.

Примеры словарных статей.

**Батури́н.** Фамилия казаков Еманжелинской станицы и села, Батури́нского и Соколовского поселков *Батуриных*, зафиксированная в переписях населения Еманжелинской станицы 1811, 1816, 1834 годов и в станичных учётно-регистрационных документах 1842, 1849–1851, 1865 годов. В 1753 году *Батурины* записаны в казаки Еткульской крепости. В первой половине XVIII века – пашенные крестьяне Сибирской губернии Тобольского уезда Барневской слободы деревни Батуриной, в конце XVII века записаны в деревне Полевской Шадринской слободы Тобольского уезда Сибирской губернии, в 1624 году – в деревне Ключи Невьянской слободы Верхотурского уезда Сибирской губернии. Часть семьи *Батуриных* учтена в 6, 7, 8 ревизиях в Еткульской станице. Основой фамилии послужило прозвище *Батур / Батура*, образованное: 1) от нарицательных слов *батур* – в рязанском и тульском говорах – «каланча, вышка, башня, крепость, городок»; в вологодском *батура* – «упрямец, непослушный, упорный», «несговорчивый»; 2) от глаголов *батуриться* – «упрямиться, ломаться», *батурить* – в Сибири – «таранить, тащить что-то громоздкое»; 3) от названия города *Батури́н*, расположенного в

Черниговской области на левом берегу реки Сейм (левый приток Десны), столицы казацкой Украины в XVII–XVIII вв.; 4) от *Батучерда*, выехавшего в Россию «из немец из Венгерской земли в 1492 году к великому князю московскому Василию Ивановичу и пожалованному имение на Рязани». Впоследствии его потомки принадлежали к дворянскому роду Батуриных; 5) в татарском и монгольском языке *batur / batyr* – «храбрый, герой, силач» [5].

**Ведерников.** Фамилия казаков Еманжелинской станицы Батури́нского и Соколовского посёлков *Ведерниковых*, зафиксированная в станичных учётно-регистрационных документах 1842, 1849–1851, 1865 годов. В 1764 году казаки *Ведерниковы* переведены из Усть-Уйской в Еткульскую крепость. Учтены в 6, 7, 8 ревизиях в Еткульской станице. Фамилия восходит к прозвищу *Ведерник* от нарицательного слова *ведерник* – «мастер по починке или изготовлению ведер». Фамилия могла указывать на профессию предка [5].

**Гневаше(о)в.** Фамилия казаков Еманжелинской станицы и села, Ерофеевского посёлка *Гневаше(о)вых*, зафиксированная в переписях населения Еманжелинской станицы 1811, 1816, 1834 годов и в станичных учётно-регистрационных документах 1842, 1849–1851, 1865 годов. Дворцовые крестьяне *Гневашевы* Сибирской губернии Шадринского дискрита деревни Атяшевой в 1736 году записаны в казаки Челябинской крепости полковником Тевкелевым. Фамилия *Гневаше(о)вы* встречается среди первопоселенцев Коельской крепости, учтена в 6, 7, 8 ревизиях в Кичигинской, Коельской и Миасской станицах. Основой фамилии послужило прозвище *Гневаш* от нарицательного слова *гневаш* – «сердитый, вспыльчивый человек». Фамилия могла указывать на черты характера предка [5].

В конце словаря даны приложения (фотографии казаков и их семей, карты местности, списки казаков Еманжелинской станицы (крепости) с 1770 по 1865 годы, транслитерированный текст «Ведомости о домашнем быте Оренбургского казачьего полка № 11 Еманжелинской станицы служащих и отставных урядников, казаков, малолетков и вдов на 1865 год», в котором полностью сохраняется орфография, копии документов, фотографии) (рисунок 2).

В настоящее время село Еманжелинка – центр Еманжелинского поселения. Оно находится в северной части Еткульского района Челябинской области на берегу одноименной реки (рисунок 3).

К северу от населенного пункта – лесные массивы, к востоку – болотистая местность. Еманжелинка расположена на автомагистрали федерального значения Челябинск – Астана (Казахстан). Расстояние до неё от районного центра (села Еткуль) составляет 18 км, а от областно-го (города Челябинска) – 48 км [9].



*Рисунок 2 – Н. В. Статина с восьмьюродным братом по роду Батуриных на родине предков в Еманжелинке. Сентябрь, 2019 г.*



*Рисунок 3 – Река Еманжелинка. Сентябрь, 2019 г.*

*Список источников и литературы*

- 1* Войсковой архив. Описи 1735–1780 гг. Дело № 104. О заселении крепости Коельской, Увельской и Еманжелинской.
- 2* Войсковое хозяйственное правление. Опись 1914 г. ДТло № 648. Росписание станиц, поселков, выселков и хуторов Оренбургского казачьего войска.
- 3* Полный свод законов Российской империи. – Санкт-Петербург, 1830.
- 4* Рычков, П. И. Топография Оренбургской губернии. 1762 год / П. И. Рычков. – Оренбург : Оренбургский отд. Императорского Русского геогр. о-ва, 1887.
- 5* Словарь фамилий Еманжелинской станицы Оренбургского казачьего войска / Н. В. Статина. – Челябинск : Изд-во ООО «Полиграф-Мастер», 2019. – 244 с.
- 6* Списки населенных мест Оренбургской губернии с общими о ней сведениями. – Оренбург, 1892.
- 7* Хохлов, И. С. География Оренбургской Губернии (описание Оренбургской Губернии в физическом, этнографическом и административном отношении) / И. С. Хохлов. – Оренбург : Типография Оренб. Дух. Консistorии, 1896.
- 8* Шувалов, Н. И. От Парижа до Берлина : топоним. словарь / Н. И. Шувалов. – Челябинск : Юж.-Урал, 1989.
- 9* Энциклопедия Челябинской области : в 7 тт. – Т. 2. – Челябинск : Каменный пояс, 2003.



**М. З. Теляков**  
**Общество краеведов «Родник»,**  
**г. Далматово**

## БЫТОПИСАТЕЛЬ ТИХОН УСПЕНСКИЙ

В 1845 году в Санкт-Петербурге было основано Императорское Русское географическое общество с целью сбора «географических, этнографических и статистических сведений преимущественно в России». Для этого руководство Общества обратилось за помощью к ученым, общественности, в том числе и священнослужителям, и даже разослало подробные письма, программы, анкеты. Как писал основатель РГО вице-адмирал Федор Литке архиепископу Олонецкому и Петрозаводскому: «Было бы желательно, чтоб наибольшее число образованных Русских приняло участие в трудах Общества, ибо в настоящем случае, чем более будет делателей, тем обильнее получится жатва» [1]. Одним из тех, кто активно сотрудничал с РГО, был священник Космодемьянской церкви села Ключевского Шадринского уезда Тихон Иванович Успенский (1817–1862 гг.).

Священник и первый учитель приходской школы Тихон Успенский оставил заметный след в деле просвещения ключевских крестьян. Образованный, с передовыми взглядами, он принимал активное участие в общественной жизни, научной деятельности. В 1854 году был избран членом Пермского губернского статистического комитета, в то время первого научного учреждения на территории Среднего Урала.

Сотрудничал Тихон Иванович и с Императорским Русским географическим обществом в Петербурге – одним из старейших географических обществ мира. В то время РГО организовало широкое обследование быта, обычаев, материальной и духовной культуры различных регионов России. Помимо известных учёных, сбор сведений осуществляли многочисленные местные корреспонденты (крестьяне-самоучки, священники, учителя, чиновники). Большой вклад в изучение Шадринского края внесли наши земляки – А. Н. Зырянов, А. Я. Кокосов, Т. И. Успенский, Г. С. Плотников. В Научном Архиве Русского географического общества до сих пор хранятся две неопубликованные работы Т. И. Успенского «Древние укрепления и курганы в Шадринском уезде» и «Нечто о промышленности, степени народонаселения и о прочем в западной половине Шадринского уезда» [2]. В 2004 году по просьбе Далматовского музея художник Юрий Скурихин побывал в архиве РГО и сделал ксерокопии этих статей.

Тихона Ивановича Успенского недаром называли местным бытописателем. Его глубокие исследования природы и быта нашего края составили бы честь любому учёному. В 1855 году в «Журнале министерства внутренних дел»

была напечатана его первая статья «Замечания о юго-западной половине Шадринского уезда». В 1859 году в Пермском сборнике (кн. 1) напечатана вторая и самая главная его статья «Очерк юго-западной половины Шадринского уезда». В 1860 году газета «Пермские губернские ведомости» в № 52 перепечатывает работу Т. И. Успенского «Замечания о юго-западной половине Шадринского уезда», а в следующем году в номерах 7 и 8 публикует новую под названием «Нечто о пространстве, населении, управлении и о прочем Далматовской монастырской вотчины и о последующих переменах в быту оной».

Рукопись «Нечто о промышленности, степени народонаселения и о прочем...» в Научном Архиве РГО датирована 5 ноября 1851 года. Хранится в фонде 29, в деле 30 б. Написана она легко и просто, с некоторой теплотой и грустью о прошлом. Вот ее начало: «Западная половина, или правая сторона, по течению реки Исети, Шадринского уезда до ныне имеет продовольствие только в березовом и осиновом лесе, из коего приблизительно только лишь 1/2 часть годна для постройки амбаров, а по нужде и домов, а все прочее дрова и жерди для огорожки поскотины, гумен и полевых остожий. Но за 110 лет до сего, по утверждению старожилов, здесь были только сосновые леса, кои снабжали жителей всяким домостроительным материалом. Были и вековые сосны такой толщины, что из них выделявали колоды для помещения корма в конюшнях. В Далматовском монастыре на такую доморощенную колоду в 17 вершков в поперечнике, старожилы указывают как на достопримечательный антик. В настоящее время трудно поверить, что в нашей местности были такие леса. Между тем, как сам герб г. Шадринска, представляющий соболя, пронзенного стрелой, заставляет убедиться, что уезд некогда был обилён лесом значительной толщины и вышины и населен сродными климату зверями.

Хлебопашество составляет единственный промысел жителей и богатство края. Сама природа дает местности назначение земледельческое. Почти повсеместный чернозем с редким переливом суглинка...».

Рукопись эта позднее не раз переписывалась, дополнялась новыми архивными сведениями. Добавились такие главы, как «Начало и распределение народонаселения», «Физические и нравственные свойства народа», «Главные занятия крестьян», «Устройство домов, пища и одежда крестьян», «Семейная жизнь и родственные отношения», «Общественные отношения крестьян». Все это вылилось в большую научную статью под заголовком «Очерк юго-западной половины Шадринского уезда», которую опубликовали в 1859 году в первой книге Пермского сборника [3].

Начинается очерк описанием местности, для которого автор нашел новые краски, новые факты. «Две реки замечательны в юго-западной половине Шадринского уезда: Исеть и Теча.

Первая вытекает из приуральского Исетского озера в 3 верстах выше Екатеринбурга, течет через Екатеринбургский, Камышловский и Шадринский уезды и близ границ последнего, слившись с рекой Миассом, впадает в Тобол. В Шадринском уезде в реку Исеть впадают: Теча, притоки Крутиха и Барнева. Река Теча берет свое начало из озера Кызылташа, лежащего при восточном склоне Уральских гор, 160 верст течет по степному кантону, входит в Шадринский уезд и ниже села Долматова впадает в Исеть. Быстрота течения – от 6 до 8 сажён в минуту, наибольшая глубина – около 2 сажён. Вдали от речных русл есть много озер, от 1 до 6-ти верст в поперечнике. Общий характер местности: или волнообразные равнины, протягивающиеся на пять, даже на десять верст, или возвышенные площади. Последние обыкновенно переходят в прибрежные горы, пересекаемые лугами и оврагами. Обширные хлебные поля перемешиваются с перелесками и ямистыми болотами. Почва земли на возвышенностях – суглиниста, на луговых прибрежьях – черноземиста. Обыкновенно за слоем чернозема от двух до четырех футов следуют: слой глины от пяти до семи футов, обкаменяющийся белик и песок. Как черноземистая, так и суглинистая почвы и без удобрения плодородны...». Вот так же подробно, со знанием дела и даже с некоторой любовью рассказывает он и в других главах о быте и жизни крестьян зауральских деревень.

Работы Т. И. Успенского не утратили своего исторического и научного значения и в наше время. Они, наоборот, приобрели свою ценность точным и подробным взглядом на быт и жизнь крестьян. Их постоянно изучают и используют историки и краеведы.

*Список источников и литературы*

- 1 Нац. Архив Республики Карелии (НА РК). Ф. 25. Оп. 2. № 4/65. Л. 2.
- 2 НА РГО. Ф. 29. Оп. 1. ДД. 30 а, 30 б.
- 3 Шадринская старина. Краеведческая хрестоматия. – 1997. ЛЛ. 4-31.

**Н. Ю. Толстых**  
**МКУ «Центральная библиотека**  
**Варгашинского района»,**  
**п. Варгаши, Курганская область**

## РОЗЫСК И КАЗНЬ М. Л. САМОЙЛО

Настоящая статья является продолжением статьи «К истории побега М. Л. Самойло из Курганской тюрьмы», опубликованной в материалах XVII Зырянских чтений [1].

В надежде обнаружить и вновь арестовать беглеца еще в пределах Тобольской губернии власти в лице курганского уездного исправника А. Вольского на первых порах трижды размещали в официальной части «Тобольских губернских ведомостей» объявление о розыске «бежавшего утром 8 сего апреля из Курганского тюремного замка арестанта крестьянина Гродненской губернии и уезда, Озерской волости, дер. Каневичи Михаила Львова Самойло, осужденного временным военным окружным судом к смертной казни чрез повешение». Следом перечислялись приметы Самойло: «роста 2 аршин, 5 вершков, волосы на голове, бровях светло-русые, на бороде растительности почти нет, усы чуть пробиваются, на вид моложав, лицо чистое, глаза серые, нос и рот обыкновенные, двух зубов с обеих сторон нижней челюсти нет» [2, с. 9].

В то же время в жандармско-полицейских органах хорошо осознавали, что вероятность перемещения беглеца-смертника за границы Тобольской губернии с каждым днем возрастала сильнее и становилась очень реальной. Поэтому они ставили в известность и обращались за содействием в розыске Самойло к властям соседних регионов.

11 апреля 1909 г. начальник Курганского отделения жандармско-полицейского управления Сибирской железной дороги ротмистр Заглухинский сообщил начальнику Омского жандармского управления (ЖУ) о побеге Самойло, приложив его фотографию, а также о помощи в осуществлении побега, которую оказал Георгий Синявский, причастный к деятельности Курганской группы РСДРП. Отбывая вынесенное ему судом наказание за распространение прокламаций, он до 18 октября 1908 г. содержался, как и Самойло, в Курганской тюрьме. Если допустить, что еще на воле они не были друг с другом знакомы, то, уже находясь в тюремных камерах, несомненно, установили контакт между собой. После своего освобождения Г. Синявский, как предполагал Заглухинский, добыл и доставил английские пилки, с помощью которых Самойло перепилил кандалы и решетку. В случае появления их обоих в Омске, чего не исключал ротмистр, они «подлежали задержанию».

А еще 10 апреля через агентуру омские жандармы проведали, что в город приехали «два не-

известных молодых человека, прилично одетых, которые, не имея определенных занятий, ночевали в разных местах у лиц в политическом отношении неблагонадежных». По сообщенным приметам жандармы заподозрили сходство одного из молодых людей с Самойло по имевшейся фотографии. Начальник Омского ЖУ, называя Самойло Самойловым, информировал о предпринятых действиях тобольского губернатора: «...19 апреля в 7 час. вечера, когда оба вышли из трактира, который служит притоном разным тайным личностям, и пошли по улицам города, то филер обратился к постовому городскому с требованием задержать то лицо, которое по приметам походило на Самойлова, что и было сделано; другой же, пользуясь суматохой, успел скрыться в толпе, но так как личность его известна филерам, то приняты меры к розыску».

Сначала задержанный отказывался отвечать жандармам, но после все-таки назвал себя Георгием Синявским. Выпущенный из Курганской тюрьмы, он, по его словам, «теперь без документа гуляет по городам Сибири, а, живя в Омске, он ни у кого не проживал». Но тем же агентурным путем жандармы выяснили, что Синявский «ночевал на казенной молочной ферме, находящейся в районе Тобольской губернии», в квартире у преподавателя этой фермы агронома Мягкого. Произведенным ночью обыском у него в этой квартире было найдено письмо за подписью «Костя». Не исключено, что это письмо, «которое для дела представляет важное значение» (его содержание начальник Омского ЖУ не приводит), принадлежало Ф. Г. Ягодину-Виноградову, носившего такую партийную кличку и руководившего в 1906 г. Курганской группой РСДРП. В своих воспоминаниях, кстати, он неоднократно упоминает Георгия Синявского как члена этой группы. Он прибыл в Курган осенью 1906 г. из того же Омска в момент, когда в Кургане после обысков в депо произошли аресты среди принадлежавших к местной группе РСДРП рабочих. Юному и «еще мало обстрелянному» Г. Синявскому пришлось стать помощником Ягодина-Виноградова. В Кургане ему суждено было набираться опыта профессионального революционера [3, с. 64, 70–73].

Синявскому предстояла для подтверждения его личности отправка в Курган в распоряжение жандармского ротмистра Заглухинского. Удалось ли задержать потом его скрывшегося спутника, неизвестно. Но ясно, что им быть именно Самойло вряд ли мог. Ведь задержанный по сходству примет с Самойло на поверку оказался Синявским. Но даже если он был в курсе подробностей побега Самойло и знал, куда тот намеревался скрыться из Кургана, делиться такой информацией с жандармами и полицией он отнюдь не собирался, и они, конечно, в этом убедились.

Поэтому чем больше проходило времени, тем сильнее власти возлагали надежды и делали упор на работу секретной агентуры. Они понимали, что



в любом случае один такой агент ценнее и важнее десятков филеров – агентов наружного наблюдения. И в конце концов их надежды оправдались, а старания были вознаграждены.

Отправляя 1 сентября 1909 г. секретное письмо уфимскому полицмейстеру, курганский исправник А. Вольский вслед за своим известием о побеге арестанта-смертника М. Л. Самойло сообщал: «Ныне агентурными сведениями известно, что Самойло скрывается в г. Уфе в доме Федора Суханова по 5 Успенскому переулку». Исправник просил «учредить наблюдение за домом Суханова» и в случае ареста Самойло этапировать его в Курган. В письме содержалось предостережение: «Самойло – отчаянный головорез и вооружен», а также прилагалась к нему его фотография. 8 сентября полицмейстер поручил исполнению начальнику Уфимского сыскного отделения. Тот 3 октября, уже после произведенного задержания, оповестил исправника о том, что «Самойло содержится за полицейскими властями в Уфимской тюрьме» [4, л. 88].

Однако успешный захват впоследствии привел к дележу лавров, который продолжался и после исполнения смертного приговора над Самойло. Находя притязания уфимской полиции слишком завышенными и умаляющими заслуги лично его и его подчиненных, курганский исправник в декабре 1909 г. жаловался тобольскому губернатору: «...не имея возможности лично отправиться за поимкою Самойлова (! – Н. Т.), так как такая поездка отняла бы у меня 12–15 дней, я ... просил уфимского полицмейстера задержать Самойлова, указав ему точный адрес. В сентябре же месяце Самойлов был задержан чинами уфимской полиции в указанном мною адресе, что Ваше Превосходительство может усмотреть из представляемой по этому делу переписки. Таким образом, всецело задержание Самойлова не может быть поставлено в особую деятельность уфимской полиции, которая, видно, это задержание и хочет приписать исключительно своей деятельности» [4, л. 87].

В свою очередь, губернатор Д. Ф. Гагман и губернский тюремный инспектор Гриневский со своим помощником Флеровым вступились за своих подчиненных в Кургане перед Департаментом полиции. «Задержание Самойло, – сообщали они в Петербург в январе 1910 г., – должно быть отнесено к энергии и распорядительности курганского уездного исправника, надворного советника Вольского и смотрителя Курганского тюремного замка Ивашко, которым удалось, благодаря хорошо организованному агентурному розыску, получить точные сведения о месте проживания Самойло в г. Уфе» [4, л. 93–95]. Передача их в Уфу обеспечила успешное задержание беглеца, на уфимскую полицию выпала только техническая сторона, с ней она и справилась. Остается неизвестным, как рассудили в Департаменте полиции и какие награды или производство в новый чин

ожидали курганских и уфимских полицейских.

Между тем Самойло предстояло доставить из Уфимской тюрьмы в Курганскую тюрьму. Во избежание промедления с совершением казни главная ответственность теперь возлагалась не на полицию и тюремную администрацию, а на воинского начальника. Ведь приговор Самойло, оставившего царскую армию во время первой революции, выносился временным военным окружным судом. «О переводе осужденного Самойло в Курганский тюремный замок мною ... сообщено господину уфимскому губернатору и предписано начальнику гарнизона гор. Кургана по доставлении осужденного в местный тюремный замок немедленно привести над ним приговор в исполнение». Так сообщал 9 октября 1909 г. тобольскому губернатору временный командующий войсками Омского военного округа. От себя он просил губернатора «сделать зависящее распоряжение об оказании содействия курганской тюремной администрацией начальнику гарнизона гор. Кургана в деле приведения означенного приговора в исполнение» [4, л. 82].

Начальник гарнизона в г. Кургане подполковник Галицкий от выпавшего на его долю приказа сверху никакого энтузиазма не испытывал и явно пытался найти предлог, чтобы уклониться от его выполнения. Казалось, он нашел такой предлог: необходимо заниматься набором новобранцев, что потребует его выезда в командировку. Однако из Омска последовал ответ: в случае необходимости командировать для набора новобранцев своего подчиненного – капитана Курицына. Наконец новая попытка со стороны Галицкого строго пресекается телеграммой 15 октября 1909 г. В ней подтверждается приказ с точным его исполнением лично подполковником. Во избежание неперемного наказания за неисполнение приказа Галицкому пришлось подчиниться. К тому же он рисковал скорым производством в новый чин [5, с. 3].

Напряженное ожидание доставки смертника тянется вплоть до 8 ноября 1909 г. Этапирование Самойло из Уфы осуществляется через Пермь, где он какое-то время содержится в местной тюрьме. А 8 ноября его «при статейном списке тюремного отделения Пермского губернского правления» возвратили в место побега – в Курганский тюремный замок [4, л. 83]. С этого момента до совершения казни оставалось несколько часов.

Подготовка к ней вступила в финальную стадию. Начальник гарнизона Галицкий, уже получивший чин полковника, в 6 часов вечера «спешно, секретно» обращается к исправнику, прося оказать свое содействие нарядом лиц, необходимых: а) для приведения в исполнение акта наказания; б) для опознания личности Самойло; в) для поддержания порядка близ тюрьмы; г) для присутствия при казни священника и доктора. В обязательном порядке были посланы извещения также товарищу прокурора по Курганскому уезду и

двум жандармским ротмистрам – железнодорожному и помощнику начальника Тобольского ГЖУ. Со своей стороны исправник сообщил городскому врачу Н. С. Когану и священнику тюремной церкви Македонию Волкову [5, с. 3].

К совершению казни приступили ночью на исходе 8 ноября. В тюремной конторе провели процедуру опознания, установления личности приговоренного к казни. Приведенного Самойло предъявили двум тюремным надзирателям и двум жандармским унтер-офицерам, которым довелось его хорошо знать по долгу службы еще до первого ареста либо уже во время содержания в тюрьме. Они подтвердили личность Самойло, подписав соответствующий акт. Тут же во время опознания находились полковник Галицкий, врид исправника Мельников, тюремный смотритель Ивашко [5, с. 3–4].

Священнику Волкову уже доводилось присутствовать на казни, но впервые он стал очевидцем казни не уголовного, а политического арестанта. Она произвела на него тяжелейшее и угнетающее впечатление, обернулась сильными душевными переживаниями, осталась потрясением, вмятиной в душе на всю жизнь. Он старался не вспоминать о ней, но все равно вспомнить пришлось и даже занести свои воспоминания на бумагу в январе 1926 г. Тогда М. Волкова повесткой вызвали в Курганский окружной отдел ГПУ, где велось следствие по делу секретных сотрудников местных жандармско-полицейских органов до революции 1917 г. В результате ему предложили сразу в окротделе либо к утру следующего дня «написать и доставить в ГПУ некоторое объяснение» по поводу казни Самойло. Волков написал и доставил. Правда, в материалах следствия вместо его рукописного оригинала осталась только машинописная копия [6, л. 46]. Думается, с ведома окротдела ГПУ оригинал оказался, пусть хотя бы временно, в редакции «Красного Кургана». В марте 1926 г. в газете вышла публикация о казни М. Самойло, В. Раева и А. Баженова с подзаголовком «Из воспоминаний бывшего тюремного священника Волкова» [7; 3]. Из сравнения машинописной копии с газетной публикацией явствует, что при печати оригинал воспоминаний подвергся сокращению.

Подробности «горестного факта» М. Волков начал излагать с момента, когда ему из полиции секретным предписанием поступил вызов «прибыть ночью в тюремный замок. Вызов властей в такой неурочный час произвел на меня страшное впечатление. Время тогда в государстве было смутное, всего можно было ожидать, хотя бы даже и тюремному священнику, хоть и нештатному. Сильно я тогда взволновался: как быть, как поступить, идти или не идти?» Однако соображения пастырского долга взяли верх. Ему на ум пришла мысль, что дело может заключаться не только в соблюдении всех формальностей, «официальностей», согласно которым присутствие священника

на казни обязательно. «А вдруг вызывают меня ... по просьбе заключенных – не обыкновенных или случайно больных, а так называемых “смертников”, которые в последний момент желают утешить себя св. таинствами».

И вот священник прибывает в тюрьму. «Томительное ожидание в тюремной конторе, где уже налицо тюремная, полицейская, военная, жандармская и судебская власти. Жутко невмоготу. Вызывают сверху из замка заключенного Михаила Самойло. Читают удостоверение его личности». Конечно, еще ранее, до побега, священник Волков имел возможность не раз видеть его. Каким же он запомнился ему в ночь казни? «Самойло – среднего роста, русый, бледный, в серой суконной куртке и брюках, в кожаных туфлях, в сандалях (бывая в тюремной церкви, он стоял особо ... при надзирателе, впереди заключенных)».

Из тюремной конторы смертника повели на тюремный двор, где уже стояла виселица. «Ведут в слабо освещенный фонарями двор, к восточной части... Виселица. Какая-то жуткая пауза. Секретарь Тобольского окружного суда читает резолюцию. Самойло ежится и говорит: “Холодно”. Затем встает на табуретку, которую палач, по мимованию надобности, отталкивает» [6, л. 46].

Кстати, в «Народной газете», поместившей в 1917 г. большую статью о смертных казнях в Курганской тюрьме в 1908–1909 гг. и опиравшейся на выявленные после революции документы, по поводу палача отмечается: «Кто был палачом в ночь с восьмого на девятое ноября 1909 г. и казнил Самойло, неизвестно; говорят только одно, что палач был в маске и скрывал свое лицо» [5, с. 4].

Затем наступает последняя фаза в исполнении смертного приговора. «Через несколько минут подходит к повешенному тюремный врач и констатирует смерть». М. Волков фамилию врача не называет, а в «Народной газете» утверждается, что предписание посылалось городскому врачу Когану. До увольнения 1 июня 1909 г. Коган действительно совмещал должности городского и тюремного врачей. Потом должность последнего совмещал уездный врач Дьяконов. Следовательно, скорее всего, именно ему пришлось устанавливать факт смерти Самойло вместо Когана.

«На умершего надевают белый саван и пока уносят тут же в нижний этаж замка. Говорили, что хоронили ночью на соборном кладбище». Все лица, присутствовавшие во время казни, стали расходиться.

«Самойло умер мужественно», – свидетельствует Волков. Как священник-духовник он ему не потребовался, смертник такой просьбы не высказал. И все же по наступлении смерти Самойло Волков прочел отходную молитву. Стремясь избавиться от тяжелой необходимости присутствовать во время казней и подавленный в особенности всем случившимся в момент казни Самойло, тюремный священник Волков, по его признанию,

«искал возможности перейти на приходскую службу и поступил в Курганскую Троицкую церковь» [6, л. 46].

А после февральской революции М. Волкову пришлось публично, сначала на съезде духовенства и потом в печати, давать объяснения по поводу своего присутствия при совершении казни Самойло. Он убедительно доказывал, что обязан был как тюремный священник находиться во время казни «в качестве духовника». Отказ непременно навлек бы на него репрессии. «Конечно, мой отказ создал бы мне ореол геройства. Но поставьте себя на мое место и скажите по совести, положила руку на сердце: каждый ли способен на такое геройство», – обращался он не только к представителям духовенства, но и ко всем своим современникам. Вновь мысленно переживая случившееся 8 ноября 1909 г., Волков вспомнил об атмосфере всеобщей подавленности: «Ходили молча по тюремному двору, стараясь не смотреть друг на друга, всякому было тяжело. Потом уж, когда стали расходиться и прощаться, начальствующий сказал: “Желаю встретиться при более лучших обстоятельствах”». Это явно имелся в виду начальник гарнизона полковник Галицкий [8, с. 3]. В результате М. Волков нашел поддержку в среде духовенства и был оправдан в общественном мнении.

Об исполнении приговора каждый из чиновников донес своему начальству письменно либо по телеграфу в Тобольск или Омск. Затем соответствующие донесения о казни последовали в Главное тюремное управление и в Департамент полиции в Петербург [4, л. 83–86].

В связи с повторным арестом Самойло встает вопрос о роли секретной агентуры в его розыске и обнаружении. Тому, что такая агентура привлекалась, имеются документальные подтверждения. Как уже отмечалось, тобольский губернатор Гагман особо подчеркивал заслуги курганского исправника Вольского и тюремного смотрителя Ивашко, сумевших хорошо наладить агентурный розыск. Жандармских чинов, не находившихся в его непосредственном подчинении, губернатор не отметил, но, полагаем, их усилия, включая работу с агентурой, со счетов сбрасывать нельзя.

Сколько именно было задействовано секретных сотрудников в поимке Самойло, сведений нет. Вполне же определенно и достоверно можно говорить пока только о супругах Бойко, причем главную роль в этом супружеском союзе сыграла женщина. Что же конкретно о них известно?

Первые сведения об Иване Ивановиче Бойко, происходившем из мещан г. Херсона, и его жене Валентине Георгиевне относятся к периоду революции 1905–1907 гг. Глава большого семейства работал котельщиком на механическом заводе С. Балакшина. Принимая участие в антиправительственном рабочем движении, он вскоре привлек внимание полиции. В октябре 1906 г. произошла серия арестов среди членов Курганской

группы РСДРП, к которой И. Бойко, по всей видимости, принадлежал. Его арест состоялся в ночь на 11 октября 1906 г. Вместе с П. Лопатиной, Т. Баранцевым, А. Забелиным и Е. Пех он был заключен в Курганскую тюрьму, а 17 октября срок предварительного ареста был продлен всем им до 1 месяца [9, л. 22, 29].

Политическая неблагонадежность Ивана Бойко усматривалась властями в том, что он замечался «в тесной связи и знакомстве с рабочими депо, [занимался] распространением прокламаций среди жителей города и рабочих завода Балакшина» [9, л. 31]. Но отбыть даже месячный срок заключения Бойко не пришлось. Ходатаем за него выступил никто иной, как вице-губернатор Тройницкий, выполнявший в Кургане поручение губернатора по «очистке» города от «революционных элементов». 25 октября 1906 г. Тройницкий телеграфировал в Тобольск: «У арестованного Бойко жена сошла с ума, семь человек детей без призора, у него при обыске ничего не нашли, срок заключения продолжен, прошу освободить ради семьи». Разрешение от губернатора последовало в тот же день: «Если арестованный Бойко числится за мной, то освободите немедленно» [9, л. 40].

Что это было? Временное помешательство или удачная симуляция со стороны В. Г. Бойко? В пользу второго говорит дальнейшая деятельность Валентины Бойко в качестве секретного агента. Предложила ли она сама свои услуги или ей было сделано предложение о вербовке, остается только предполагать.

Между тем Иван Бойко наряду с другими лицами был признан виновным в устройстве 1 мая 1907 г. сходки и противоправительственной манифестации в период действия военного положения. За это он подлежал аресту с содержанием в тюрьме сначала до 1 месяца, потом – с продлением до трех. Но Бойко скрылся и как долго скрывался, сведений не обнаружено. Последующее его проживание вместе с семьей в Кургане заставляет предположить, что тюремного заключения избежать ему вряд ли удалось. Ведь, к примеру, в отношении одного из деятельных участников первомайского выступления, бывшего помощника машиниста Н. И. Воронова, когда тот спустя более года вернулся из Забайкалья в Курган, последовало указание по задержании заключить его на 3 месяца в тюрьму [10, л. 28–29, 40, 54].

Не станем гадать о мотивах сотрудничества жены Бойко с органами политического розыска. Тут могла возобладать как корысть, желание поправить материальное положение большой семьи, так и месть за вовлечение мужа в политику. Агентурную деятельность она начала предположительно в конце первой революции или после ее поражения. В 1926 г. при расследовании деятельности жандармско-полицейских органов и их агентуры в Кургане окружным отделом ГПУ был допрошен рабочий бывшего завода Балакшина К. В. Щиплинцев. Он показал следующее: «...в



1906 г. после сокращения рабочих за революционное выступление часть таковых объединилась в кустарную артель, и у нас во дворе открыли мастерскую; в этой мастерской частенько рабочими устраивались нелегальные собрания. Собиралось человек до 15, эти собрания ... часто посещала жена рабочего быв[шего] Балакшинского завода Бойко, имя и отчество его жены не помню, причем последняя часто заходила к нам как знакомая моей матери. Самого Бойко на собраниях я не видел». Щиплинцев в числе видных революционеров, бывавших на этих собраниях, назовет наряду с казненным М. Самойло также В. Маркова, осужденного потом на высылку в Якутск. «После высылки мастерская закрылась». До закрытия, вспоминал Щиплинцев, «жена Бойко в кружке рабочих мастерской в нашем дворе вела активную политическую работу» [6, л. 47 об.].

Возможно, Щиплинцев по молодости (в 1906–1907 гг. ему было 16–17 лет) не знал либо не стал уточнять, что среди членов артели возобладали сторонники партии эсеров. Они вошли в состав местной группы этой партии. Неслучайно В. Г. Бойко, имевшая агентурную кличку «Сидоров», в жандармских документах проходила как «секретный сотрудник по социалистам-революционерам» [6, л. 189–190].

Уроженка г. Николаева Херсонской губернии Валентина Бойко оказалась старше по возрасту (родилась в 1867 г.) многих революционеров, включая членов артели, Самойло и его сподвижников. Ей удалось завоевать их доверие, и подозрение на ее счет если и возникли, то гораздо позже казни Самойло.

В показаниях Щиплинцева заслуживает внимания утверждение, что после побега Самойло проживал в какой-то деревне Петропавловского уезда Акмолинской области (ныне на территории Казахстана) «и вел переписку с Бойко, а потом был пойман, после чего и повешен» [6, л. 47 об.]. Конечно, Щиплинцев мог и не знать, что Самойло арестовали и доставили из Уфы. Тем не менее нельзя исключить, что он какое-то время скрывался в Петропавловском уезде. Прояснить важные подробности розыска Самойло могли бы материалы допросов самой В. Г. Бойко. Дело в том, что в 1926 г. она находилась в родном Николаеве. Поначалу курганские чекисты предполагали после ареста спецконвоем доставить ее в Курган. Они связывались со своими коллегами на Украине – в Харькове и Николаеве. Однако от такого намерения пришлось отказаться. Николаевский окротдел ГПУ известил, что В. Г. Бойко «будет направлена этапом в обычном порядке ... так как отправить ее спецконвоем не представляется возможным». В этой же информации сообщалось, что арест Бойко «будет произведен по окончании перевыборов в горсовет, так как вопрос этот согласован с окружкомом КП(б)У». Данное вызывающее любопытство условие наводит на предположение, что Валентина Бойко состояла депутатом

Николаевского горсовета и являлась членом компартии, раз вопрос о времени ее ареста пришлось согласовывать с Николаевским окружкомом партии [6, л. 155].

Уже после ареста Бойко курганские чекисты, приняв во внимание риск ее побега в случае этапирования обычным порядком, выделили следственный материал на нее из дела и отослали его украинским чекистам. Последние, в свою очередь, 1 июня 1926 г. за подписью начальника секретного отдела ГПУ УССР выслали в Курган фотокарточки супругов Бойко для предъявления их на опознание И. М. Иванову, бывшему жандармскому вахмистру, служившему до свержения самодержавия в Кургане. Поскольку Иванов проживал в Омске, то протокол его допроса поступил не скоро и лишь в конце июля 1926 г. вместе с фотокарточками был отправлен в Харьков [6, л. 173–177].

Четыре месяца пришлось ожидать Курганскому окротделу ГПУ ответа на свой запрос в коллегию Центрархива РСФСР, в котором он просил «в срочном порядке проверить», имеются ли в подведомственных архивах материалы о сотрудничестве шести лиц с жандармскими органами в Кургане. Шестой в списке значилась В. Г. Бойко, причем сообщалось, что завербована она была в 1906–1909 гг. и действовала под кличкой «Сидоров» [6, л. 164]. Окротделу еще несколько раз пришлось обращаться в комиссию Центрархива, прося поспешить с ответом на свой запрос и объясняя спешность тем, что «за неполучением ответа задерживается окончание следствия по делу означенных лиц». Но ответ в виде материала на 12 листах поступил из Центрархива лишь в конце августа 1926 г. Этим материалом подтверждалась служба в качестве секретных сотрудников пятерых лиц, включая В. Г. Бойко. Так как в отношении последней уже велось следствие по месту ее жительства в Николаеве, то было решено «материал по обвинению В. Г. Бойко выделить и направить в ОГПУ УССР на распоряжение» [6, л. 167–170, 178].

Из доставленных документов выяснилось, что служба агента «Сидоров», получавшего по 25 руб. в месяц, продолжалась вплоть до начала 1912 г., когда на его секретной службе была поставлена точка. И точку эту поставила не Бойко, а сами жандармы.

Поскольку подпольная деятельность в Кургане постепенно стала затухать, то Бойко, не желая, очевидно, потерять собственного значения в глазах своих кураторов и лишиться денежного «вознаграждения», принялась выдумывать и представлять недостоверные сведения. Но долго вводить в заблуждение жандармов ей не удалось. В донесении из Тобольского ГЖУ от 12 января 1912 г. в особый отдел Департамента полиции сообщалось, что В. Г. Бойко, «как ныне выяснилось, давала агентурные сведения, которые были или весьма далеки от действительности, или же составляли продукт собственного ее из-

мышления». Большую роль в поставке таких сведений играл, по утверждению жандармов, ее муж И. И. Бойко, «дававший в редакции заграничных нелегальных изданий газеты “Правда” и “Дневник социал-демократа” (они издавались меньшевиками Л. Д. Троцким и Г. В. Плехановым – Н. Т.) адреса бывших революционных деятелей или неблагонадежных в политическом отношении лиц на предмет высылки им нелегальной литературы». Следовательно, как можно понять, адреса через В. Г. Бойко становились известны и жандармам. А если допустить, что у получателей нелегальной литературы она изымалась, то у них возникло подозрение относительно супругов Бойко. Это вынуждены были констатировать жандармы: «Семейство Бойко, пользуясь при добывании агентурного материала провокационными приемами, доверием местного революционного элемента совершенно не пользуется». А раз ценность агента «Сидоров» по этой причине сошла на нет, то в жандармерии решили с ней распрощаться: «...упомянутая Бойко Валентина от исполнения принятых ею на себя обязанностей отстранена и в числе секретных сотрудников более не состоит» [6, л. 191].

Следует отметить, что в представленных из Москвы архивных документах Иван Бойко секретным сотрудником нигде не фигурировал. Другой вопрос, с какого момента ему стало известно о сотрудничестве своей жены с жандармерией? Курганские чекисты еще до получения архивных материалов просили арестовать в Николаеве только Валентину Бойко. Что касается ее мужа, то его требовалось «вызвать и допросить по нижеуказанным вопросам: 1) подвергался ли Бойко Иван Иванович преследованию со стороны царского правительства? Когда и кем и по каким делам привлекался он к судебной ответственности?; 2) посещал ли Бойко жандармское управление в период 1907–1909 гг.?; 3) знал ли Бойко о сотрудничестве в жандармском управлении его жены Валентины Григорьевны (!*Георгиевны* – Н. Т.)?; 4) какое участие принимала его жена в революционном движении и работала ли она в нелегальной группе рабочих мастерской гр. Щеплицевых из г. Кургана?» [6, л. 154]. Какие дал ответы на эти вопросы И. И. Бойко, остается неизвестным. Много, наверное, смогли бы прояснить и показания самой В. Г. Бойко. Но даже в случае, если и удалось бы установить, где теперь хранятся материалы следствия по делу В. Г. Бойко (в Николаеве, Харькове или Киеве), то с учетом состояния современных российско-украинских отношений получить какую-то информацию оттуда не представляется возможным, в том числе хотя бы о приговоре В. Г. Бойко, который, несомненно, был вынесен.

После Февральской революции началось массовое освобождение (амнистия) политкаторжан и политссыльных в Сибири. Из мест бывшей каторги и ссылки многие из них отправлялись по железной дороге в Европейскую Россию. В их чис-

ле оказалась и Александра Матвеевна Шумилова, осужденная по одному процессу с М. Л. Самойло к 15 годам каторги. Отбывала она ее в женской каторжной тюрьме (сначала в Мальцевской, затем в Акатуйской), а вовсе не «умерла в читинской тюрьме, не дожив до Февральской революции 1917 года», как ошибочно сообщал в своей книге курганский историк В. А. Горелов еще в 1965 г. [11, с. 96].

Шумилова ехала вдвоем с амнистированным А. Поповым. 29 марта 1917 г. в Томске им была выдана «записка № 42» за подписью члена Томского временного комитета общественного порядка и безопасности и одновременно председателя комиссии по оказанию помощи политссыльным Г. Мешкова. По сути, эта записка являлась ходатайством к представителям новой революционной власти в Кургане, а именно в образованный в ночь с 4 на 5 марта 1917 г. Курганский временный исполнительный комитет. В ней значилось: «Предъявителям сего Шумиловой и Попову, следующим из ссылки в г. Баку и остановившимся по своим личным делам в Кургане, прошу выдать удостоверение на бесплатный проезд по железной дороге от г. Кургана до г. Баку» [12, л. 91].

Таким образом, остановка в Кургане планировалась заранее, а примерно в начале апреля 1917 г. Шумилова с Поповым прибыли в город. Без сомнения, едва ли не самым важным из «личных дел» для Шумиловой стало посещение места захоронения М. Самойло, а затем и обустройство его могилы. Однако Шумилова и ее спутник никакими денежными средствами не располагали, поэтому обратились за помощью к курганским властям. И действительно, такую помощь оказал Курганский исполнительный комитет, что следует из ведомости расходов за время с 16 марта по 20 апреля 1917 г. В ней, в частности, отмечено: «8) Выдать гражд. А. Попову на устройство могилы гражд. Самойло 100 р.» [12, л. 47].

С превращением места погребения в могилу она становится объектом массового паломничества и почитания. На некоторое время личность Самойло превращается в символ революционной борьбы и образец революционного героя. Могила обязательно посещалась во время манифестаций и шествий. Так, 18 апреля 1917 г., когда по старому стилю проводилось празднование 1-го Мая, участники манифестации после шествия по городу отправились на кладбище к могиле Самойло. Однако с уходом процессии еще оставалась небольшая толпа, видимо, возбужденная и разгоряченная речами ораторов. Она принялась разрушать могилы жандармов, погибших в январе 1908 г. во время их вооруженной схватки с революционерами, в том числе и с Самойло, которого удалось схватить. Толпа намеревалась после сноса крестов и оград на могилах жандармов «выбросить прах слуг старого режима». Вскоре прибыл на кладбище уездный комиссар Михайлов в сопровождении революционных офицеров 34-го за-

пасного полка. «Начальник милиции находился там, но не мог образумить толпы, – сообщал он в телеграмме губернскому комиссару Пигнатти в Тобольск. – [После] речей прапорщика Петрова, бывшего члена Государственной думы, и одного находившегося в толпе солдата толпа признала, что раскапывание могил недопустимо, но потребовала, чтобы кресты с венками и ограды не были восстановлены». Чтобы инцидент не повторился, пришлось оставить на кладбище милиционеров и военный караул. В свою очередь, Пигнатти телеграфировал о случившемся в Петроград во Временное управление по делам милиции МВД [13, с. 48].

В день проведения манифестации 9 мая 1917 г. (22 мая по новому стилю) в помещенном «Народной газетой» плане манифестации объявлялось, что она «имеет целью почтить всенародно память Самойло, Чекаидзе (М. Н. Чикоидзе – Н. Т.) и др. борцов, павших за свободу» [8; 3]. Однако в опубликованной той же газетой заметке об уже состоявшейся манифестации 9 мая упоминается исключительно имя одного Самойло. Сначала перед собравшимися на Александровской площади близ городского кладбища выступил с речью комиссар труда М. Н. Петров (впоследствии он же Буров-Петров). «Сегодня мы здесь собрались не случайно, – сказал он, – а чтобы почтить память борца за свободу М. Самойло, который, пробивая дорогу к светлому будущему, жертвою пал в борьбе роковой и погиб мучеником от руки палачей во дворе курганской тюрьмы». После других речей и пения вечной памяти тот же комиссар Петров предложил от разных организаций «назначить по 6 представителей, пойти на кладбище к могиле Самойло, а организациям разбиться для митингов на 4 группы». Действительно, кладбище просто не в состоянии было вместить всех участников манифестации.

«На могиле Самойло была опять пропета русскими гражданами вечная память и песнь “Вы жертвою пали в борьбе роковой”. Затем поляки пропели на польском языке песнь павшим борцам. На могилу Самойло возложено два венка». Очевидно, не желая привлекать лично к себе большого внимания и не объявляя публично своего имени, а лишь о принадлежности к партии эсеров, далее слово взяла А. М. Шумилова. И хотя в «Народной газете» выступавшая названа просто «гражданкой Z», без сомнения, ею была именно она. Всего одним предложением зафиксировано было ее участие в акции 9 мая 1917 г.: «Гражданкой Z ... охарактеризована полная страданий и гонения жизнь Самойло».

Наконец, допустив ошибку в фамилии, заметка в «Народной газете» упомянула последнего из выступивших на могиле Самойло: «Гражд. Широкии приведены дополнительные черты к сказанному Z-вой и прочитано стихотворение, которое особенно любил Самойло». Это был Павел Федорович Широков, недавний политссыль-

ный, вернувшийся из Сибири в Курган, где его в 1913 г. и осудили в ссылку на поселение, кстати, вместе с Н. В. Шумиловым – бывшим мужем А. М. Шумиловой [14, с. 1].

Таким образом, решающее значение в розыске М. Л. Самойло сыграл не повальный обыск в первое время после его побега из Курганской тюрьмы, а сделанный властями упор на работу секретной агентуры внутри революционного подполья. В конечном счете именно деятельность агентуры обеспечила успех розыска, следствием чего стали арест и казнь М. Л. Самойло.

#### Список источников и литературы

- 1 Толстых, Н. Ю. К истории побега М. Л. Самойло из Курганской тюрьмы / Н. Ю. Толстых // XVII Зырянские чтения : материалы Всероссийской науч.-практ. конф. (Курган, 5–6 дек. 2019 г.). – Курган : Изд-во Курганского гос. ун-та, 2019. – С. 59–64.
- 2 Тобольские губернские ведомости. – 1909. – 21 апр. (№ 16); повторно 28 апр. (№ 17) и 5 мая (№ 18).
- 3 Ягодин-Виноградов, Ф. По тюрьмам и подпольным типографиям / Ф. Ягодин-Виноградов. – Москва : Изд-во Всесоюз. о-ва политкаторжан и ссыльнопоселенцев, 1928. – 111 с.
- 4 Государственный архив в г. Тобольске (ГАТ). Ф. 331. Оп. 16. Д. 65.
- 5 Народная газета. – 1917. – 11 апр. – № 40.
- 6 Государственный архив общественно-политической документации Курганской области (ГАОПДКО). Ф. 6905. Оп. 2. Д. 7599.
- 7 Красный Курган. – 1926. – 11 марта. – № 57.
- 8 Народная газета. – 1917. – 9 мая. – № 63.
- 9 ГАОПДКО. Ф. 5857. Оп. 3. Д. 7.
- 10 Государственный архив Курганской области (ГАКО). Ф. 254. Оп. 1. Д. 14.
- 11 Горелов, В. А. Курганские большевики в революции 1905–1907 гг. : ист. очерк / В. А. Горелов. – Челябинск : Юж.-Урал. кн. изд-во, 1965. – 176 с.
- 12 ГАКО. Ф. Р-852. Оп. 1. Д. 17.
- 13 Установление Советской власти на территории Курганской области (март 1917–июль 1918 гг.) : сборник док. и материалов. – Курган : Изд-во газ. «Красный Курган», 1957. – 251 с.
- 14 Народная газета. – 1917. – 13 мая. – № 65.



**Е. Б. Бастриков**  
**ООО ЧОП «Контур»,**  
**г. Курган**

## ЖИЗНЕННЫЙ ПУТЬ СТЕПАНА БАРАБАНОВА

В 2020 году наш народ отмечает 75-ю годовщину со дня Победы над фашистской Германией в Великой Отечественной войне. Невосполнимые потери понесла наша страна, но победила благодаря простым советским людям, одни совершали подвиги на фронте, другие – в тылу. Герой, о котором мы хотим рассказать, боролся с теми, кто пытался в то тяжелое время нанести удар в спину Красной Армии, и с честью выполнил свой долг!



*Рисунок 1 – Сержант госбезопасности Степан Акимович Барабанов, фото 1941 года (Из семейного архива В. Г. Елгашина)*

Степан Акимович Барабанов родился 1 августа 1910 года в деревне Прилогоино Арлагульской волости Курганского уезда Тобольской губернии в многодетной семье крестьянина-бедняка. В августе 1914 года отец Барабанов Аким Яковлевич был отправлен на фронт империалистической войны, вскоре пришло известие о том, что отец пропал без вести. В семье осталось девять детей. Через несколько лет братья Даниил, Яша и сестра Дуняша умерли из-за болезни. Жили Барабановы в худеньком домишке, построенном еще до революции дедушкой Яковом и старшим братом Филимоном, потом купили пятистенный дом, наняли плотников которые его поставили.

В период гражданской войны, семья голодала. Об этом вспоминает Степан Акимович: «Старший брат Филимон соорудил толкушку, ... толкли мякину и лебеду сухую, которые в кустах зимой собирали. Из этого стряпали хлеб, в который мать наша добавляла одну плицу пшеничной муки,

мука находилась в пудовке за шкафом. Когда растаяло, мы с братьями пошли собирать мороженую картошку, а в июне месяце на озере тянули мучку, а когда стала подрастать конотопка, то стали ее косить, и мать стряпала лепешки, вот так и жить остались, а в августе месяце стала поспевать рожь. Рожь смолоти на жерновах, стряпали хлеб, когда поспела пшеница, стали косить пшеницу».

Вскоре мать отдала сыновей в школу, Степа не только хорошо учился, но и помогал брату и своим сверстникам. По окончании учебы Степу взял к себе в ученики сапожник дядя Иван, мальчик начал шить самостоятельно мужские сапоги, женские баретки. В августе 1929 года семью постигло большое несчастье, все хозяйство сгорело: дом, два деревянных амбара, избушка, где зимовали овцы, завозня, где хранился весь хозяйственный инвентарь: лопаты, топоры, грабли, вилы, всякие скобы, гвозди и многое другое. Погорельцы получили ссуду и купили в деревне Щетниково небольшой домишко, поставили его. В 1930 году развернулась коллективизация, на добровольных началах Барабановы вступили в колхоз.

В октябре 1932 года из Лебяжьевого военкомата Степана призвали служить в железнодорожные войска ОГПУ в город Омск, оттуда в школу дрессировщиков служебных собак на станцию Клязьма. Вот, что вспоминал он об одном из знаменательных событий в стране: «...По заданию начальника курсов я прибыл на рабочем поезде на станцию Новосибирск. Там собралось много народа для встречи челюскинцев. Вот идет поезд, в котором они едут. Я пошел дальше к вокзалу и увидел трибуну, в это время поезд останавливается. Члены экспедиции, а их было около 105 человек, стали выступать с рассказами о своей зимовке на Северном полюсе, при этом сказав о потере одного человека, но еще родилась девочка. Женщина с ребенком в руках стояла у всех на виду. Кто-то из руководителей объявил, что слово предоставляется летчику Молокову, затем слово взял Каманин, после короткого митинга все участники экспедиции на машинах поехали в обком ВКП(б)» [2].

В январе 1935 года Степан демобилизовался и вернулся в Курган, устроился на должность младшего командира городской милиции. Через два года был назначен дежурным помощником начальника тюрьмы, ему было присвоено звание, сержант госбезопасности [1] (рисунок 1).

22 июня началась война. Первым на фронт был отправлен старший брат Филимон, затем Кузьма и третьим Иван. С февраля по август 1942 года Барабанов учился в Ташкентской межкраевой школе НКВД, а по возвращении в Курган работал в Городском Отделении УНКВД. Он обслуживал Нефтебазу, Спиртзавод, Мельзавод и сельскую местность на правой Затобольной части, принимал участие в поисках дезертиров и антисоветчиков. Через два месяца уехал на фронт и был назначен комендантом Особого отдела 17-й стрелковой дивизии 33-й Армии Западного

фронта. Вот первые впечатления о службе: «В мои обязанности входило: охрана взводом заключенных, в целом лежала ответственность за красноармейцев взвода, а их было 22. Командиром взвода был Чернопятков, а старшина Крусер – украинец отвечал за все хозяйство отдела, в том числе и питание. Заключенных содержалось 4 человека, один из них командир взвода, который с передовой со своим личным составом хотел перейти к немцам, и три человека из административно-хозяйственной части: начальник, старшина и писарь, они сбывали продукты в Москву, отрывая при этом от дивизий. Содержались они в землянке без двери под охраной автоматчика» [2]. 2 декабря 1942 года Парткомиссией полка Степан Акимович был принят в ВКП(б). Зимой Барабанова перевели опер-уполномоченным Особого отдела по обслуживанию Второго эшелона войск Западного фронта. Первый результат его работы – это фильтрация поступающих раненых с передовой, среди них были обнаружены членовредители, также при его участии среди пополнения из числа лиц, ранее находившихся под оккупацией, был разоблачен пособник фашистов, который верой и правдой служил им в Бобруйске. Этот предатель был зачислен в хозяйственный взвод, затем осужден Военным трибуналом на 8 лет с отправкой в штрафную роту. В составе своего подразделения, теперь ОКР «Смерш» 17-й стрелковой дивизии, 53-го стрелкового корпуса, 48-й Армии, 3-го Белорусского фронта Степан Акимович встретил окончание войны в Восточной Пруссии. До октября 1945 года соединение находилось в Германии, затем последовал приказ возвращаться в Советский Союз.

До начала февраля 1946 года Барабанов служил в Казани. После подачи рапорта о переводе в территориальные органы госбезопасности он приехал в Курган на должность оперуполномоченного Исправительно-трудовой колонии № 1 (ИТК-1). За 8 месяцев на этой должности при участии Барабанова был вскрыт ряд преступлений: хищение хлеба из пекарни колонии, за это были осуждены 3 человека, в том числе и заведующая пекарней Ключкина; была изобличена во взяточничестве заключенная врач Резникова; был разоблачен немецкий шпион Сорокин, который был в дальнейшем осужден и приговорен к расстрелу. Кроме всего этого, разоблачена группа из 8 человек, готовившая фальшивые документы на освобождение, одним из заключенных была изготовлена резиновая печать Курганского Областного суда, он хранил ее под раненой пяткой левой ноги. Другой заключенный подделал подпись Председателя Курганского областного суда Ведрова. При личном досмотре в левом сапоге заключенного была обнаружена фиктивная печать и подписанные документы. Злоумышленники признались во всем, они были снова осуждены и отправлены на север.

Через восемь месяцев Степана Акимовича назначили начальником ИТК-1. В 1951 году он был направлен на учебу в Куйбышевскую школу

руководящего состава МВД СССР. Затем последовал перевод в ИТК № 4, далее Варгашиновское Бюро исправительных работ, Челябинская и Магнитогорская тюрьмы, снова Курган.

В 1960 году Степан Акимович вышел на пенсию. После в течение 10 лет работал в Областном Управлении лесного хозяйства старшим инженером по кадрам.

С 1970 до 15 апреля 1980 года – директор лесоторговой базы.

«15 апреля 1980 года я уволился, пошла жизнь в домашней обстановке, знал я только свой сад, да наряды своей Татьяны выполнял, ходил за продуктами в магазин и т. д...».

Умер Степан Акимович в августе 1985 года в Кургане.

За свою беззаветную службу Родине Степан Акимович награжден двумя Орденами Красной Звезды и восемью медалями (рисунок 2).



Рисунок 2 – Барабановы: Иван Акимович, Филимон Акимович, Степан Акимович, Кузьма Акимович, фото 1975 года [4]

Хотелось бы отметить, что в городской газете «Курган и курганцы» за 2010 год была размещена статья о братьях-фронтовиках Барабановых «Барабановы. Четыре брата из этой семьи завоевывали Победу», там было рассказано о славном боевом пути Кузьмы Акимовича и его встрече на Курской Дуге с Филимоном Акимовичем. Все братья вернулись с войны и продолжали трудиться на благо Родины в мирное время. Для Степана Акимовича эта война не закончилась, он продолжал бороться с внутренним врагом об этих страницах его деятельности было сказано выше.

В нашем городе проживают его четверо внуков и правнуки. Бережно хранят они память о своем родном человеке.

Данная работа была выполнена при участии внука Елгашина Валерия Георгиевича, предоставившего тетради с воспоминаниями Степана Акимовича и фотографии из семейного архива.

*Список источников и литературы*

- 1 ГАОПДКО. Ф. 10. Оп. 9. Д. 80. Л. 2; 2 об.; 6.
- 2 Воспоминания С. А. Барабанова.
- 3 Зуева, З. Барабановы. Четыре брата из этой семьи завоевывали Победу / З. Зуева // Курган и курганцы. – 2010. – 22 июня.

- 4 КОКМ. Ф. 65. Оп. 2. Ед. хр. 238.

**М. С. Белых**  
**Далматовский филиал ГБПОУ СПО «КТК»,**  
**Общество краеведов «Родник»,**  
**г. Далматово**

## **БАШКИРОВ ЕВГЕНИЙ ДМИТРИЕВИЧ – ПЕДАГОГ, ФОТОГРАФ, СОЛДАТ**

Каждый из нас должен знать и помнить историю своей страны, историю своей семьи, историю своей малой Родины. Разные события происходят на нашей земле, но мы не должны забывать о самом страшном событии, о Великой Отечественной войне, которая унесла многие и многие тысячи жизней.

Очень мало остается ветеранов, живых свидетелей тех страшных лет, и с каждым годом их становится все меньше. В моем родном селе Широковском их, к сожалению, уже нет. Наш долг – оставить в памяти подрастающего поколения имена этих людей, сохранить образы тех, кто прошел через огонь войны, совершил подвиги во имя жизни. И самое главное: мы должны сохранить имена и образы тех, кому не суждено было вернуться.

Тех ветеранов, которые вернулись с войны в родной край, многих мы знаем и помним. А тех, ушедших на фронт, которым не суждено было вернуться домой живыми, тех, кто остался лежать на полях сражений, кто погиб в плену, пропал без вести, мы практически ничего не знаем. Мы можем прочитать их фамилии на обелисках, в Книгах Памяти, в которых очень скудный клочок информации. Но ведь это не просто список, это люди, которые жили, работали, совершали подвиги и были награждены различными наградами. А как жили, как работали и как воевали, мы очень часто не знаем.

Одним из таких людей, пропавших без вести во время войны, является житель села Широковского Башкиров Евгений Дмитриевич (рисунок 1), который ушел на фронт и не вернулся. А что мы знаем о нем, да практически ничего. Знаем, что он был образованным и интеллигентным человеком, работал учителем в Широковской неполной средней школе, занимался любительской фотографией, что в 30-е года прошлого столетия в наших краях было большой редкостью, особенно в селе. А откуда он родом, кто были его родители, чем он занимался до того, как приехал в село, и что он оставил после себя.

Вот что написано в восьмом томе Книги Памяти Курганской области: «Башкиров Евгений Дмитриевич, родился 1901, г. Уфа. Призван в Советскую Армию 1941. Далматово. Был в последнем бою в апреле 1942» [1]. В одну строчку поместилась вся информация о таком интересном человеке.

Была проведена большая работа по поиску информации о Евгении Дмитриевиче в архи-

вах городов Шадринска, Челябинска, Республики Татарстан, в Государственном архиве Российской Федерации, в Управлении ФСБ России по Республике Татарстан, а также в военном комиссариате Далматовского района, и вот что удалось найти.



*Рисунок 1 – Башкиров Евгений Дмитриевич*

Родился Евгений Дмитриевич 14 октября 1901 года в селе Нырты (Завод Нырты) Абдинской волости Мамадышского уезда Казанской губернии в большой крестьянской семье, где он был самым младшим [2].

Родители – Дмитрий Григорьевич и Глафира Ксенофоновна – простые русские крестьяне-средняки, занимавшиеся хлебопашеством, кроме этого, старший брат Павел занимался торговлей и фотографией.

С восьми лет Евгений был отдан в школу и по истечении четырех лет окончил двухклассное земское училище. Так как в семье было достаточно трудоспособных, родители сочли нужным продолжить обучение сына и отправили его в четырехклассное высшее начальное училище, которое он окончил в 1917 году.

Затем обучался в реальном училище уездного города Мамадыш Казанской губернии. После революции училище было переименовано в Советскую школу II-й ступени, которую Евгений окончил в 1919 году. В этом же 1919 году он был принят студентом на физико-математический факультет в Казанский университет, но обучаться в университете не пришлось по причине болезни отца. Поэтому с 15 сентября 1919 года начал работать учителем в Абдинской школе I-й ступени [3].

1 сентября 1920 года Евгений Дмитриевич был призван на службу в Красную Армию, службу проходил в 483 полку, 161 бригады в качестве учителя Красноармейской школы грамотности, а также выполнял работу по письмоводству в штабе



полка и, кроме этого, вел дела по делопроизводству в военном отделе при волисполкоме.

После возвращения из Красной Армии в бессрочный отпуск стал заниматься вместо отца сельским хозяйством – хлебопашеством, так как отец умер. В этот период был избран членом сельсовета и работал секретарем сельского совета.

В 1925 году вернулся в образование и с 15 ноября стал работать в Кукморской школе I-й ступени в качестве заведующего школой и учителя.

В 1920-е годы старшего брата Павла раскулачили. В 1929 году Евгений Дмитриевич отказался от земельного надела и полностью свою деятельность посвятил педагогическому труду.

01 февраля 1930 года Евгений Дмитриевич в месте со старшим братом Павлом был арестован по обвинению в принадлежности к контрреволюционной группе «Союз русского народа», проводившей антисоветскую деятельность. 27 мая 1930 года тройкой ГПУ ТАССР из-под стражи освобожден, ограничившись сроком предварительного заключения. А старшего брата Павла осудили по статье 58, п. 11 УК РСФСР, приговорили к заключению в концентрационные лагеря сроком на 5 лет. По отбытии срока Павел Дмитриевич переехал на жительство в Куйбышевский край, где в 1936 году умер [4].

В 1930 году после всех этих событий Евгений Дмитриевич вместе с матерью и сестрами переезжает на Урал на постоянное место жительства, с собой он привозит и фотоаппарат, оставшийся после ареста старшего брата. На этот фотоаппарат он снимает учеников, учителей и жителей села. Негативы этих снимков через много лет были найденные на чердаке одного из домов в селе Широковском.

С 15 августа 1930 года устраивается на работу заведующим Никитинской школы I-й ступени в Белоярском районе Уральской области.

Летом 1931 года после окончания трехмесячных курсов по повышению квалификации в г. Свердловске получил право преподавания в ШКМ дисциплин физико-математического цикла и с 15 сентября 1931 года приступает к работе в качестве заведующего и преподавателя математики в Устьянской ШКМ.

С 1 сентября 1932 года Евгения Дмитриевича переводят в Широковскую ШКМ в качестве заведующего и преподавателя математики, с 20 ноября 1932 года – в Далматовскую образцовую ШКМ преподавателем математики, с 15 августа 1933 года вторично переведен в Широковскую ШКМ преподавателем математики. Работая в указанной школе, с 1 сентября 1936 года был назначен заведующим учебной частью при Широковской неполной средней школе, в этой должности и находился до начала Великой Отечественной войны [5].

Кроме этого, Евгений Дмитриевич как грамот-

ный и образованный человек наряду с основной работой в школе выполнял общественные нагрузки. Был избран членом селькома и райкома профсоюза, был председателем ревкомиссии сельпо, членом ревизионной комиссии сельсовета, по поручению РОНО исполнял работу внештатного инспектора по проверке работы школ, осуществлял руководство КМО [4].

18 сентября 1941 года Далматовским РВК Евгений Дмитриевич был призван в ряды Красной Армии и направлен в учебный лагерь под городом Чебаркуль, где в период с сентября по 15 ноября 1941 года формировалась 373 стрелковая дивизия [6]. Личный состав дивизии в основном состоял из уральцев, жителей Челябинской области, вчерашних рабочих, колхозников и служащих, а также частично из воинов, вернувшихся в строй из госпиталей. 15 ноября 1941 года пятью эшелонами дивизия отправилась на фронт. 19 ноября 1941 года части дивизии стали прибывать в г. Грязовец Вологодской области. В Грязовце формировалась 39-я армия. В Грязовце дивизия находилась около недели. 27 ноября 1941 года 373-я стрелковая дивизия прибыла в местечко Кукобой Ярославской области. 13 декабря дивизию вновь погрузили в вагоны. Через Ярославль, Рыбинск 17 декабря 1941 года эшелоны дивизии прибыли в Торжок. Получив ящики со стрелковым оружием, совершив марш к фронту, части дивизии поэтапно вступили в бой на одном из участков Калининского фронта [7].

07.01–08.01.1942 дивизия, в районе деревень Ножкино и Кокошкино, одной из первых форсировала Волгу и с запада подошла к Ржеву. После нескольких дней ожесточенных боёв под Ржевом дивизия в составе 39-й армии совершила прорыв и атаковала Сычёвку. Однако противник удержал важный опорный пункт. В начале июля противнику удалось окружить войска 39-й армии и 11-го кавалерийского корпуса. В боях при прорыве вражеского окружения в районе деревни Егорье погибли многие бойцы и командиры 373-й, в том числе и первый командир дивизии полковник В. И. Хмылёв. Из окружения с боями вышли немногие, но удалось сохранить боевое знамя дивизии, после этого дивизия находилась на переформировании. В этих ожесточенных боях в январе 1942 года Евгений Дмитриевич пропал без вести [8].

Во время войны в селе Широковском умерла мать и одна из сестер, остальные сестры уехали из села.

Вот такая короткая, но яркая и насыщенная жизнь была у Евгения Дмитриевича, который всю свою сознательную жизнь посвятил обучению детей. Евгений Дмитриевич оставил о себе хорошую память у жителей села, а для будущего поколения – фотографии своих учеников и коллег (рисунок 2).



Рисунок 2 – Е. Д. Башкиров с учениками Широковской школы 30-х годов

*Список источников и литературы*

1 Книга памяти. Т. 8. – Курган : Изд-во «Зауралье», 1994. – 418 с.

2 НА РТ. Ф. 4. Оп. 176. Д. 1055. Л. 514. Об. 515.

3 ОГАЧО. Ф. Р-1000.

4 УФСБ России по Республике Татарстан

5 ГА РФ. Ф. А-2306. Оп. 83. Д. 362. Л. 79. Об. 79.

6 ФКУ отдел военного комиссариата по Далматовскому и Катайскому районам.

7 Козлов, В. И. 373 Миргородская, трижды орденоносная / В. И. Козлов, В. Е. Назаретский, В. В. Замолуев. – Миргород, 1990. – 34 с.

8 Сайт «Память народа: подлинные документы о Второй Мировой войне». – URL: <https://pamyat-naroda.ru> (дата обращения: 28.08.2020). – Текст : электронный.

**А. М. Васильева**  
**заслуженный работник культуры РФ,**  
**краевед,**  
**г. Курган**

## ТЕАТР И РЕВОЛЮЦИЯ

Первая мировая война сорвала с мест множество жителей западных губерний России. Тысячи беженцев приняла Сибирь, в том числе и наш Курган. Революционные события 1917 г. усугубили обстановку в стране, но каким-то образом зажгли интрес к зрелищам. Томская газета писала: «Невзирая ни на какие ужасы трагического времени, полнокровные катастрофы государственного, общественного, экономического, хозяйственного, семейного и личного характера, потребность в увеселениях и зрелищах не только не уменьшается, а, напротив, увеличивается, приобретая при этом особую специфическую остроту и едва ли в направлении повышения вкуса в смысле эстетическом и художественном. Скорее всего – страсть к увеселениям и зрелищам у нас – явление болезненное, напоминающее времена упадка нравов, когда толпа кричала и требовала: «Хлеба и зрелищ!» [1]. Возросшую в народе жажду театрального творчества удовлетворяли многочисленные кружки любителей драматического искусства, стихийно возникавшие в 1917 г. Печатники, железнодорожники, учителя и школьники, приказчики и солдаты своими силами устраивали концерты и благотворительные спектакли, приуроченные к каким-либо знаменательным датам. Курган в этом отношении не уступал другим городам Сибири. Правление Союза Сибирских Маслодельных Артелей, организации богатой и многочисленной, в связи с приближением Рождества в декабре 1915 г. устроило для членов и служащих Союза с семьями «Праздник кооперации». Торжество имело обширную программу и проходило в Общественном собрании. Вступительное слово держал директор Союза Андрей Александрович Балакшин, затем местный кружок любителей драматического искусства показал комедию Л. Н. Толстого «От ней все качества», концертное отделение состояло из выступления оркестра балалаечников, в котором были только служащие Союза. Обязательно были «Живые картины» и танцы под духовой оркестр Вольно-пожарного общества. Такие «праздники» правление Союза устраивало ежегодно. 12 марта 1917 г. на традиционном вечере кооператоров выступал оркестр балалаечников, хор уполномоченных и служащих Союза, читались стихи, соответствующие политическому моменту и настроению присутствующих, которые вызывали гром аплодисментов. Особый восторг вызвало исполнение «Дубинушки». В этот день в городе произошли два знаменательных события – объединились Совет рабочих и Совет солдатских депутатов и открылся съезд представителей кооперативов Западной Сибири. Съезд

потребовал ликвидировать должности исправников, станковых, урядников, волостных старшин, сельских старост, крестьянских начальников.

Совет солдатских депутатов состоял из прапорщиков и рядовых 34 Сибирского запасного пехотного полка, несущего гарнизонную службу в Кургане. Совет размещался в служебном помещении Вольно-пожарного общества, которое ранее занимало 2-е Общественное собрание. Рядом находился клуб, имевший сцену и зрительный зал на 220 мест, который стали именовать в 1917 г. Военным клубом, а позже просто «театром». 16 марта 1917 г. Совет солдатских депутатов обращается к гражданам города Кургана с просьбой жертвовать на образование полковой библиотеки книги, журналы, брошюры и другие издания «для достижения культурно-просветительских и воспитательных задач среди солдат». Даже артисты гастролирующего театра с постановки спектакля «Король жизни» 50 % чистого сбора вручили Совету на образование гарнизонной библиотеки, которая была создана и пользовалась популярностью. Страсть к чтению охватила не только солдат, библиотеки и читальни возникают не только в Кургане, но и в волостях. При паточном заводе Товарищества А. А. Ванюкова 7 мая была открыта народная читальня, вход в которую наравне с заводскими рабочими был открыт и жителям деревни Старо-Сидоровки. В селе Лопатинском на средства местной интеллигенции тоже в мае открыта библиотека-читальня, в которой собрано более 500 книг – сочинений классиков и сельскохозяйственная литература. Выписано более 10 экземпляров газет. Библиотекой пользовались местные и окрестные жители.

«Народная газета» 29 апреля публикует объявление: «Курганский Совет военных депутатов, знаменуя восстановление личности солдата, открывает солдатский сад при помещении бывшего 2-го Общественного собрания. Открытие сада состоится в 7 часов вечера 30 апреля, в воскресенье. При открытии сада будет играть полный полковой оркестр. Будут функционировать чайный и фруктовый буфеты [2]. Полковой оркестр пользовался в городе большим спросом. Руководил им прапорщик, адъютант полка Михаил Николаевич Петров, будущий комиссар. С 10 мая в солдатском саду по вторникам, четвергам и воскресеньям устраивались народные гулянья, обязательно играл полковой оркестр. В эти дни вход в сад был платным: солдатам – 15 коп., гражданским лицам – 25 коп. Иногда оркестр брал плату за свою игру, если выступал на других площадках, часто участвовал в благотворительных акциях. Оркестром был устроен музыкальный вечер в Народном доме (быв. Розена), чистый сбор с которого полностью поступил в пользу «Рабочей типографии». Каждый спектакль в Военном клубе заканчивался выступлением полкового оркестра. Чаще спектакли ставились заезжими труппами, но 34-й полк организовал свой «Военный кружок любителей драматическо-



го искусства», к участию в котором привлекались местные любители театра и артисты гастролирующих трупп. На любительские кружки распространялся Закон о надзоре за публичными зрелищами, принятый Временным правительством 27 апреля 1917 г.: «Всякое произведение, предназначенное к публичному исполнению или изображению представляется в двух экземплярах в книжную палату или местному комиссару Временного правительства. Афиши представлять местной комиссии для регистрации. Наблюдение за представлением лежит на местном комиссаре. Наблюдающая власть вправе приостановить представление, если последнее вызвало беспорядки, угрожающие общественному спокойствию» [3]. Репертуар Военного кружка состоял из миниатюр Аркадия Аверченко («Красивая женщина», «Хлебосол», «Отбивная котлетка», «Рыцарь индустрии»), Антона Чехова («Предложение», «Трагик поневоле»), ставились комедии, шутки и фарсы забытых ныне авторов: «Отнять жизнь» – печальный случай в одном действии Антимонова, «Белой ночью» – шутка в одном действии Ивана Щеглова, «Живые покойники» – автор не назван и др. Устраивались благотворительные спектакли: 11 июня – в пользу Общества внешкольного воспитания, 10 сентября – в пользу стачечного фонда профсоюза печатников. Режиссером Военного драматического кружка был В. К. Верин. В конце 1917 г. 34-й полк был распущен, а с ним и драматический кружок. В 1918–1919 гг. в Народном доме, некоторое время называвшемся Офицерским собранием, время от времени ставились спектакли, на которые в качестве зрителей приглашались кадровые роты квартирующих в Кургане войск. Спектакли сопровождалась музыкой полкового оркестра, пением, декламацией, сценами из военной жизни и быта. В антрактах солдаты пили чай, ужинали на правах приглашенных. Роль любезных хозяев исполняли офицеры. На эти вечера приглашались родные и знакомые солдат.

В апреле 1917 г. в Кургане организуется Учительский союз, который возглавил директор мужской гимназии Леонид Дирдовский. 4 мая Учительский союз устраивает спектакль с привлечением местных любителей драматического искусства. Ставят пьесу А. Островского «Не сошлись характерами» и обязательный дивертисмент с декламацией и пением. Позже публикуется отчет о финансовой составляющей постановки. «Поступило от продажи билетов – 555 р. 39 к., от продажи цветов – 125 р. 80 к. Всего – 681 р. 19 к. Израсходовано: 1) На уплату военного налога – 75 р. 90 к.; 2) Музыкантам – 80 р.; 3) Парикмахеру – 10 р.; 4) За устройство сцены и уборку зала – 30 р.; 5) Певчим – 35 р. 25 к. 6) Суфлеру – 5 р. 7) Мелких расходов – 17 р. 90 к. Чистой прибыли – 446 р. 14 к., которая согласно Постановлению Исполкома Бюро Союза сдана в казначейство в фонд «Займа Свободы» [4]. Еще одну пьесу А. Островского «В чужом пиру похмелье»

Учительский союз ставил в предверии Пасхи в 1919 г. В концертном отделении приняли участие учителя Кучковская, Воздвиженский, Яковлев, Торпаков. Весь сбор передан в войска на «красное яичко». Активизировались сельские учителя. В селе Елошанском 4 декабря 1918 г. была поставлена пьеса А. Островского «Живи не как хочется». Значительное число действующих лиц в пьесе заставило учителей привлечь интеллигенцию из соседних деревень. Публика состояла из местной и приезжей молодежи, старики потом сожалели, что не пришли. Чистая прибыль отдана на открытие в селе библиотеки-читальни. Перед Рождеством в декабре 1918 г. учителя Макушинского Высшего начального училища провели литературный вечер. Шли отрывки из «Бориса Годунова», «Недоросля», сценка «Унтер Пришибеев», декламация, пение, живые картины. Все в исполнении учеников. К этому приурочили выставку ученических рисунков. Вечер закончился танцами и играми. Родители и многие из интеллигентной публики остались очень довольны. В селе Утятском учителя и местная интеллигенция в 1918 г. перед Рождеством в здании двухклассного училища поставили «Женитьбу» Гоголя в пользу приюта при утятской больнице. Спектакль был большим праздником и привлек такое количество публики, что помещение не могло вместить всех желающих. Учительница села Митино Александра Ивановна Морозова организовала культурно-просветительское общество, летучие отряды этого общества отправлялись для чтения лекций и просвещения населения в глухие деревни. Крестьяне к этим начинаниям относились сочувственно, давали лошадей для поездок, делали денежные пожертвования. Когда было решено поставить первый в волости спектакль, тоже «Женитьбу», еще не имея ни здания, ни капитала, ни материалов, Морозова обратилась к крестьянам, которые очень помогли в устройстве сцены. 21 декабря 1918 г. состоялась премьера, слух о которой достиг соседних волостей. Газета «Земля и труд» сообщила: «В деревне Сосновке, Камышевской волости, 16 февраля был поставлен спектакль – «Женитьба» Гоголя. Роли исполнялись приезжей интеллигенцией во главе с учительницей села Митинского А. И. Морозовой. Спектакль в Сосновке был поставлен в первый раз. Здание училища было переполнено публикой... В этот вечер не было слышно на улице скрипа гармошки и пьяных голосов» [5]. В апреле 1919 г. учителя Лебяжьевского Высшего начального училища в здании вольно-пожарного общества поставили детский спектакль «Веселые дни» с пением и плясками, затем живые картины и дивертисмент. Была масса публики, билеты платные. Прибыль в сумме 387 р. 30 к. поступила в пользу беднейших учеников.

В апреле 1917 г. возникает Союз учащихся средней школы г. Кургана, в который входили ученики старших классов мужской и женской гимназий, Высшего начального училища и ре-

месленной школы. Еще до образования Союза гимназисты создали свой драматический кружок. В Александровской женской гимназии, которая имела большой актовый зал, 10 февраля 1917 г. преподавателем мужской гимназии Георгием Касьяновичем Анфиловым и преподавательницей женской гимназии Александрой Петровной Никольской была поставлена пьеса Виктора Крылова «Сорванец». Главную роль играл Михаил Югов, старший брат будущего писателя Алексея Югова, небольшую роль играл будущий лауреат Ленинской премии Борис Балакшин. Во втором отделении шла живая картина «Ночь на Ивана Купала» в постановке учителя рисования В. М. Мизерова. Распорядителями вечера были председатель Педагогического Совета Георгий Михайлович Флеммер и председатель Родительского Комитета Алексей Иванович Кочешев. «Сорванец» имел такой успех, что 22 апреля, уже под эгидой Союза учащихся, его повторили на сцене Народного Дома. После спектакля были танцы. Чистый сбор поступил на усиление средств Союза учащихся, что позволило поставить еще несколько спектаклей, в том числе «Ревизора» Гоголя, «Лебединую песню» Чехова, «Без ключа» Аверченко и ряд одноактных шуток как то: «Первое свидание» и «Женская чепуха». После спектаклей играл военный оркестр и были танцы. Билеты стоили от 40 копеек до 2 рублей. Половина чистого сбора поступила в пользу Общества внешкольного воспитания. Студенты, приезжающие на каникулы в Курган, объединились в социалистический кружок и тоже внесли свою лепту в развлечение горожан. 29 июня 1917 г. они арендовали Народный дом и устроили Концерт-бал. В саду провели митинг, затем было гулянье под военный оркестр, на сцене была поставлена оперетка «Квартирный вопрос в Петрограде» – шутка с пением, музыкой, танцами и монологом анархиста-коммуниста-террориста-индивидуалиста. В январе 1919 г. был устроен студенческий вечер с показом комедии «Бедовая вдова». Сбор поступил в пользу Тобольского землячества при Томском университете и Общества вспомоществования учащимся высших учебных заведений Томска.

Служащие и рабочие железной дороги не остались в стороне и организовали осенью 1917 г. свой кружок любителей драматического искусства «Свобода» при железнодорожном Народном доме, который находился за полотном дороги, недалеко от вокзала. Кружком предполагалось ставить спектакли, по возможности, еженедельно. В октябре 1917 г. были поставлены две пьесы – драма «Герой XX в.» С. Белой и комедия «Сыщик» Мясницкого. 5 ноября новый спектакль – драма «Непогребенные» Евдокимова, весь сбор от которого поступил в пользу «Крестьянского дня». Руководил кружком Константин Михайлович Мирославский, он же был постановщиком и оформителем спектаклей. Удачным подбором пьес,

умелой их постановкой в хороших декорациях, написанных Мирославским, хорошим исполнением ролей кружок завоевал симпатии публики и всегда привлекал массу зрителей. Ведущей актрисой кружка была Н. Е. Вержбицкая, которая участвовала почти в каждом спектакле, а летом в свободное от службы время устраивала на детской площадке спектакли с детьми железнодорожников. Солидные средства, получаемые от постановок, расходовались на культурно-просветительские цели, на содержание детской площадки, устройство библиотеки при своем Народном доме, которая через год имела уже 3 тысячи томов, на помощь учащимся из беднейших семей, на расширение Народного дома. В репертуаре кружка были самые разнообразные пьесы. Наравне с «Врагами» Горького и «Властью тьмы» Толстого ставились одноактные пьесы неизвестных ныне авторов: «Обездоленные», «Комедия брака», «Золото», «Чужие», «Распутица» и др. Кружок откликался на события, происходящие в городе. В ночь с 1 на 2 июня 1918 г. в Кургане происходит чешский переворот, власть Советов падает и кружок 30 июня ставит спектакль в пользу фонда «Спасение Родины» с отчислением 50 % в пользу раненых чехословаков. Давали комедию в трех действиях «Фофан». Дамское Попечительное общество собирает средства в пользу неимущих города Кургана, кружок ставит драму «Буря», дамы устраивают в ж-д Народном доме буфет для публики с продажей чая, мороженого, печенья, холодных и горячих закусок, одних пельменей продали до 5 тысяч штук. Сбор был полный. В марте 1919 г. шла драма «Покинутый» и комедия «Вова в отпуску». 35 % чистого сбора поступило в пользу русских воинов, возвращающихся из плена, в апреле – спектакль на «красное яичко», спектакли или концерты для армии.

Некоторые профсоюзы проводили одноразовые благотворительные мероприятия, иногда просто оплачивая какой-нибудь концерт, сбор с которого поступал от их имени школам или библиотекам и пр. В июне 1917 г. проводился повсеместный сбор средств «Пожарные – солдатам». Курганские пожарные спонсировали спектакль-концерт в Военном клубе, где 4 июня певческая капелла В. П. Орловского исполнила ряд музыкальных номеров, в том числе реквием «Не плачьте над трупами павших борцов». Любители драмы под управлением М. Врачинского представили скетч «На конспиративной квартире». Были обязательные танцы и гулянье в саду. Союз служащих Курганского общественного управления поставил в августе вместе с местной труппой любителей драмы пьесу «Грешницы» Лернера. Чистый сбор составил 514 р. 85 к., из которого 100 р. передали командиру отправлявшегося на фронт ударного батальона на приобретение предметов, в которых батальон нуждался. Остальные деньги – в капитал взаимопомощи Союза Служащих. В августе 1918 г. силами служащих и рабочих типографий

поставлена драма «Убитый коршун». Весь чистый сбор поступил на приобретение пьес и открытие библиотеки для профсоюза печатников.

Были вечера, устроенные польской диаспорой: 7 апреля 1917 г. – в пользу польской библиотеки, 31 октября 1917 г. прошло торжественное чествование памяти Тадеуша Косцюшко при полном сборе. «Зрительный зал Народного дома был убран скромно, но со вкусом – украшен зеленью и польскими национальными флагами... На стенах на больших красных полотнах надписи по польски – «За нашу и вашу свободу» и «Да здравствуют свободные народы – русский и польский». Над аркой рампы красовался польский герб-орел... Многие гости из молодежи явились в польских национальных костюмах. В антракте играл польский салонный оркестр. Поставленный собственными силами пролог драмы «Диктатор» И. Жулановского имел успех» [6]. В программе были пение, музыка, декламация. Полученный доход был перечислен в Польский народный культурно-просветительский фонд им. Косцюшко. Через год, 9 октября 1918 г., состоялся концерт в пользу польской революционной армии, который был организован тенором Львовской оперы Е. Е. Стебельским и артистом Краковского драматического театра Ф. И. Винерским, бывшими в Кургане проездом. В роли аккомпаниатора выступила Елена Францевна Гамплъ, жена владельца пивоваренного завода. Курганское отделение Польского общества помощи жертвам войны открыло 1 сентября 1917 г. в городе трехклассную польскую прогимназию. Содержалась она на средства польской диаспоры, которая 11 июня 1919 г. устроила в пользу гимназии вечер с двумя фарсами, с концертным отделением, с фейерверком. Местный коммерсант Отто Михайлович Каулль для устройства буфета пожертвовал бакалейных товаров на 1 200 рублей.

Постоянно нуждающиеся в средствах политические партии тоже устраивали увеселительные мероприятия для пополнения своей кассы. Группа объединенных социалистов 31 мая 1917 г. для приобретения литературы устроила большое гулянье в саду Народного дома, играли духовой оркестр и оркестр балалаечников. Вход платный – 50 коп. Изюминкой вечера был дед-сказочник, который рассказал сказку «Как мужик у всех в долгу остался». Плата за слушание сказки была произвольной. Устраивались и спектакли. «Сегодня в Народном доме устраивается спектакль, чистый сбор с которого пойдет на нужды местного комитета Российской социалистической демократической рабочей партии. Товарищи! Ваша святая обязанность озаботиться, чтобы сбор был полным. Социалистическая партия, как партия рабочего класса, никогда не была богата средствами и теперь касса комитета пуста. А пока мы живем в капиталистическом строе, деньги нужны. Они нужны для того, чтобы печатным словом послать свет социалистического учения в деревню, чтобы

организовать социал-демократические курсы, чтобы дать возможность комитету послать куда понадобится агитаторов, организовать библиотеки и читальни. Товарищи! Вам предоставляется случай прийти на помощь комитету политической партии рабочего класса, партии, которая ведет борьбу за освобождение трудящихся. Идите, товарищи, на наш спектакль, помните, что принесенные ваши трудовые копейки сторицею вернуться вам же» [7].

Среди этих быстро возникающих и быстро распадающихся любительских коллективов стал мало заметен кружок Любителей драматического искусства, сложившийся в 1890-е годы. Состав его сильно изменился, из старожилов остался железнодорожный фельдшер Михаил Фомич Врачинский. Он выступал в роли режисера, актера и руководителя хором. Активным членом кружка был Константин Михайлович Мирославский, уроженец города Феодосии, Таврической губернии, по национальности – грек, его настоящая фамилия была Семнопуло. Учился в военном училище, за революционную работу был выслан под надзор полиции в Курган. Здесь играл небольшие роли в спектаклях, которые и оформлял, так как был хорошим художником. В первые годы советской власти вошел в состав городской театральной труппы, потом был директором кинотеатра «Прогресс». В 1914 г. кружок Любителей драматического искусства был преобразован в Музыкально-драматическое общество. На пасхальной неделе в марте 1917 им было дано несколько спектаклей, часть сбора от которых поступило на подарки солдатам, отправляющимся в действующую армию. Директор общества Беляев и члены правления Врачинский, Шапиро и Корсаков 2 мая 1917 г. собрали в Народном доме общее собрание для обсуждения дальнейшей деятельности общества, многие члены которого находились на военной службе. Вероятно, решили деятельность прекратить и даже объявили о продаже рояля, принадлежавшего обществу. Последний спектакль состоялся 16 июня в пользу детской библиотеки. В первом отделении Врачинский поставил комедию «На конспиративной квартире», играли сам Врачинский, Верин, Ревзон, Ракетов, супруги Корсаковы. Вторым отделением шел дивертисмент, в котором опять выступали Врачинский, учительница Кучковская, хор Орловского, оркестр балалаечников. Билеты от 3 р. 50 к. до 65 копеек.

На смену почти распавшемуся обществу возникло новое музыкально-драматическое общество «Лира», которым руководил Кронид Васильевич Липчинский, по специальности техник-лесовод. В «Лире» участвовал и его старший брат Николай. Отец братьев служил в курганском ломбарде кладовщиком. Участники «Лир» не ставили драматические спектакли, они устраивали концерты и балы, которые пользовались популярностью у курганской публики. Газета писала: «В "Народном доме" вторым музыкально-драматическим обществом "Лира" устраивается костюмированный бал,



ставится концерт в двух отделениях. Участвуют более 70 музыкантов, певцов и артистов под управлением Крониды Липчинской. Танцы в зале и в саду на специально устроенной площадке до 4-х утра. Игруют два духовых оркестра» [8]. Сбор составил 6.053 р. 78 к. и был передан поручику Янковскому, временно исполнявшему обязанности командира 1-го Курганского Добровольческого отряда. Сам Кронид Липчинский вступил в этот отряд и управление «Лирой» передал брату Николаю. Большинство участников кружка с этим не согласились, разразился скандал, и постепенно деятельность кружка замерла. Кронид при советской власти вступил в партию, но 7 июня 1921 года был арестован за участие в Добровольческом отряде. Так как он не участвовал в боях на стороне белых, не был осужден.

Большое место в театральной жизни Кургана занимала антреприза. Антреприза – театральное предприятие, созданное и возглавляемое частным предпринимателем. В провинции, свободной от монополии казенных театров, в 19 в., особенно во второй половине, появилось огромное число театральных предпринимателей, имевших очень профессиональные труппы. Широко известны антрепризы Н. Н. Соловцова, Н. Н. Синельникова, Н. И. Соболяшкова-Самарина, П. П. Гайдебурова, А. С. Суворина, С. И. Зимина, С. П. Дягилева, Ф. А. Корша. Павел Петрович Гайдебуров, сам замечательный актер, привез в 1910 г. в Курган свой художественно-передвижной театр и поставил в Общественном собрании «Антигону» Софокла. Зрителей было 30 человек и сбор составил 40 рублей. Античные трагедии не увлекали курганцев. Но в 1917–1919 гг. антрепризы пользовались в Кургане большой популярностью, они регулярно чередовались, так как горожане быстро привыкали к репертуару и сборы падали. Более одного сезона ни одна труппа не могла удержать интерес публики. Репертуар строился в расчете на кассовый сбор – от классических драм до фарсов и водевилей. Ведущим актером труппы часто выступал сам антрепренер. Весь 1917 г. в Кургане работала труппа антрепренеров А. Я. Бессарабова и О. А. Комиссаржевского. В конце 1916 г. был заключен контракт с электротетатром «Весь мир» на гастроли этого Театра миниатюр. Спектакли ставили сами антрепренеры, декорации писал актер курганского любительского кружка Константин Мирославский. Премьершами труппы были К. В. Черняева, которая участвовала почти в каждом спектакле – и в драме, и в оперетте, и В. А. Туманская, обладательница прилично сопрано. Полные оперы труппа не могла осилить, но 13 и 17 марта был поставлен третий акт «Фауста» – Туманская пела партию Маргариты, 20 марта – третий акт «Травиаты» – она же Виолетта, 12 апреля – сцена из «Руслана и Людмилы», Туманская пела партию Людмилы. Состав труппы был небольшой, кроме Туманской и Черняевой в нее входили Орлова, Остроград-

ская (пластические танцы), М. С. Лопатин, Н. А. Грамолин, И. П. Осипов, С. Н. Задольский (модные романсы). Репертуар был незамысловатый – комедии и оперетки: «Дамочка с пружинкой», «Бедный Федя», «Нина-страдалица», «Любовный напиток», «Взглянувшая в глаза смерти» и прочие водевили. Пользовался успехом спектакль-ревию «Кабаре» с песнями, пластическими танцами, сценками, с участием всей труппы. Грамолин исполнял куплеты «Григорий Распутин: от рождения до сожжения». Участвовал в «Кабаре» гастролировавший в Кургане в марте некто М. Ципкшевский, «знаменитый куплетист, любимец московской и одесской публики», его авторские куплеты были на злобу дня: старый строй, дни свободы, война и пр. Перед Пасхой, 25 марта, состоялся его прощальный бенефис, давали «Кабаре», участвовала вся труппа. В апреле сборы упали и труппа на лето уехала в Уфу. 20 апреля состоялся прощальный спектакль и опять «Кабаре».

Осенью труппа Бессарабова и Комиссаржевского вернулась в Курган. Контракт заключили с Народным домом на целый сезон. В Народном доме провели тщательный ремонт, Мирославский написал новые декорации: лес и павильон. Газета «Новый мир» писала: «Мы, курганцы, благодаря отсутствию вместительного театра были лишены возможности видеть хороших артистов. Если случалось какой-либо артистической знаменитости делать вояж по Сибири, то Курган они проезжали мимо. Труппа Комиссаржевского будет давать минимум по два спектакля в неделю – по четвергам и воскресеньям... Желательно, чтобы труппа иногда устраивала спектакли, доступные для городской бедноты и рабочих». Антрепренеры за лето расширили и усилили труппу. Кроме уже известных курганской публике Туманской, Черняевой, Грамолина, приглашены бывшая премьерша киевской антрепризы Соловцова, З. И. Попова-Барвинок, известный в провинции по амплу любовника Д. А. Млицкий, комик П. И. Васильев, амплу героев оставил за собой Бессарабов. На второстепенных ролях – Азовская, Черноморская, Дальская, Ольшанецкая, Лаврецкий, Орлов, Петровский. Репертуар в корне отличался от предыдущего, который все видели. Ставили «Войну» Арцыбашева, «Мать», «Враги» и «На дне» Горького, «Савва» Андреева, «Черные вороны» Протопопова, «Гроза» и «Без вины виноватые» Островского, «Дети Ванюшина» Найденова, «За монастырской стеной» Шпажинского и даже «Идиота» по Достоевскому, Мышкина играл Млицкий. Сезон открыли 3 октября пьесой Г. Ге «Казнь». Был аншлаги. 21 октября поставили пьесу Дрейхера «Любовь в 17 лет», весь сбор в пользу Комитета СДРП на усиление средств издания газеты «Новый мир». 3 января 1918 г. поставили ранее бывшую под запретом драму Леонидова «Фабричные» – весь сбор в пользу социал-демократической пар-

тии. При полных сборах шла оперетта Легара «Веселая вдова» с Туманской. По воскресеньям давали два спектакля – утром и вечером.

В июне 1918 г. в Народном доме и в театре Вольно-пожарного общества гастролировала труппа, входившая в Западно-Сибирский Союз сценических деятелей, образованный в Омске. Это был очередной Театр миниатюр под управлением Б. П. Гамалия и И. А. Мордвишина. Первый спектакль состоялся 5 июня (ст. ст) в Народном доме. Давали оперетку «Кабачек – птичий глаз», водевиль «Дорогой поцелуй» и в третьем отделении для знакомства была представлена вся труппа: Гамалия декламировал, баритон Тевелев пел романсы, Ромославский выступил с юморесками, в небольших сценках участвовали актрисы Величко, Львова, Морская, Мордвишина и актеры Гамалия, Львов-Тургенев, Тевелев, Ромославский, Тиман. Гамалия был не только режиссером, актером, но еще и дирижировал своим оркестром во время музыкальных постановок: сцен из «Елены Прекрасной», «Графа Люксембурга», «Кармен», постановок одноактных водевилей и во время больших гуляний в саду. Для дивертисментов (концертных номеров) был приглашен пианист Георгий Юлианович Сикулло (Секулло). Гастроли труппы были короткими, уже 26 и 27 июня давали прощальный спектакль «Стенька Разин и княжна».

Курган в 1918 г. был переполнен войсками и беженцами, люди охотно шли отдохнуть в театр, где на короткое время забывалась суровая действительность. На зимний сезон 1918–1919 г. в Курган были приглашены две антрепризы. Кинотеатр «Прогресс» заключил контракт с опереточно-комедийной труппой под управлением артиста С. В. Светлова и режиссерством К. Львова-Тургенева. Гастроли труппы начались 2 (15) ноября. В репертуаре были комедии «Верочкин секрет», «Веселые дни Паташа и Перламутра», «Первые шаги», «Не пожелай чужой жены», «Театр купца Епишкина», «Разбитое зеркало», «Ни то ...ни се!!!», «Я умер», «Слушаю, Ваше благородие», «Дядюшкина шутка», «Первые шаги». Оперетки тоже имели завлекательные названия: «Пляска смерти», «Два утопленника», «Ворона в павлиньих перьях», «Кабаре на кухне», «В волнах страсти». Состав труппы был небольшим: С. В. Светлов, К. Львов-Тургенев, О. К. Вахтер, Львова, Е. Л. Свободина, А. А. Кузнецов, А. С. Карамазов, Грозный, И. Н. Невельская, Майская. Кроме полных спектаклей, перед киносеансами давали дивертисмент или «аттракцион» – концерт с пением романсов, с дуэтами из оперетт, декламацией, танцами. В этих концертах принимали участие приглашенные артисты, постоянно проживающие в Кургане – певица Е. С. Татарина и танцор Калиниченко.

Кинотеатр «Весь мир» и Офицерское собрание (Народный дом) заключили контракт с Товариществом драматических артистов антрепренера Петра Ивановича Васильева, который

был и режиссером, и артистом труппы. Год назад он играл в Кургане в качестве актера в труппе Комиссаржевского и Бессарабова. К Васильеву из труппы Комиссаржевского перешли З. И. Попова-Барвинок и Д. А. Млицкий. Всего в труппе было 15 человек, в том числе артисты антрепризы Корша Ник. Вас. Чистяков и Пав. Пет. Тарасов, артист петроградского театра Сабурова М. А. Сумароков, А. Н. Варатова, Д. Л. Комаровская (сценическое имя Сильва), Ольшанецкая, А. И. Чинаров, В. К. Церин, Костин. 20 ноября труппа открыла свой сезон водевилем «Ниобея» («Мраморная гувернантка») и опереттой-фарсом «Дядюшка из Цейлона». В репертуаре были водевили «Чихающий покойник», «Лже-маркиз», «Шалости влюбленных», «Бедные овечки», «Волшебный вальс», «Два брака». В отличие от труппы Светлова, труппа Васильева каждый месяц давала благотворительные спектакли. 11(24) декабря 1918 г. состоялся спектакль-бал, сбор с которого поступил на нужды беженцев Поволжья. Давали пьесе А. И. Косоротова «Мечта любви», после спектакля концерт и танцы до 3 часов ночи. 29 января 1919 г. – благотворительный вечер в пользу библиотеки 19-го Петропавловского Сибирского стрелкового полка, который был расквартирован в Кургане. Ставили комедию И. Бектомина «Спекулянты» и водевиль Рассохина «После думского заседания». В антракте играл военный оркестр, в фойе дамами была организована продажа цветов, конфет. Был устроен чайный стол, и в отдельной комнате отпускали горячие закуски. Зал был переполнен. 9 февраля 1919 г. вечером состоялся 13-й общедоступный спектакль – «Гроза» Островского.

В феврале 1919 г. в Курган на отдых и переформирование прибыл Волжский корпус генерала В. О. Каппеля. Город был переполнен войсками, чтобы разместить корпус были реквизированы все общественные здания, в том числе и кинотеатры. 6 февраля «Весь мир» и 9 февраля «Прогресс» уведомили публику, что в связи с реквизицией помещения спектакли и сеансы кинематографа прекращены. Антреприза Васильева сохранила сцену в Офицерском собрании. Газета писала: «Драматическая труппа г. Васильева, ставившая до сего времени спектакли в Офицерском собрании по два раза в неделю, в настоящее время значительно обновилась в своем составе и будет давать представления по четыре раза в неделю. В труппу вступили из закрытого «Прогресса» Светлов, Карамазов, Кузнецов, Невельская и Майская» [9]. Приближалось окончание контрактов. Начались бенефисы. 29 января 1919 г. в оперетке «Лиса Патрикеевна» бенефицианткой была Сильва Комаровская. Газета отметила, что она «произвела свою живую игру прекрасное впечатление на публику, театр был переполнен публикой, преимущественно военной, были преподнесены ценные подарки» [10]. На следующий день бенефис любимца местной публики Млицкого,

ставили «Женитьбу Белугина». Опять подарки. Спектакль повторили 11 февраля. «Потонувший колокол» Гаутмана ставили в свой бенефис П. Васильев и П. Чистяков. У Васильева после спектакля играл оркестр 3 Сибирского полка, у Чистякова – оркестр Казанской батареи Волжского корпуса. В бенефис П. Тарасова ставили «Каширскую старину», в бенефис Л. Карамазова – «Соколы и вороны». В воскресенье, 2 марта, драматическая труппа Васильева закончила свой зимний сезон комедией «Княгиня Капучидзе».

После короткого перерыва началась подготовка к летнему сезону. «В субботу, 24 мая, состоится открытие летнего театра и сада при Гарнизонном собрании. В настоящее время идут спешные работы по очистке сада, устройству клумб, проведению дорожек... В летнем театре поднят пол партера. Устроено несколько лож, расширена и обставлена новыми декорациями сцена, стены выбелены, к фасаду здания пристроена веранда. Работы производятся австрийцами под наблюдением Карамазова. Драматическая труппа Васильева, пополненная некоторыми новыми силами, намечает к летним постановкам много интересных комедий, которые и будут составлять преобладающую часть репертуара» [11]. В августе началась эвакуация колчаковцев, специалистов увозили насильно, богатые граждане уходили на восток добровольно. Вероятно, большинство артистов не смогло или не захотело выехать из Кургана. Уже в январе 1920 г. была организована постоянная труппа курганского городского театра, костяк которой составили артисты антрепризных коллективов: Млицкий, Попова-Барвинок, Васильев, Свободина, Кузнецов, из курганских любителей – Мирославский и Никольский. Городской театр получил название «Пролетарий» и располагался в бывшем кинотеатре «Весь мир».

*Список источников и литературы*

- 1 Сибирская жизнь. – 1917. – 30 ноября.
- 2 Народная газета. – 1917. – 29 апреля. – № 55.
- 3 ГАКО. Ф.р-852. Оп. 1. Д. 40. Л. 1.
- 4 Народная газета. – 1917. – 30 мая. – № 78.
- 5 Земля и труд. – 1919. – 28 февраля. – № 48.
- 6 Курганское свободное слово. – 1917. – 02 ноября. – № 1 (34).
- 7 Известия Совета рабочих, солдатских и крестьянских депутатов. – 1918. – 03 января. – № 1.
- 8 Курганская свободная мысль. – 1918. – 29 июня. – № 28.
- 9 Курганская свободная мысль. – 1919. – 19 февраля. – № 36.
- 10 Курганская свободная мысль. – 1919. – 31 января. – № 21.
- 11 Курганская свободная мысль. – 1919. – 22 мая. – № 108.



*Е. В. Дроботушенко*  
 ФГБОУ ВО «Забайкальский государственный  
 университет»,  
 г. Чита

## ЗАБАЙКАЛЬЕ В ЦЕРКОВНО- АДМИНИСТРАТИВНОМ УСТРОЙСТВЕ РУССКОЙ ПРАВОСЛАВНОЙ ЦЕРКВИ В 20–90-Е ГГ. XX В.: СПОРНЫЕ АСПЕКТЫ

История православия в большом макрорегионе Забайкалье в целом изучена не плохо. Исследователи посвятили свои работы самым разным его аспектам. Особенно это относится к досоветскому периоду.

В то же время нельзя сказать, что все составляющие названной истории изучены в полной мере. Таковой является, к примеру, проблема места региона в церковно-административном устройстве Русской Православной Церкви в 1920-е–1943 гг., а также вопрос с наименованием епархии на территории Забайкалья в рассматриваемое время и наименованием правящих архиереев.

К сожалению, серьезного, полного исследования по проблематике, которое бы, проанализировав всю имеющуюся информацию, представило относительно полную и достоверную картину, на настоящий момент нет.

Изучением различных аспектов истории православия в Забайкалье в 1920-е – 1943 гг., среди прочего, занимались такие известные улан-удэнские историки, как Е. С. Митыпова и И. С. Цыремпилова. При этом последняя особое внимание уделяла церковно-административному управлению в регионе и его трансформации [6; 7; 13; 14 и др.]. Однако, несмотря на отмеченное, четкой периодизации изменения церковно-административной принадлежности Забайкалья в период начала 1920-х – 1943 гг., а также окончательной картины с названиями епархии Русской Православной Церкви и наименованиями правящих архиереев в регионе, в названное время, не дали и они.

На самом же деле не все так однозначно, как может показаться на первый взгляд. Наибольшие вопросы в разрезе заявленной темы вызывает период, начиная приблизительно с конца 1920-х гг. до 1943 г. Источники дают достаточно скудную информацию о происходившем в регионе в контексте рассматриваемой проблематики. В литературе же нет однозначной хронологии трансформации церковно-административной принадлежности региона в названное время. Однако, несмотря на незначительный объем имеющихся данных, можно, если не восстановить ее полностью, то, по крайней мере, выделить некоторые аспекты.

Целью исследования является акцентирование внимания на имеющихся спорных вопросах по названиям, датам переименования епархии Русской Православной Церкви в Забайкалье и

сопутствующих этому наименованиях правящих архиереев.

Согласно наиболее распространенному подходу вплоть до начала 30-х гг. XX в. развитие православия в регионе шло в рамках Забайкальской и Нерчинской епархии.

В 1920 г. в Китай из Забайкалья уехал последний епископ Забайкальский и Нерчинский досоветского периода Мелетий (Заборовский) [5]. Одна из проблем, затрагивающая историю российской православной эмиграции на севере Китая, связана с наименованием епархии преосвященного Мелетия на чужбине, а также с его именованием. В отдельных работах можно встретить упоминание о том, что название «Забайкальская и Нерчинская» сохранилось, тогда мы видим, во-первых, своеобразное продолжение истории забайкальского православия в Китае, а во-вторых, на какое-то время стало две Забайкальских и Нерчинских епархии, в России и в Китае.

Иные публикации предлагают самые разные названия епархии в эмиграции, именуя Мелетия (Заборовского) епископом Харбинским, что автоматически отрицает существование Забайкальской и Нерчинской епархии с епископом в эмиграции. Вопреки имеющимся разногласиям в литературе, осмелимся утверждать, что как минимум первые несколько лет после эмиграции в Маньчжурию, Мелетий (Заборовский) именовался епископом Забайкальским и Нерчинским. Основанием утверждения служит тот факт, что его никто не отлучал от епископской кафедры. А в 1930 г. Заграничным Синодом Русской Православной Церкви Мелетий возведен в сан архиепископа Забайкальского и Нерчинского с пребыванием в Харбине [5].

Однозначно можно говорить о том, что в советской России Забайкальская и Нерчинская епархия сохранилась.

С 1927 г. факты, приводимые в разных публикациях относительно епархии и правящих архиереев, являются спорными и не имеющими на сегодняшний день четких подтверждений. Так, существует спорное упоминание, что тогда епархия была переименована в Читинскую и Нерчинскую. Нет однозначной оценки и дальнейшей истории. Согласно одним публикациям в 1930 г. епархия была переименована в Читинскую и Забайкальскую, с аналогичным именованием правящего архиерея. Согласно другим – в 1930 г. епархия была Забайкальской и Читинской и существовала так примерно до 1934 г., после чего на протяжении двух лет именовалась Читинской и Забайкальской. Причина данной «неразберихи» не ясна. Для исследователя очевидно, что многие публикации повторяют друг друга, перенося в свой текст имеющиеся спорные утверждения. Проблемой является и то, что авторы, делая акцент на том или ином факте, не делают отсылки к источнику.

Титул епископа Забайкальского и Нерчинского

сменен на титул епископа «Читинского и Забайкальского» по данным ряда публикаций в 1930 г. при епископе Евсевии (Рождественском) [1].

Согласно данным православного Свято-Тихоновского Гуманитарного университета в 1930–1933 гг. епископом Забайкальским и Читинским был Марк (Николай Константинович Боголюбов) [4].

С 1933 по 1934 г. Читинско-Забайкальской епархией руководил епископ Верхнеудинский, викарий и временный управляющий Иоанникий Попов [9].

Существуют упоминания о том, что территория Забайкалья в церковно-административном плане некоторое время находилась под управлением местоблюстителя патриаршего престола митрополита Сергея (Страгородского). Из под его управления она была выведена в 1930 г. [12; 15]. На официальном сайте Московского Патриархата Русской Православной Церкви на странице «Читинская епархия» читаем: «В 1930 г. Забайкальская епархия закрыта». О том же пишут в одной из заметок «Православной газеты» Екатеринбургa [15; 16; 18].

Встречается, правда единственный раз, упоминание о разделе Сибирской митрополии Русской Православной Церкви 21 января 1931 г. усилиями Обновленческого Синода на Западную и Восточную. К последней и определена Читинская епархия. Однако в названном упоминании нет ссылок на источники, и речь идет, судя по всему, все же об обновленческой церкви, и соотношение ее с официальной православной церковью не ясно [15].

Исследовательская и научно-популярная литература не содержит данных о Забайкальской епархии и правящих ей архиереях после 31 мая 1936 г., хотя упоминание о прекращении существования епархии в 1937 г. имеется. Из чего следует данное замечание, сказать сложно [17]. Возможно, из общей позиции о том, что в Сибири с 1937 по 1942 гг. не было правящих архиереев [8, с. 78].

Однозначно можно говорить о том, что Забайкальская епархия просуществовала, как минимум, до 1936 г. Последним правящим архиереем самостоятельной епархии в регионе стал Серафим (Шамшев) [11].

По периоду с 1936–1943 гг. данных о существовании православия в Забайкалье практически нет.

Реформирование церковно-административного устройства для Забайкалья закончилось в 1943 г., когда была создана Иркутская и Читинская епархия, территориально к которой с того времени относились и территории за Байкалом. Такая ситуация просуществует до апреля 1994 г. – Читинская область в то время относилась к Читинскому викариатству. Краткий период она управлялась Хабаровским и Владивостокским епископом, а с 1948 г. – архиепископом Иркутским и Читинским. С того же года в состав Иркутской и Читинской епархий входит Бурят-Монгольская и Якутская АССР.

С завершением церковно-административных преобразований середины пятого десятилетия XX в. исчезают и спорные моменты в его истории.

Их исчезновение связано, прежде всего, с тем, что с этого времени все новые трансформации фиксировались в документах, сохранившихся в архивах. Однако предыдущий период требует дальнейшего изучения и уточнения всех факторов в разрезе проблематики данной статьи.

#### Список источников и литературы

- 1 Евсевий (Рождественский) // ДРЕВО. Открытая православная энциклопедия. – URL: <https://drevo-info.ru/articles/24615.html> (дата обращения: 25.07.2020). – Текст : электронный.
- 2 Забайкальская митрополия // Иерархия Литургических Церквей. – URL: <http://hierarchy.religare.ru/h-orthod-russian-zabajkal.html> (дата обращения: 25.07.2020). – Текст : электронный.
- 3 История епархии // Читинская епархия. Забайкальская митрополия Русская Православная Церковь. – URL: <http://eparhiachita.cerkov.ru> (дата обращения: 25.07.2020). – Текст : электронный.
- 4 Марк (Боголюбов) // ПСТГУ. Факультет ИПМ. [официальный сайт]. – URL: [http://martyrs.pstbi.ru/bin/db.exe/no\\_dbpath/docum/cnt/ans/nm1/?HYZ9EJxGHoxlTYZCF2JMTcCid6qUtu0fс74fsuOZfOXjTX2tAX7yV8Kfc5tjNK6iBHQ\\*](http://martyrs.pstbi.ru/bin/db.exe/no_dbpath/docum/cnt/ans/nm1/?HYZ9EJxGHoxlTYZCF2JMTcCid6qUtu0fс74fsuOZfOXjTX2tAX7yV8Kfc5tjNK6iBHQ*) (дата обращения: 25.07.2020). – Текст : электронный.
- 5 Мелетий (Заборовский) // ДРЕВО. Открытая православная энциклопедия. – URL: <https://drevo-info.ru/articles/12012.html> (дата обращения: 25.07.2020). – Текст : электронный.
- 6 Митыпова, Г. С. Православие в истории и культуре Бурятии / Г. С. Митыпова. – Улан-Удэ : Республиканская типография, 2005. – 231 с.
- 7 Митыпова, Г. С. Православная церковь в Бурятии (XX–XXI вв.) / Г. С. Митыпова. – Улан-Удэ : ИПК ВСГАКИ, 2006. – 110 с.
- 8 Овчинников, В. А. К вопросу о периодизации истории Русской Православной Церкви в Сибири в советский период (1917–1991) / В. А. Овчинников // Исторические науки и археология. – 2015. – № 1 (61). – Т. 1. – С. 72–80.
- 9 Саввин, Д. В. Верхнеудинская епархия / Д. В. Саввин // Православная энциклопедия. – URL: <http://www.pravenc.ru/text/158206.html> (дата обращения: 25.07.2020). – Текст : электронный.
- 10 Саввин, Д. В. Евсевий / Д. В. Саввин // Православная энциклопедия. – URL: <http://www.pravenc.ru/text/187372.html> (дата обращения: 25.07.2020). – Текст : электронный.
- 11 Серафим (Шамшев) // ДРЕВО. Открытая православная энциклопедия. – URL: <https://drevo-info.ru/articles/24856.html> (дата обращения: 25.07.2020). – Текст : электронный.
- 12 Страницы Читинской и Забайкальской епархий // Самый Восточный. Информационно-просветительский портал Хабаровской епархии. – URL: <http://pravostok.ru/blog/stranici-istorii-chitinskoj-i-zabajkalskoj-eparhii/> (дата обращения: 25.07.2020). – Текст : электронный.
- 13 Цыремпилова, И. С. Русская православная церковь и государство: история взаимоотношений в 1917–1930-е гг. (на материалах Байкальского региона) / И. С. Цыремпилова. – Улан-Удэ : ИПК ВСГАКИ, 2008. – 300 с.
- 14 Цыремпилова, И. С. Трансформация церковно-административного управления в 1917–1930-х гг. (на примере Забайкальской епархии) / И. С. Цыремпилова // Религия, общество, государство. – 2015. – № 10. – С. 146–151.
- 15 Читинская епархия // Википедия. Свободная энциклопедия. – URL: [https://ru.wikipedia.org/wiki/Читинская\\_епархия](https://ru.wikipedia.org/wiki/Читинская_епархия) (дата обращения: 25.07.2020). – Текст : электронный.
- 16 Читинская епархия // Русская Православная Церковь. Официальный сайт Московского Патриархата. – URL: <http://www.patriarchia.ru/db/text/31550.html> (дата обращения: 25.07.2020). – Текст : электронный.
- 17 Читинская и Забайкальская епархия // Историческая энциклопедия Сибири (2009) // ИРКИПЕДИЯ.RU. – URL: [http://irkipedia.ru/content/chitinskaya\\_i\\_zabaykalskaya\\_eparhiya\\_istoricheskaya\\_encyklopediya\\_sibiri\\_2009](http://irkipedia.ru/content/chitinskaya_i_zabaykalskaya_eparhiya_istoricheskaya_encyklopediya_sibiri_2009) (дата обращения: 25.07.2020). – Текст : электронный.
- 18 Читинская и Краснокаменская епархия // Православная газета. Екатеринбург. – № 43 (652). – 14 ноября 2011. – URL: <http://orthodox-newspaper.ru/numbers/at52075> (дата обращения: 25.07.2020). – Текст : электронный.

**Г. А. Иванов**  
*Член Союза журналистов РФ,*  
*г. Курган*

## **РОЛЬ ПАРТИЙНОЙ ОРГАНИЗАЦИИ УПРАВЛЕНИЯ ГОСБЕЗОПАСНОСТИ КУРГАНСКОЙ ОБЛАСТИ В СОВЕРШЕНСТВОВАНИИ ОПЕРАТИВНО-СЛУЖЕБНОЙ ДЕЯТЕЛЬНОСТИ, ВОСПИТАНИИ ОПЕРАТИВНОГО И ВОЛЬНОНАЕМНОГО СОСТАВА, РУКОВОДСТВЕ ОБЩЕСТВЕННЫМИ ОРГАНИЗАЦИЯМИ В СССР**

Управление НКВД-НКГБ по Курганской области как самостоятельный орган было образовано в годы войны, 20 мая 1943 года.

В Курганском государственном архиве общественно-политической документации в фонде под № 4840, оп. 1 хранятся документы партийной организации Управления, на основании которых и построен этот доклад [1].

Как видно из анализа этих документов, работа партийной организации повседневно была направлена на формирование у личного и вольнонаемного состава, прежде всего, идейно-нравственных и морально-политических качеств (коммунистическую идейность, патриотизм, коллективизм, идейность, сознательность, интернационализм, непримиримость ко всему чуждому и враждебному); морально-волевых качеств (мужество, стойкость, выносливость, решительность, самоотверженность, самообладание); нравственно-профессиональных качества (бдительность, дисциплинированность, справедливость, организованность, внимательность, чуткость, вежливость, тактичность, принципиальность, честность).

Руководящим органом партийной организации Управления являлось партбюро в составе 9 человек. Заседания, на которых рассматривались обычно 3–5 вопросов, проводились 2 раза в месяц.

На партийных собраниях регулярно рассматривались и обсуждались самые разнообразные вопросы внутривнутрипартийной жизни, организационной и идейно-воспитательной работы, а также авангардной роли партийцев в служебной деятельности, их ответственности за порученное дело.

Чтобы понять, насколько разнообразна и многогранна была жизнь партийной организации Управления в советское время, обратимся к партийным документам.

В апреле 1951 года на партийном собрании прошло обсуждение закрытого письма ЦК ВКП(б) от 2 апреля 1951 года «О задачах колхозного строительства в связи с укрупнением мелких колхозов». В Постановлении было отмечено: «Все коммуни-

стам, выезжающим в командировки в районы, особенно по заданию обкома ВКП(б), глубоко вникать в работу колхозов, вскрывать недостатки и оказывать практическую помощь партийным организациям в проведении в жизнь указания ЦК».

На собрании 16 марта 1983 г. обсуждался вопрос «О задачах парторганизации Управления по укреплению служебной, партийной и трудовой дисциплины в свете решений ноябрьского (1982 года) Пленума ЦК КПСС».

В выступлениях коммунистов, в частности, была подвергнута критике комиссия по НОТ, которая «мало уделяет внимания совершенствованию работы оперативного работника, организации труда, уплотнению и производительном, эффективном использовании рабочего времени». Отмечалось: «Много пустопорожних разговоров. Необходимо учиться разговаривать по деловому, кратко, четко, ясно, определено. Телеграммы составлять лаконично. Собрания, совещания проводить быстрее, конкретнее, насыщеннее, активнее, готовить тщательно».

Не оставались в стороне вопросы воспитания морально-этического плана. Каждый случай недостойного поведения, проступка не только коммуниста, но и беспартийца выносился на рассмотрение партийной организации. Предавался огласке и подвергался критике и обсуждению в коллективе каждый случай злоупотребления спиртными напитками.

В Управлении действовало правило: не оставлять без внимания ни одного проступка, обсудить его, вскрыть причины, приведшие к нему, и принять меры к недопущению их в дальнейшем.

Критике и самокритике придавалось важное значение.

На партийных собраниях коммунисты Управления выступали не только с критикой своих недостатков, но и смело выступали с критикой руководства, несмотря на их положение. К примеру, на отчетно-выборном собрании 8 апреля 1963 года подвергся резкой критике начальник Управления.

Много лет в Управлении существовал институт наставников, который себя полностью оправдывал. Широко была развита и такая форма, как встреча с ветеранами-чекистами.

По традиции в день рождения Ф. Э. Дзержинского, день празднования ВЧК-КГБ, проводилось посвящение в чекисты молодых сотрудников, ветераны вручали удостоверения сотрудника, давали напутствие.

Коммунисты Управления принимали самое активное участие во всех выборных кампаниях.

Так, на партийном собрании в 1953 году отмечалось: «Большую работу проделала партийная организация во время подготовки и проведения выборов в местные советы. Большинство коммунистов являлись агитаторами, членами окружных, участковых избирательных комиссий, принимали участие в проведении среди избирателей



культурно-массовой и разъяснительной работы. 48 агитаторов провели 250 бесед, на встречах присутствовало от 200 до 400 человек, организовали 5 концертов художественной самодеятельности, 3 кинофильма. Выборы прошли организованно, к 6 часам вечера было закончено.

В июне 1966 года по итогам прошедших выборов в Верховный Совет СССР работа агитпункта была положительно оценена Октябрьским РК КПСС.

Вопросы состояния работы по рассмотрению заявлений и жалоб трудящихся в подразделениях УМГБ неоднократно рассматривались и обсуждались на партсобраниях. К примеру, на партсобрании в 1950 году отмечалось: «Партбюро считает недостатком несвоевременное рассмотрение жалоб и заявлений. Из поступивших 205 жалоб и заявлений рассмотрено 194. Предложено начальникам подразделений принимать меры, чтобы в наиболее сжатые сроки рассматривать поступающие заявления и принимать по ним меры по существу. Секретарям парторганизаций подразделений в случае волокиты принимать меры по обсуждению этих фактов на партсобраниях, налагая на виновных меры воздействия».

На партсобрании 27 августа 1962 года было отмечено, что «за 11 месяцев Управление посетило 679 человек».

30 июня 1950 года на партийном собрании было принято решение о создании комиссии действия Советскому Комитету Защиты Мира, прошло обсуждение закрытого письма ЦК ВКП(б) о проведении кампании по сбору подписей под обращением Всемирного Совета Мира о заключении пакта мира между пятью великими державами и о созыве конференций сторонников мира и заявления ВС СССР о запрещении атомного оружия.

С целью оказания взаимной товарищеской материальной помощи сотрудникам в Управлении в 1948 году была организована касса взаимопомощи.

К примеру, в 1953 году в кассу взаимопомощи было «собрано 5850 рублей, из них 5035 потрачено на покупку одежды и обуви для остро нуждающихся учеников, отцы которых погибли на фронтах Отечественной войны, на приобретение подарков для 40 учащихся, в основном членов семей погибших воинов, на оформление новогоднего вечера – 664 рубля».

Большое внимание партийной организацией уделялось политической учебе.

Система партийно-политической учёбы была призвана не только идейно готовить партийцев, но и выполнять ряд иных функций: восполнять пробелы в их общем образовании, повышать их культурный уровень, расширять их мировоззренческий кругозор.

Без широкого круга хорошо подготовленных в идеологическом отношении коммунистов-чекистов была бы невозможна успешная работа их по патриотическому воспитанию масс.

В этих целях использовались различные формы обучения (кружки, семинары, вечерний университет марксизма-ленинизма, политшкола)

В 1953 году всеми формами партийного просвещения был охвачен 151 человек.

В 1964 году на семинаре по изучению проблем строительства коммунизма в нашей стране, развития мировой социалистической системы, стратегии и тактики коммунистических и рабочих партий в борьбе за мир, демократию и социализм было изучено 12 тем.

Партбюро стремилось к активизации массово-политической работы, строя ее на развернутой информации о важнейших событиях нашей партии в стране и за рубежом.

С этой целью в Управлении проводились лекции по актуальным вопросам современности, политические информации и беседы на международные, политические и научные, юридические, медицинские, философские темы, колхозное строительство, прошлое, настоящее и будущее г. Кургана, театральное искусство, жизнь и творчество писателей, поэтов и др.

Лекции, как правило, читались квалифицированными лекторами Российского общества «Знание». К чтению лекций и докладов привлекались лектора Центрального и областного комитетов КПСС, преподаватели сельхозинститута и часть наиболее подготовленных коммунистов партийной организации.

Каждый понедельник членами агитколлектива проводились политинформации и беседы.

Помимо прослушивания лекций культурно-массовая работа партийной организацией совместно с местным комитетом проводилась и по другим направлениям: организовывались торжественные заседания и вечера отдыха, посвященные знаменательным датам.

Практиковались массовые посещения с членами семей некоторых спектаклей драмтеатра и других гастролировавших в г. Кургане театральных коллективов. В летнее время проводились коллективные выезды сотрудников и членов их семей на отдых за город. Ежедневно, по пятницам, в малом зале Управления демонстрировались художественные фильмы. (К примеру, в 1950 году была просмотрена 41 кинокартина).

Большое значение для повышения общего культурного уровня коммуниста придавалось систематическому чтению политической и художественной литературы. Только по линии общественного уполномоченного в иные годы распространялось литературы до 2 тысяч экземпляров.

В 1965 году коммунисты выписали 200 экз. собраний сочинений, в том сочинения Горького, Некрасова, Драйзера, Гончарова, Эренбурга и других писателей.

Большим спросом пользовалась периодическая печать. К примеру, в 1968 году сотрудниками Управления было выписано 467 экземпляров газет и журналов, более 5 экземпляров на человека,

49 человек выписали по 5 и более изданий.

Зачастую организовывались встречи с великими людьми не только области, но и страны. Эти встречи значительно расширяли не только кругозор чекистов, но и прививали любовь к нашей великой Родине (рисунки 1, 2, 3).



Рисунок 1 – 1979 год. Встреча с академиком-полеводом Т. С. Мальцевым



Рисунок 2 – Начало 70-х годов. Презентация книги И. Ягана, рядом В. Ф. Потанин



Рисунок 3 – Начало 70-х годов. Встреча с космонавтом Шаталовым

Чекисты Управления, как и весь трудовой народ, принимали активное участие во всех субботниках. Трудились до того добросовестно и результативно, что им поручали самые ответственные объекты – это Кургансельмаш, Филармония, ЖБИ и многие другие объекты. Вместе с сотрудниками в субботниках принимало участие и руководство Управления.

«В 1950 году коллектив сотрудников принимал активное участие в мощении ул. К. Мяготина

от ул. Пролетарской до ж. д. переезда к гаражу УМГБ (800 м). Для этой цели тресту благоустройства было отпущено и подвезено к месту работ 1032 куб. м бутового камня, 80 куб. м щебня, 2699 куб. м песка».

Партийная организация Управления, как и все партийные организации страны, осуществляла шефскую работу над детскими и школьными учреждениями, сельским хозяйством. Шефская работа постоянно находилась под контролем партбюро. Отчеты о проделанной работе регулярно обсуждались на партийных собраниях. Вот выдержки из архива.

Так, «в 1949 году 12-й подшефной школе отпущено со склада АХО 200 кубометров дров, кроме того на автотранспорте Управления перевезено с топливного склада 100 кубометров дров. Оказана помощь в строительных материалах для ремонта школы»; «в 1950 году «оказана помощь по капитальному ремонту стен здания. Выделено из з/п 5464 руб. по оказанию материальной помощи нуждающимся ученикам сотрудников Управления»; «К началу учебного года 1952-53 был проведен текущий ремонт здания школы на 15 тысяч рублей, подвезено 400 кубометров дров».

«Для 22 школы вывезено 150 кубометров дров».

В 1949 году «родильному дому отпущено стройматериалов на 3697 рублей, вывезено 500 кубометров дров».

В 1949 году «отпущено колхозу «Ударник» стройматериалов на 930 рублей и выделена машина для вывозки зерна государству».

Во время посевных и уборочных кампаний в подшефные колхозы посылались от 20 до 32 сотрудников сроком на 10 дней.

Так, в 1950 г. во время весеннего сева «в тракторной бригаде оборудована библиотечка из художественной литературы на 180 рублей. Для организации работы в помощь руководству колхоза был командирован чекист. На своем транспорте вывезли с элеватора 310 ц семенного зерна, 30 ц картофеля, для животноводства – 150 ц концентрированных кормов. Силами своего агитколлектива регулярно выступали с самодеятельностью. В заготовке кормов принимали участие 256 человек и 8 а/м. Заготовлено 900 ц сена, засилосовано 1500 ц силосной массы, скошено 54 га трав. Отчислено средств из з/п 17 тыс. рублей на приобретение школьной формы детям.

В уборочной кампании приняло участие 128 человек. Убрано комбайнами 252 га хлеба, просортировано свыше 900 ц зерна, построен один крытый ток, отремонтировано два комбайна, нарублено 34 кубометра дров для зерносушилки, просушено около 500 ц зерна, вывезено зерна на своем транспорте свыше 3000 ц. На ремонтные работы отпущено 50 ц извести, 10 ц цемента, толи один рулон».

Оперативным составом Управления проводилась определенная работа по расширению свя-

зи с трудящимися, в которой значительное место отводилось пропаганде политической бдительности среди населения, при этом использовались такие формы, как кинофестивали, тематические вечера, активы общественности, лекции, беседы (рисунок 4).



Рисунок 4 – Встреча с трудовым коллективом Курганского машиностроительного завода

Такие встречи хорошо воспринимались народом и приносили несомненную пользу. К примеру, в 1967 году водитель такси после такой лекции в таксопарке задержал преступника. Женщина сообщила о своем родственнике, который до последнего времени считался пропавшим без вести. Эти примеры свидетельствуют о доверии к органам КГБ.

Вопросы лекционной пропаганды регулярно рассматривались на партбюро, обсуждались на партийных собраниях.

Так, на партийном собрании 12 августа 1963 года отмечалось, что «за 8 месяцев было прочитано 80 лекций о повышении политической бдительности, 33 – о реакционной сущности сектантства (кстати, только в 1959 году в газете «Советское Зауралье» было опубликовано 20 статей по сектантам, что позволило ослабить их влияние на политически отсталых лиц, закрыть 2 молельных дома и ликвидировать несколько групп сектантов), в средствах массовой информации опубликовано 15 статей по этим вопросам. В 1962 году прочитано 150 лекций о политической бдительности, 40 – по сектантам, опубликовано 25 статей».

В 1963 году при областном обществе «Знание» создана секция по пропаганде политической бдительности советских людей, куда вошли почти все оперативные работники Управления, которыми «прочитано 175 лекций; в 1977 г. – 315 лекций, 12 тематических вечеров; в 1980–1981 году за полтора года прочитано 600 лекций».

Не забывала партийная организация заботиться и о быте сотрудников. На первоначальном этапе принимались активные меры в обеспечении жильем и топливом сотрудников. Так, например, в отчетных докладах партбюро отмечалось: «За 1947 год оказана помощь сотрудникам в приобретении строительных материалов на 10 тыс. руб. Двум сотрудникам оказана помощь в перевозке домов, 29 чел. оказана помощь в приобретении

40 тонн семян картофеля».

Позднее при поддержке местных властей началось строительство многоквартирных домов. Таким образом, была решена жилищная проблема: «Для улучшения водоснабжения домов в 1965 году поставлена водоканал, Коммунистами ХОЗО были проведены работы по ремонту детской дачи и помещения детсада».

Большое внимание партийная организация уделяла воспитанию детей сотрудников.

Вопрос о воспитании детей в семье постоянно обсуждался на партсобраниях, поддерживалась постоянная связь со школами.

Так, в сентябре 1954 года на партсобрании с повесткой «О коммунистическом воспитании детей» коммунисты делились опытом воспитания своих детей, отмечая положительные методы, используемые ими, а также вскрывали допускаемые упущения и неправильные приемы.

28 декабря 1964 года при обсуждении Постановления ЦК КПСС «Об укреплении связи школы с жизнью и о дальнейшем развитии системы народного образования в СССР» выступающие заостряли вопрос «Об ответственности коммунистов за воспитание детей», отмечали: «Прямая обязанность родителей – прививать своим детям трудолюбие, любознательность, честность, дисциплинированность, сознание долга перед обществом, словом, всемерно помогать учителю в его воспитательной работе».

26 июля 1965 года начальник пионерлагеря «Дзержинец» Смирнова на партийном собрании отмечала: «Легче построить дом, чем воспитать хорошего человека. С детьми сотрудников УКГБ я работаю уже не один месяц. Прекрасные дети, с чувством товарищеского долга, уважения к старшим».

Воспитанием детей занимался и родительский комитет. К примеру, в 1964 году ими проведено 2 общих и 2 классных родительских собрания, 4 заседания родительского комитета.

В июле 1965 года был создан совет содействия семье и школе в воспитании подрастающего поколения – детей сотрудников. Совет не только занимался проверкой учебы детей, но и занимался их досугом.

В полуподвальном помещении одного из домов оборудована для детей за счет отчисления квартплаты комната, организована с помощью родителей кружковая работа.



**С. В. Карпук**  
*член Курганского областного Совета ветеранов,*  
*г. Курган*

## РОЛЬ ЧЕКИСТОВ ЮЖНОГО ЗАУРАЛЬЯ В БОРЬБЕ С ИНТЕРВЕНТАМИ

После белочешского мятежа 2 июня 1918 г. в Кургане организованного подполья не осталось. Все подпольные группы сформировались позже, в основном от партии большевиков. Кроме того, были советские и «зелёные» группы. Ещё позже появились агенты особого отдела ВЧК и разведки РККА, комиссары ВЧК [5].

**Задачами** чекистов на «временно занятой интервентами территории» было:

- сбор сведений о деятельности и планах интервентов (белочехов, белополяков, белокитайцев, белогвардейцев и прочих врагов России), о значительных бандах и бандитах,

- срыв важных военных и политических мероприятий противника,

- обеспечение безопасности партийного и советского подполья (что было тяжело из-за разгильдяйства, слабой конспирации, наивности и доверчивости неподготовленных подпольщиков),

- захват агентов и оперативных сотрудников спецслужб интервентов,

- вербовка агентуры среди интервентов и бандитов, в т. ч. под видом интервентов,

- наблюдение за населением, выявление агентуры спецслужб противника и предателей,

- сбор доказательной базы для предстоящего трибунала,

- организация диверсий, терактов и вредительства. Теракты проводились против командования и политического руководства интервентов [5].

К сожалению, сведения о деятельности чекистов до сих пор закрыты, т. к. много завербованных чекистами агентов убыло обратно в свои страны, и до сих пор их миссии не провалены [5].

И ни один чекист не попал в лапы противника! [5].

Враг не терял время. Во время интервенции британская военная миссия «при правительстве Колчака» создала в Сибири шпионскую сеть. Ее возглавил полковник Генри Сессиль, уже имевший опыт шпионской работы в России в 1912–1914 гг. В Сибири он был известен как «Владимир Даль». Перед английской спецслужбой стояло 2 взаимосвязанных задачи: сбор информации о военно-политическом и социально-экономическом положении Сибири и поддержка остатков белых. Для этого планировалось осуществить вербовку агентов в партийно-государственных структурах. При этом особое внимание уделялось вербовке состава Красной Армии в расчёте на их переход вместе с войсками на сторону интервентов. Кроме

того, шпионы должны были оказать финансовую и моральную поддержку белому подполью, а также всеми силами способствовать уголовному бандитизму. На эти цели английское правительство выделило 100 000 фунтов стерлингов. Агенты широко пользовались шифрами, паролями, явками, псевдонимами и т. п. [3; 4].

15 августа в город вошли части 5 Армии советских войск. С передовыми отрядами в город проникли спецгруппы чекистов для захвата документации, сотрудников и агентуры спецслужб интервентов, освобождения арестованных.

К сожалению, интервенты успели почти всё эвакуировать, а большинство арестованных уничтожить (в т. ч. и юную подпольщицу Наташу Аргентовскую). Захватить удалось только нескольких мелких агентов и солдат из охраны контр-разведок. Но они начали давать показания на других причастных лиц... [5].

Согласно ранее разработанному плану чекисты особого отдела 5 Армии под руководством начальника Калиновского и начальника активчасти Лагуткина произвели зачистку города от контрреволюционных элементов [5].

Военным чекистам своевременно удалось сорвать широкомасштабные планы английской спецслужбы [3; 4].

Был также арестован англичанин Блюра - владелец мясокомбината [1.1]. Его привлекли за экономический шпионаж. К сожалению, доступ к делам шпионов, не подлежащих реабилитации, до сих пор закрыт [5].

Возле здания военной контрразведки, ныне по улице им. Ленина, обнаружили помойную яму, заполненную трупами в шёлковом белье. В ходе следствия выяснилось, что это были, в основном, эвакуировавшиеся на восток богатеи, обвинённые контрразведчиками в большевизме, арестованные, ограбленные и умерщвлённые [1; 5].

Был проведён опрос местных жителей по вопросам государственной безопасности, по известным им фактам деятельности красных подпольщиков, спецслужб интервентов и белых контрразведок. Опросили выживших и вышедших из подполья и партизан (в т. ч. «кустарей»), и сразу был составлен список провокаторов и предателей. Очередной виток арестов. Допросы и новые сведения, имена, фамилии, клички... [5].

Производится фильтрация военнопленных. Активные контрреволюционеры передаются после окончания следствия в ревтрибунал. Некоторые заключаются в тюрьму, а подозрительные – в концлагерь до окончания боевых действий. Основная масса солдат из мобилизованных, часть унтер-офицеров и офицеров направляются для прохождения службы в Красную Армию [1.1].

В органы возрождающейся Советской власти нужны были специалисты. А их не хватало. Часто руководители становились в тупик и не знали, как поступить с тем или иным лицом. Особый Отдел 5 Армии далеко не всегда располагал данными о

том или ином человеке, вернувшемся с территории белых [1.2].

Тепляков в своей монографии приводит упоминание из мемуаров комиссара 27-й дивизии 5-й армии Восточного фронта Кучкина: «По приговору особого отдела Всероссийской чрезвычайной комиссии по борьбе с контрреволюцией при штабе 5-й армии было расстреляно 53 колчаковских палача. Среди них: 3 генерала, 6 полковников, 22 офицера, 2 хорунжих, 19 царских жандармов и рабочий Ижевского завода, предатель своего класса» [2]. Всего лишь 53!

Большинство из казнённых были белыми контрразведчиками или карателями, рьяно уничтожавшими большевистское подполье и партизан. Многие не реабилитированы и в РФ [2].

После ухода особого отдела 5 Армии, продолжающей наступление, чекист Комольцев из Челябинской ГубЧК с помощью Добелоса, Зернина и местных большевиков организовал Курганскую уездную ЧК – чрезвычайную комиссию по борьбе с контрреволюцией, саботажем, бандитизмом, преступлениями по должности и спекуляцией. После чего Комольцев вернулся в Челябинск [1.3].

В коллегия уЧК вошли: председателем т. Коваленко, членами Добелос и Зернин. Работа уЧК первое время велась за отсутствием инструкций и указаний, бессистемно. При проезде через Курган «поезда им. т. Ленина» тов. Урасовым, членом ВЧК, были даны руководящие указания, которые однако председателем Коваленко, человеком в высшей степени слабым и вдобавок оказавшимся нечестным, выполнены не были. За что Коваленко был арестован Ревкомом, члены же Добелос и Зернин арестованы Тюменской ГубЧК. Председателем ЧК назначен Пётр Коваленко, бывший секретарь Курганского парткома. За отсутствием опытных чекистов на большую плодотворность работы ЧК рассчитывать не приходилось [1.4]. Интервенты не зря проводили массовые репрессии и расстрелы. Много лучших людей или погибло, или сражалось на фронте.

Органы власти надо было ещё долго учить, воспитывать и чистить...

Многие отпущенные по милости Советской власти из плена белые офицеры, «рассосавшись по деревням», повели разрушительную работу против власти Советов, науськивая тёмную массу крестьянства через кулаков на коммунистов, комсомольцев и активистов, в тайне организуя вооружённые группы с целью свержения Советской власти [1.7]. Чекисты, не очень разбирающиеся в юриспруденции – спасибо заботе царя о просвещении народа, – многие из которых испытали на своей шкуре зверства интервентов, рьяно взялись за искоренение контрреволюции. Не обошлось без нарушений соцзаконности. Арестовывали явную «контру», законно расстреливали на месте или передавали в трибунал без юридически документального оформления. Трибунал вынужден был отпускать «контру» за недоказанностью...

Отпущенные тут же переходили на нелегальное положение и продолжали контрреволюционную деятельность. Также очень мешало пристрастие некоторых сотрудников к «зелёному змию». Не все выдерживали и «испытание властью». Таким образом, те, кто служили в уЧК, далеко не все удовлетворяли требованиям ВЧК. Поэтому ГубЧК первое время испытывала кадровый голод. Низким был уровень грамотности чекистов, большинство не имели какой-либо специальной подготовки. Они приобретали её непосредственно в процессе практической деятельности, что, безусловно, увеличивало вероятность профессиональных ошибок с их стороны [3; 4; 5].

Основные усилия чекистов были направлены на розыск и арест видных деятелей интервенции, карателей и контрразведчиков, активных пособников интервентов, определение степени вины каждого служащего военной и гражданской администрации интервентов [3; 4; 5].

В ходе расследования удалось раскрыть многие важные обстоятельства интервенции в Сибири в 1918–1919 гг. В частности, обстоятельства организации и деятельности в 1918 г. антисоветского подполья в регионе, связи подпольщиков с иностранными спецслужбами. Чекисты выяснили методы и способы борьбы контрразведок интервентов с большевистским подпольем в Сибири, обстоятельства проникновения ее агентуры в руководящие центры подполья, приведшие к гибели многих подпольщиков. Фамилии провокаторов из этических соображений приводить не буду. Оказалось, что руководители белогвардейских контрразведок являлись, как и по всей временно занятой врагом территории России, агентами иностранных спецслужб [5].

Много внимания чекисты уделяли расследованию террора интервентов.

Наряду с расследованием деятельности участников интервенции важную задачу чекистов в этом плане составляла борьба с белым подпольем, использовавшим наметившееся в это время массовое недовольство тёмного крестьянства продовольственной политикой Советской власти с целью повторного её свержения [3; 4]. Также не хотели складывать оружие типы, отвыкшие за 1914–1919 гг. трудиться, но привыкшие всё иметь грабежом, «мягко спать и сладко жрать» за чужой счёт. К сожалению, некоторые бандиты грабили население, одевшись в красноармейскую форму, а то и «под именем чекистов».

ЧК вела наблюдение за эсерами и меньшевиками, которые в ходе гражданской войны стали политическими врагами, примкнув к интервентам. Их деятельность всячески ограничивалась путём запрета газет, увольнения активистов этих партий с ответственных постов, арестов и т. п. [3; 4].

Контролировали духовенство и ограничивали деятельность его контрреволюционной части [3; 4].

31 декабря 1919 г. Председателем Курганской уездной ЧК ревком назначил 3-го Коваленко –

Григория Ивановича, «дав ему полную свободу действий по расследованию злоупотреблений, совершённых Уездной ЧК» [1.5].

В Курганской уездной ЧК в то время числились всего 33 чел. [1.6] и ещё 20 чел. в транспортной ЧК ст. Курган.

Правовую основу деятельности уЧК составляли декреты и постановления ВЦИК, СНК и СТО РСФСР, приказы ВЧК и её Полномочного представителя по Сибири Павлуновского и другие документы директивного и инструктивного характера [3; 4].

Основную свою роль чекисты во время интервенции по зачистке города выполнили, хотя и не до конца. Иначе интервенты не смогли бы поднять кулацкое восстание в Зауралье в 1921 г.

Но... это уже другая тема.

*Список источников и литературы*

1.1 ГА ОПД КО. Ф. 1. Оп. 1. Д. 90. Л. 9.

1.2 ГА ОПД КО. Ф. 1. Оп. 1. Д. 1. Л. 15.

1.3 ГА ОПД КО. Ф. 1. Оп. 1. Д. 97. Л. 20.

1.4 ГА ОПД КО. Ф. 1. Оп. 1. Д. 4а. Л. 18.

1.5 ГА ОПД КО. Ф. 1. Оп. 1. Д. 1. Л. 21.

1.6 ГА ОПД КО. Ф. 1. Оп. 1. Д. 1. Л. 20 об.

1.7 ГА ОПД КО. Ф. 1. Оп. 1. Д. 230. Л. 11.

2 Тепляков, А. Г. *Расстрел врагов революции: Особый отдел ВЧК 5-й армии против белых офицеров и контрразведчиков (1920 г.). Эволюция российского и зарубежного государства и права. К 80-летию кафедры истории государства и права Уральского государственного юридического университета (1936–2016) / А. Г. Тепляков // Сборник научных трудов. Эволюция российского и зарубежного государства и права, учений о российском государстве и праве в трудах-поздравлениях коллег / под редакцией проф. А. С. Смыкалина. – Екатеринбург : Урал. гос. юридич. ун-т, 2016. – Т. 3. – С. 674–682. – URL: <http://rys-strategia.ru/publ/1-1-0-2462> (дата обращения: 15.09.2020). – Текст : электронный.*

3 Наумов, И. В. *Органы государственной безопасности Иркутской губернии в 1920 – начале 1922 годов / И. В. Наумов. – URL: [http://mion.isu.ru/filearchive/mion\\_publications/power/11.html](http://mion.isu.ru/filearchive/mion_publications/power/11.html) (дата обращения: 30.08.2020). – Текст : электронный.*

4 Наумов, И. В. *Борьба Иркутской ГубЧК с участниками и сторонниками Белого движения в 1920–1921 гг. / И. В. Наумов. – URL: [http://penpolit.ru/papers/detail2.php?ELEMENT\\_ID=1228](http://penpolit.ru/papers/detail2.php?ELEMENT_ID=1228) (дата обращения: 30.08.2020). – Текст : электронный.*

5 Из личной беседы с сотрудником архива УКГБ СССР по Курганской области подполковником Л. И. Кутиковым.



**К. Ю. Кладова**  
**ФГБОУ ВО «Курганский государственный**  
**университет»,**  
**г. Курган**

## ДИНАМИКА ЧИСЛЕННОСТИ НАСЕЛЕНИЯ ГОРОДА КУРГАНА В МЕЖВОЕННЫЕ ДЕСЯТИЛИТИЯ XX ВЕКА

Начало 1920-х годов отмечено уменьшением численности населения города Кургана и округа в целом, обусловленное последствиями голода (высокой смертностью, отъездом в районы с достаточным урожаем), а также возвращением беженцев Первой мировой войны и переселенцев из европейской части России на прежнее место жительства [9, с. 34]. Население города Кургана сократилось с 27739 человек в 1920 г. до 22119 человек в 1924 г. [3, л.1]. В целом на Урале происходили аналогичные процессы: В. Е. Корнилов приводит данные о сокращении всего населения в регионе на 15 % [7, с. 50], В. А. Журавлева отмечает, что на протяжении 1920–1923 гг. городское население региона сократилось на 13,7 %, но более всего пострадали горожане Челябинской губернии, чья численность уменьшилась на 17,8 % вследствие неурожая 1921 г. [4, с. 47].

Со второй половины 1920-х гг. на протяжении нескольких лет идет стабильное увеличение числа горожан на Урале. В 1924 году в городе Кургана органы ЗАГСа зарегистрировали 1007 родившихся и 549 умерших, что говорит об относительном снижении уровня смертности от голода и эпидемий [9, с. 47]. В 1925 г. число жителей г. Кургана составляло 24896 человек [3, л. 1], в 1926 г. – 26 812 [8, с. 4], в 1927 г. – 28352, в 1928 г. – 31455, в 1929 г. – 35608 [3, л. 1]. Таким образом, город Курган по численности населения достиг уровня 1913 года (33197 жителей [9, с. 34]) только в конце 1920-х годов.

Данные о численности населения города Кургана за период первой половины 1930-х годов в источниках значительно отличаются. Курганская инспектура народно-хозяйственного учета на основании налогового учета направляла следующие сведения о количестве населения: 1931 год – 42500 человек, 1932 – 45100 человек [10, л. 4], 1933 год – 39185 человек [10, л. 2]. Исследователь уральских демографических процессов В. А. Журавлева приводит данные о 40600 горожанах в 1932 г., отмечая, что с 1926 по 1932 годы численность населения города Кургана выросла в 1,5 раза... в то время как по Уралу число горожан возросло более чем в 2 раза [6, с. 80]. Если при подсчете исходить из данных инспектуры НХУ, то прирост за указанный период будет более высоким – 1,7 раза – и, тем не менее, далеким от общеуральских показателей. Убыль населения

города Кургана в период голода 1932–1933 гг. отражает региональные процессы этого времени: по данным исследователей, в 1933 г. на Урале была зафиксирована «самая низкая рождаемость и самая высокая смертность населения за весь рассматриваемый период» [5, с. 34].

В официальных документах встречаются и откровенно фальсифицированные данные о численности курганского населения. Так, в 1934 году Курганский райисполком и горсовет сообщали о 58000 человек городского населения [2, л. 3], сознательно завышая цифры с целью получения финансирования на строительство важных городских объектов.

На 1 января 1935 года население города Кургана насчитывало 42900 человек [11, л. 2], увеличившись к 1939 году до 53253 человек в [1].

Национальный состав населения города Кургана в межвоенный период оставался стабильным. В 1925 году 96 % жителей (20 803 человека) составляли русские. В Кургане в это время насчитывалось 895 представителей других национальностей, среди которых 340 татар, 192 белоруса, 71 малоросс, 41 немец и др. [9, с. 39–40]. В 1939 году подавляющее большинство курганского населения по-прежнему составляли русские (96 % или 51112 человек). Число представителей других национальностей возросло по сравнению с 1925 г. пропорционально увеличению численности русского населения города. В 1939 г. в Кургане проживало 768 украинцев, 505 татар, 137 белорусов, 128 казахов и др. [1].

В середине 1920-х гг. наблюдается дисбаланс в соотношении полов. В 1925 г. в Кургане насчитывалось 10128 (46,8 %) мужчин и 11570 (53,2 %) женщин [9, с. 33], что характерно и для Урала в целом, где доля женского населения также превышала долю мужского, хотя разрыв между ними в уральских городах постепенно сокращался [4, с. 48–49]. Преобладание женского населения в Кургане отмечалось и в 1939 г.: 52,1 % женщин и 47,9 % мужчин [подсчитано по: 1].

Таким образом, численность населения города Кургана в межвоенный период возросла вдвое с 27 739 человек в 1920 г. [3, л.1] до 53253 человек в 1939 году [1]. Для сравнения, по данным В. А. Журавлевой, численность горожан в Челябинской области выросла в 3,1 раза, в СССР в 2,1 раза; в РСФСР в 2,2 раза [4, с. 49–50]. Двукратное увеличение численности населения города Кургана, оставшегося в стороне от грандиозных промышленных строек рассматриваемого периода, соответствовало общесоюзным процессам, значительно уступая темпам прироста населения в уральских индустриальных городах.

### *Список источников и литературы*

1 Всесоюзная перепись населения 1939 года // Демоскоп Weekly. – URL: [http://demoscope.ru/weekly/ssp/rus\\_nac\\_39\\_ra.php?reg=1904](http://demoscope.ru/weekly/ssp/rus_nac_39_ra.php?reg=1904) (дата обращения: 31.08.2019). – Текст : электронный.

2 Государственный архив Курганской области (ГАКО).

Ф. Р-465. Оп. 1. Д. 201.

3 ГАКО. Ф. Р-712. Оп. 1. Д. 524.

4 Журавлева, В. А. Динамика численности городского населения Урала в 20–30-е годы XX века / В. А. Журавлева // Вестник Южно-Уральского государственного университета. Серия: Социально-гуманитарные науки. – 2005. – № 7(47). – С. 47–51.

5 Журавлева, В. А. Естественное воспроизводство городского населения Урала в 20–30-е годы XX века / В. А. Журавлева // Вестник Южно-Уральского государственного университета. Серия: Социально-гуманитарные науки. – 2006. – № 17 (72). – С. 33–37.

6 Журавлева, В. А. Население Кургана в 1920–1930-е годы / В. А. Журавлева // Материалы Всероссийской научно-практической конференции «VII Зырянские чтения». – Курган, 10–11 декабря 2009 г. – Курган, 2009. – С. 80.

7 Корнилов, Г. Е. Миграционное движение и формирование населения Урала в первой половине XX века / Г. Е. Корнилов // Уральский исторический вестник. 2012. – № 2 (35). – С. 48–57.

8 Красный Курган. – 1926. – 1 апр.

9 Краткий обзор Курганского округа Уральской области в естественнoисторическом, культурно-экономическом и административном отношении. – Курган, 1925. – 542 с.

10 Объединенный государственный архив Челябинской области (ОГАЧО). Ф. 1055. Оп.1. Д. 64.

11 ОГАЧО. Ф. Р-485. Оп. 3. Д. 63.

*В. П. Копылов,  
г. Курган*

## **ОСНОВНЫЕ НАПРАВЛЕНИЯ ДЕЯТЕЛЬНОСТИ СТУДЕНЧЕСКИХ СТРОИТЕЛЬНЫХ ОТРЯДОВ КУРГАНСКОГО ГОСУДАРСТВЕННОГО ПЕДАГОГИЧЕСКОГО ИНСТИТУТА В 70–80-Е ГОДЫ XX ВЕКА**

Подлинной школой трудового воспитания молодежи в СССР являлись студенческие строительные и другие трудовые отряды, активно организовывавшиеся при вузах страны в 1970–80-е гг.

В мае 1967 г. ЦК КПСС и Совет Министров СССР приняли постановление «О мерах по улучшению организации и повышению эффективности летних работ студентов», в котором одобрили деятельность комсомольских организаций вузов страны по созданию студенческих строительных отрядов, установили, что работа этих отрядов должна осуществляться на основании хозяйственных договоров, обязали строительные организации обеспечивать студентов всем необходимым для их нормальной работы, должное медицинское обслуживание студенческих отрядов, соблюдение правил техники безопасности и охраны труда. В апреле 1977 г. Минвуз СССР и ЦК ВЛКСМ утвердили «Положение о студенческом отряде», в котором имелись разделы об организационной структуре студенческих отрядов, их производственной деятельности, идейно-воспитательной и общественно-политической работе, охране труда, регламентировались финансово-хозяйственные вопросы. В преамбуле этого документа говорилось: «Студенческий отряд – это объединение юношей и девушек, добровольно изъявивших желание в период летних каникул работать в народном хозяйстве страны. Отряды являются важной формой коммунистического воспитания студенческой молодежи, мобилизации её на самоотверженный труд вместе с рабочими и колхозниками по выполнению решений партии и правительства, планов развития народного хозяйства, ведут активную массовую политико-воспитательную, культурную и спортивную работу» [1].

В феврале 1975 года комитет ВЛКСМ КГПИ начал работу по формированию студенческих строительных отрядов (ССО), подбору командного состава. На всех факультетах прошли встречи с бойцами ССО прошлых лет. На должности командиров и комиссаров ССО комитетом ВЛКСМ были утверждены комсомольские активисты. Подготовительный штаб института совместно с областным штабом ССО определил районы дислокации, количество отрядов и перечень строительных организаций, где должны были работать студенты. Много внимания уделялось в подготовительный период вопросам охраны труда и обучения студентов знанию пра-

вил техники безопасности. К 20 мая 1975 года 161 студент прошел теоретический курс обучения, сдал зачеты и получил талоны по технике безопасности. Перед отправкой к местам дислокации все прошли медицинский осмотр. В подготовительный период областной штаб ССО провел учебу командного состава отрядов. В мае комитетом ВЛКСМ была проведена учеба комиссаров ССО. На общих собраниях бойцов ССО были приняты социалистические обязательства отрядов. Все отряды подготовили материалы наглядной агитации, спортивный инвентарь. В 1975 году в КГПИ было создано шесть студенческих строительных отрядов: «Кварки-75», «Глория», «Квант-75», «Лири», «Надежда» и «Истфиловец» общей численностью 126 человек. Кроме этого, были созданы отряд «Проводник» и внутривузовский строительный отряд. Общая численность студентов, задействованных в строительных отрядах, была 161 человек, планировалось освоить объем работ на сумму 117 тыс. рублей. За работой стройотрядов был организован контроль со стороны ректора, партбюро и комитета ВЛКСМ института. С отрядами была налажена четкая подшефная связь. За летний период было совершено восемь выездов представителей института на места работы отрядов. Во время работы в стройотряде бойцы проводили большую общественную работу. При отрядах «Надежда», «Лири» и «Кварки» были организованы пионерские лагеря с общим охватом школьников в 250 человек. В каждом лагере были сформированы пионерские отряды. С ребятами были проведены вечера «Наши таланты». Вместе с пионерами были отремонтированы две школы, два обелиска славы, собрано 12 кг тысячелистника. В каждом лагере были организованы кружки кройки и шитья, шахмат и шашек. В школьные библиотеки было передано 62 книги. Для ребят было подготовлено восемь концертов художественной самодеятельности. Большая работа проводилась и с жителями населенных пунктов. При домах культуры действовали молодежные лектории. Всего было прочитано 22 лекции, организовывались выступления по местному радио. Бойцами отрядов было проведено два субботника, заработанные деньги были перечислены в фонд г. Гагарина и увековечения памяти защитников Родины [2].

В феврале 1976 года в КГПИ было сформировано восемь строительных отрядов общей численностью 186 человек, предполагаемый объем работ составлял 86,3 тыс. рублей. Студенты трудились на кирпичном заводе, на строительстве свинарника и др. [3].

В 1977 году в пединституте было создано семь отрядов строительного направления численностью 126 человек, которые трудились на стройках Курганской области. Отряд «Проводник» численностью 73 человека трудился на пассажирских поездах ст. Курган, отряд «Юнона» численностью 20 человек выезжал в Волгоградскую область на



сельскохозяйственные работы. За период работы ССО проводилась и общественная работа, было дано 19 концертов художественной самодеятельности, прочитано 30 лекций на различные темы: об институте, о творчестве писателей, музыке, международном положении. При строительных отрядах «Кварки» и «Гелиос» были организованы два пионерских лагеря. Вожатые проводили соревнования «Веселые старты», экскурсии в лес, беседы. В стройотрядах работали 17 подростков. Студенты участвовали в ремонте школ и памятников, было передано сельским школам 100 книг. Всего в строительных отрядах КГПИ в 1977 году работало 219 человек, было освоено 100 тыс. рублей, перечислено в различные фонды 3559 руб. [4].

В 1978 году в КГПИ было сформировано 10 студенческих отрядов, в которых было 174 бойца. Большинство отрядов трудились на стройках Курганской области, за исключением отряда «Проводник» численностью 40 человек и выездного отряда численностью 20 человек, который трудился в сельском хозяйстве Волгоградской области. В строительных отрядах трудилось 18 подростков, стоящих на учете в инспекции по делам несовершеннолетних. Молодежь строительных отрядов принимала активное участие в движении «Комсомол – сельской школе», в ходе которого 140 книг было передано сельским школам и библиотекам, в строительстве школы, ремонте школы, оформлении учебных кабинетов и др. Всего в 1978 году 10 отрядами ССО общей численностью 174 бойца было освоено 92,8 тыс. рублей капиталовложений. Было перечислено в различные фонды 2075 рублей [5].

В 1979 году в институте работало 10 студенческих отрядов численностью 222 человека, из них в народном хозяйстве – шесть отрядов численностью 85 бойцов. Студенты трудились на строительстве машинно-тракторной мастерской, школы, базы минеральных удобрений, кирпичном заводе, животноводческом комплексе. В ходе работы с местным населением было прочитано 29 лекций, проведено 14 выступлений агитбригад, работали два пионерских лагеря при стройотрядах. Кроме этого, в КГПИ работали шесть педагогических отрядов численностью в 460 студентов, которые трудились в пионерских лагерях вожатыми, в детской комнате милиции и др. [6].

В 1980 году в летнем трудовом семестре в КГПИ было сформировано девять студенческих отрядов общей численностью 179 бойцов, из них восемь отрядов строительного направления численностью 137 бойцов и отряд «Проводник» численностью 42 бойца. Студенческие строительные отряды трудились в основном в сельской местности на строительстве школ («Легенда», «Астра»), сельскохозяйственном строительстве («Оптимист», «Фотон»), производстве кирпича («Гелиос», «Амикус»), ремонте птицефермы («Олимпиец-1»), строительстве

дороги («Олимпиец-2») и впервые отряд на ремонте зданий КГПИ («Вузстрой»). За период летнего трудового семестра студентами было освоено 287,2 тыс. рублей капиталовложений, что на одного бойца составляло 2,1 тыс. рублей. В отрядах работало два несовершеннолетних подростка. За период летнего трудового семестра было прочитано 33 лекции, проведено 20 выступлений агитбригад, 15 спортивных встреч, 65 книг передано школьным библиотекам [7].

Кроме работы в студенческих строительных отрядах, студенты КГПИ работали и в сводном педагогическом отряде, который состоял из пяти линейных отрядов: «Вожатый», «Поиск», «Олимпиец», «Дзержинец» и «Факел». Отряд «Вожатый» численностью 62 человека работал пионерскими вожатыми г. Кургана, пять факультетов института шефствовали над пятью школами. Отряд «Олимпиец» (20 человек факультета физвоспитания) работал по ведению спортивных секций по месту жительства детей и подростков: легкой атлетики, гимнастики, настольного тенниса, хоккея. Отряд «Дзержинец» (60 человек) проводил индивидуальную работу с подростками, состоящими на учете в инспекции по делам несовершеннолетних. Они проводили лекции по проблемам воспитания, встречи с интересными людьми, обмен опытом работы. Студенты постоянно встречались с подростками, вели дневники шефской работы. Отряд «Факел» из пяти студенческих групп проводил шефскую работу в клубах и комнатах школьника по месту жительства, они являлись руководителями девяти кружков. Главной целью отряда «Поиск» (12 человек) было выявление и развитие профессиональных интересов школьников, склонностей и способностей к педагогическому труду. Всего 38 учебных групп КГПИ оказывали шефскую помощь 31 сельской школе Курганской области по оформлению школьных кабинетов, в работе по предметам, по военно-патриотическому и интернациональному воспитанию, по вопросам пионерской и комсомольской работы [8].

В 1982 году общая численность бойцов строительных отрядов КГПИ была 182 человека. Силами девяти отрядов было освоено капиталовложений на сумму 330,5 тыс. рублей, что составляло 101,7 % к плану. Бойцами отрядов была проделана определенная общественно-политическая работа: прочитано 96 лекций, отремонтировано семь школ и детских садов, построено четыре спортплощадки, поставлено 32 концерта. Лучшим был признан отряд «Олимпиец», отряды «Вузстрой» и «Данати» заняли второе и третье места.

В 1982 в институте в девяти студенческих отрядах трудилось 183 человека, силами которых было освоено 360,5 тыс. рублей капиталовложений. В ходе трудового семестра 1982 года бойцами отрядов было прочитано 96 лекций, поставлено 32 концерта, отремонтировано семь школ, проведено 23 спортивные встречи, было взято

шефство над 13 ветеранами войны и труда, построено четыре спортплощадки, было передано в библиотеки школ 70 книг [9].

В 1982 году сводный педагогический отряд КГПИ объединял восемь отрядов: шесть факультетских педотрядов и два отряда «Дзержинец» и «Вожатый» факультета общественных профессий. Общая численность отрядов была 600 человек. В практику работы педагогических отрядов вошло шефство комсомольской организации факультетов над городскими школами и студенческими групп над классами. Комсомольцы института проводили шефскую работу в пяти городских школах, в 20 сельских, в девяти клубах по месту жительства школьников в г. Кургане и в ГПТУ-5, вели индивидуальную работу с подростками, состоящими на учете в инспекции по делам несовершеннолетних. За время работы студенты проводили сборы, посвященные знаменательным датам нашей страны, организовывали увлекательные поездки в лес, посещали музеи и выставки. На спортивных площадках по месту жительства проводились спортивные соревнования по различным видам спорта. Были организованы кружки вязания и мягкой игрушки. При подведении итогов работы педотрядов за 1981/82 учебный год лучшими были признаны педагогический отряд физико-математического факультета – командир Н. Таскаева, факультета иностранных языков – командир Е. Секисова. Командир педотряда исторического факультета была поощрена путевкой в Румынию. Более 30 бойцов педотрядов и командиры были награждены Почетными грамотами комитета комсомола, райкома и горкома ВЛКСМ [10].

В 1985 году в КГПИ было создано 10 студенческих отрядов численностью 199 человек, из них девять строительного профиля и отряд «Проводник» резерва проводников ст. Курган. Строительные отряды в основном трудились на кирпичных заводах, спортивном комплексе, строительстве дорог, асфальтировании тротуаров. Отряд «Митос» выезжал на уборку овощей в Астраханскую область [11].

Кроме работы в строительных и педагогических отрядах, студенты также работали в комсомольском оперативном отряде дружинников. В 1983 году численность оперативного отряда КГПИ составляла 48 человек. Студенты проводили рейды по проверке чердаков, подвалов, колодцев. Всего таких рейдов во втором квартале 1983 года было 17. Одним из направлений в работе отряда была профилактическая работа с подростками, состоящими на учете в ИДН. За второй квартал этого же года члены оперотряда по заданию инспектора ИДН проверили 53 подростка, было проведено 16 бесед с их родителями. Члены оперотряда регулярно участвовали в рейдах по охране общественного порядка в г. Кургане. В ходе рейдов 16 человек было задержано за мелкое хулиганство, отправлено в медвытрезвитель 11 человек, проведена 81 беседа. Члены отряда

дежурили на вечерах и других культурно-массовых мероприятиях, проводимых комитетом ВЛКСМ института, городскими и областными комитетами ВЛКСМ [12].

В 1984 году в КГПИ работал сводный педагогический отряд, объединявший восемь отрядов: отряд «Вожатый», созданный на факультете общественных профессий; «Дзержинец», бойцы которого вели индивидуальную работу с трудными подростками; шесть факультетских педагогических отрядов, работавших в пяти школах г. Кургана, 28 сельских школах и в девяти клубах по месту жительства школьников. Одним из итогов работы отряда «Дзержинец» было снятие с учета ИДН двух подростков. Работой педотряда руководил штаб, созданный при комитете ВЛКСМ. На заседаниях штаба заслушивались командиры педотрядов, рассматривались и анализировались различные вопросы деятельности отрядов. Два раза в месяц проводилась учеба бойцов педотрядов. В 1984 году в составе сводного педагогического отряда КГПИ было около 300 студентов. Каждый студент института являлся шефом и вел весь год без перерывов шефскую работу в сельских школах и в классах подшефной городской школы. Бойцы отряда сосредотачивали свою работу на организации различных кружков, «клубов выходного дня», спортивных тренировок, воскресных мероприятий: выездов в лес, походов в кино, в театр. Это вносило романтику в работу, делало неформальным общение с детьми [13].

Важное место в деле подготовки будущих учителей-воспитателей играли ССО, где на практике происходило соединение производительного труда с педагогической, общественно-политической, культурно-массовой и спортивной работой. В 1984/85 учебном году в КГПИ было создано семь отрядов строительного направления и отряд проводников. Общая численность отрядов была 183 человека. Бойцами ССО было освоено 156,6 тыс. рублей, перечислено в фонд мира за три дня ударного труда 2107 рублей, прочитано перед населением 168 лекций, собрано и передано библиотекам школ и детских садов 300 книг. Студенты принимали участие в ремонте трех памятников. Бойцами было дано 12 концертов, проведено 20 спортивных встреч с местной молодежью. По итогам соревнования ССО первое место занял отряд «Легенда» исторического факультета, второе место – отряд «Амикус» факультета иностранных языков, третье место – отряд «Данати» факультета русского языка и литературы. Сводный педагогический отряд института активно работал в девяти школах города Кургана, трех сельских школах, школах-интернатах, детских домах и ГПТУ.

За зимний период победителем стал педотряд факультета русского языка и литературы. Летом в пионерских лагерях работало 425 студентов, 26 студентов в комнатах школьника и на детских площадках Кургана. По итогам соревнования

первое место было присуждено педотряду исторического факультета. Звание «Лучший вожатый лета-85» было присвоено 19-ти студентам. Важное место в работе педотряда занимала индивидуальная работа с подростками, состоящими на учете в ИДН. Бойцы педотряда «Дзержинец» работали с 53 подростками школ города Кургана. Главной задачей педотрядовцев было активное участие их подопечных в общественной жизни своих школ, снятие подростков с учета в инспекции по делам несовершеннолетних [14].

Таким образом, основными направлениями деятельности ССО в 70–80-е гг. XX века были не только участие в развитии народного хозяйства (что являлось их первоочередной задачей), но и работа с детьми и подростками, в том числе состоящими на учете в инспекции по делам несовершеннолетних, поддержка городских и сельских библиотек, организация культурно-массовых и спортивных мероприятий.

Во второй половине 1980-х гг. с началом перестройки деятельность студенческих строительных отрядов на некоторое время прекращается и возобновляется в начале XXI века уже в новых экономических условиях.

*Список источников и литературы*

- 1 Российский правовой портал. – URL: <http://www.lau7.ru> (дата обращения: 28.09.2020). – Текст : электронный.
- 2 ГАОПДКО. Ф. 376. Оп. 1. Д. 136. Л. 6, 16, 17.
- 3 Там же. Д. 177. Л. 5.
- 4 Там же. Д. 209. Л. 48, 49.
- 5 Там же. Д. 237. Л. 20.
- 6 Там же. Д. 263. Л. 2.
- 7 ГАОПДКО. Ф. 376. Оп. 1. Д. 293. Л. 15–17.
- 8 Там же. Д. 315. Л. 29.
- 9 Там же. Д. 333. Л. 5, 10.
- 10 Там же. Д. 332. Л. 3, 4.
- 11 Там же. Д. 353. Л. 5.
- 12 Там же. Д. 351. Л. 3.
- 13 Там же. Д. 379. Л. 8, 9.
- 14 ГАКО. Ф. Р.-1687. Оп. 1. Д. 3619. Л. 28, 33, 65, 66.



*Т. А. Мокрушникова*  
*Общество краеведов «Родник»,*  
*г. Далматово*

## **СУДЬБА СЕМЬИ ЧЕРНЫШЕВЫХ В ИСТОРИИ ДАЛМАТОВСКИХ БИБЛИОТЕК**

В Далматовском районном архиве сохранился документ: Решение Далматовского районного Совета депутатов трудящихся от 23 мая 1942 г.: «Об открытии сельских библиотек в селе Красноисетском, Тропино, Крутихе, Першино»; и «открыть Далматовскую детскую библиотеку при Далматовском сельском совете» [1]. Сведений о том, была ли открыта детская библиотека и кто работал библиотекарем в годы войны, нет. Датой ее основания считается 1 сентября 1946 г. В тяжелый послевоенный год в центре Далматово на перекрестке улиц Советской и Гагарина (именем Гагарина улица стала именоваться в 1961 г.) в арендованном одноэтажном каменном здании, общей площадью 45 кв. м, под железной кровлей с печным отоплением, керосиновым освещением распахнула свои двери детская библиотека. Ее открытие стало знаменательным событием [2].

Александра Ивановна Чернышева в мае 1946 г. закончила 10 классов средней школы г. Далматово и осенью была принята заведующей детской библиотекой. Ей тогда исполнилось 17 лет. Именно А. И. Чернышевой довелось стать первым детским библиотекарем в Далматово. Проработала она с 1 сентября 1946 г. по 30 августа 1947 г. [3] и уволилась в связи с поступлением в медицинское училище г. Каменска-Уральского. Ее мама – Евгения Иосифовна Чернышева в те годы работала заведующей Далматовской районной библиотекой. 8 октября 1948 г. ее назначают на должность заведующей детской библиотекой [4]. Так история далматовских библиотек стала частью судеб членов семьи Чернышевых.

А. И. Чернышева в 1951 г. окончила медицинское училище, работала фельдшером в больнице г. Далматово и на станции скорой помощи. Была активной участницей художественной самодеятельности, выступала в народном театре Далматовского РДК. С 1962 г. – член Коммунистической партии Советского Союза. Награждена значком «Отличник здравоохранения» (1976), медалью «Ветеран труда» (1983) [5]. А. И. Чернышева (1928–2019) прожила долгую и плодотворную жизнь.

Евгения Иосифовна Чернышева родилась в 1901 г. в г. Феодосии Таврической губернии Российской империи. Окончила курсы гимназии г. Мелитополя и г. Феодосии в 1917 г., затем в 1918 г. – среднюю школу. Отец ее, Иосиф Стефанович Карпинский, поляк, приехал в Крым из Польши работать на железную дорогу. Был заведующим складами в депо. Мать, Пилипчак (в девичестве) Прасковья Антоновна, украинка по происхож-

дению, не работала, занималась хозяйством. Было у них 9 детей: три мальчика и 6 девочек.

Когда началась революция 1917 г., а затем гражданская война, Иосиф Стефанович был на пенсии, не работал. В январе 1919 г. Евгения вступила медицинской сестрой в РККА и воевала на Южном фронте (Крым). «В Гражданской войне принимали участие отец, два брата. Один брат, матрос, был расстрелян белыми гадами, второй инвалид Гражданской войны, погиб в Великую Отечественную. Две сестры были на фронте медицинскими сестрами. Одна имела ранение – умерла, вторая сестра была расстреляна в гражданскую войну белыми гадами», – так написала Евгения Иосифовна в автобиографии при приеме в члены ВКП(б) в 1950 г. в г. Далматово. Далее она пишет: «Я имела тяжелые ранения в грудь навывлет. В Красной Армии находилась с 1919 г. по 1922 г. После гражданской войны лечилась, вышла замуж за командира 3 бригады 13 стрелковой дивизии 8 армии – Чернышева Ивана Петровича, и по установлению Советской власти в г. Сухуми расписались в ЗАГСе. После демобилизации мужа в 1923 г. уехали жить на его родину в г. Москву, где он работал, а я была при муже домохозяйкой. В сентябре поступила на работу в Моссовет в отдел охраны труда секретарем и в 1931 г. уволилась в виду отъезда из г. Москвы к мужу на строительство Магнитогорского металлургического комбината, где работала общественницей и имела премии за свою работу.

В феврале 1940 г. поступила в Челябинскую областную библиотеку – библиотекарем, мужа призвали в Красную армию в 1937 г. и направили в г. Челябинск. В октябре 1940 г. была уволена по сокращению штата и работала в областной библиотеке общественницей. В 1942 г. поступила на работу в г. Челябинск на военный завод № 541. В августе 1942 г. уволилась с завода в виду отъезда в г. Далматово, куда мужа направили на лечение. В Далматове в сентябре 1942 г. поступила на работу в райбиблиотеку – библиотекарем, где проработала до марта 1943 г. и уволилась в виду отъезда в село Широково, где муж работал счетоводом в колхозе «Чапаев» до 1944 г. и был призван после отпуска в Советскую Армию, получил назначение в райвоенкомат начальником 2 части в г. Далматове.

В мае 1944 г. поступила в райбиблиотеку Далматово заведующей, где проработала до 26 марта 1948 г. 1 сентября 1949 г. поступила на работу в детскую библиотеку, где проработала по 10 августа 1950 г.» [6].

В Архиве г. Далматово найдены сведения о том, что Евгения Иосифовна Чернышева проработала в районной библиотеке до середины 1960-х гг. В 1962 г. она вышла на заслуженный отдых, но продолжала трудиться в библиотеке до 12 июля 1965 г. [7]. Награждена медалями «За доблестный труд в Великой Отечественной войне 1941–1945 гг.», «За победу над Германией».

В Далматово районная библиотека в 1940–1960 гг. располагалась в южном приделе Николаевской церкви. Здесь находились и кино-театр, и Дом культуры. Это был очаг культуры для далматовцев.

Бабушка (Е. И. Чернышова приходится бабушкой автору данной статьи) заводила меня в «святое святых», как я тогда определила для себя, за стеллажи с книгами, где стоял обитый сукном стол со старенькой настольной лампой, на нем стояла маленькая пишущая машинка. В стакане стояли цветные карандаши, ручки с железными перьями, на столе – чернильница. Мне давали толстый карандаш, с одной стороны он был красный, а с другой синий; давали лист бумаги, и мне тогда казалось, что вот на это чистый лист я положу свои мысли в виде рисунка и надписи к нему. Видимо в этой обстановке зарождалась во мне любовь к книгам, стихам. Посредине комнаты находился как бы прилавок, к которому подходили читатели, а бабушка стояла за ним в черном блестящем халате. Пальцы у нее были в чернилах.

Вот как отзывалась о Е. И. Чернышевой Любовь Васильевна Устинова, которая работала заведующей абонементом Далматовской районной библиотеки с 1964 по 1973 г.: «Работая на абонементе, я познакомилась с Чернышевой Евгенией Иосифовной, которая до меня работала в библиотеке. Она грамотный, знающий литературу человек. Читатели отзывались о ней, как о требовательном порядочном человеке. Евгения Иосифовна была уважаемым человеком». Заведующая читальным залом библиотеки Алевтина Петровна Зырянова рассказывала: «Евгения Иосифовна любила свое дело, любила очень книги. Всегда была с читателями доброжелательная, спросит, понравилась ли книга, задает вопросы. Имела доброе чувство юмора, не унывала никогда. О прошлой жизни не рассказывала, ведь в те года нельзя было говорить. Просила, что когда умрет, чтобы на могилу положили большую книгу, но только новую». Из воспоминаний читателя библиотеки Юрия Павловича Зеленина (1937 г. р.): «Хорошо помню Евгению Иосифовну. Бывало, придется книжки сдавать, а она всегда спрашивала: “Что прочитал в книге?” Она участница Гражданской войны была, раненая была. Курила она, самосад. Плохо это было. Зайдешь в библиотеку, пахнет дымом. А я кто был, молодой. Но она выглядела, конечно, как старый человек, хотя ей тогда было 65 лет. Она была седая, худощавая, смуглая. Жизнь-то тяжелая у нее была. В наше время она бы выглядела лучше, ну а в то время ведь и с питанием плохо было. Мужа ее хорошо помню. А ведь тогда еще и боялись всего, и мне кажется, что они уехали сюда из Москвы – скрылись от Сталина. Иван Петрович был же командиром, а их же гонять начали, преследовать старых-то большевиков. Он никуда не высовывался. Потом это уже кончилось, но все равно боялись. Они ведь полжизни в напряжении прожили: война, голод, страхи, ни за что расстреливали добрых людей, которые кровь пролили за больше-

виков. Одевались очень плохо. Он в старой шинели ходил, никуда не высовывался. Одеть нечего было».

Вот что рассказала о своих родителях А. И. Чернышева: «Мама моя, Чернышева Евгения Иосифовна, убежала из дома на фронт девочкой в 1918 г. (ей исполнилось 17 лет). Семья у них была культурная, дети все выучились, два брата были художниками, архитекторами. На гражданской войне встретила она жениха, моего отца, и провела вместе с ним всю войну. А когда война закончилась, то они расписались в Сухумском ЗАГСе, чтобы приехать к его родителям в Москву уже зарегистрированными... Это был 1923 год. Жили они рядом с церковью на улице Большой Никитской, дом стоял в ограде церкви Большое Вознесение (там венчался А. С. Пушкин с Натальей Гончаровой). И когда я родилась в 1928 году, то и меня крестили в этой церкви. Мама все книжки читала, работала. Папа меня маленькую часто брал и ходил гулять к церкви. Ляжет на траву около ступеней церкви, а я бегаю, играю рядом. Однажды у папы на работе забрали напарника и расстреляли безвинно, приехал «черный воронок» ночью и увез его. Так мать ничего и не узнала о сыне. Много тогда расстреливали тех, кто командовал в гражданскую, или в царской армии был. Мой отец был командиром в войну.

В 1934 г. он берет командировку на строительство Магнитки. Родители боялись репрессий, что отца могут арестовать. Он сначала один уехал, потом мы с мамой приехали, мне было 7 лет. Потом его перевели в Челябинск, мама там в библиотеке работала. А как началась Великая Отечественная война, отец один год служил в армии и его комисовали. И он решил уехать жить в г. Далматово. Летом 1942 годы мы туда перебрались. Мама устроилась работать в библиотеку, отец работал и бухгалтером и инспектором районного потребительского общества, я училась в школе. Время было голодное, но родители не унывали, везде вместе были, жили мы дружно» [8].

Иван Петрович Чернышев умер в 1955 г., Евгения Иосифовна – в 1966 г., оба похоронены на старом кладбище г. Далматово.

Их внучка, Татьяна Анатольевна Мокрушниковна, унаследовала любовь к чтению, собрала большую библиотеку, стихи начинала писать с 10 лет. Автор нескольких поэтических сборников. Является организатором и руководителем литературно-поэтического клуба «Исетский причал» г. Далматово.

*Список источников и литературы:*

- 1 Архив Администрации Далматовского района. Ф. 3. Оп. 1. Д. 29. Л. 205.
- 2 Библиотека детских сердец // Далматовский вестник. – 2016. – 28 апреля.
- 3 Архив Администрации Далматовского района. Ф. 98. Оп. 1. Д. 1.
- 4 Архив Администрации Далматовского района. Ф. 98. Оп. 1. Д. 1.
- 5 ГАОПДКО. Ф. 56. Оп. 75. Д. 518. Л. 1.
- 6 ГАОПДКО. Ф. 56. Оп. 75. Д. 518. Л. 1.
- 7 Архив Администрации Далматовского района. Ф. 100. Оп. 1. Ед. хр. № 13.
- 8 Архив автора.

*П. И. Пешкова*  
**Общество краеведов «Родник»,**  
*г. Далматово*

## **КРУТИХИНЦЫ – ЗАЩИТНИКИ ОТЕЧЕСТВА**

Накануне 75-летия Победы советского народа над фашистской Германией в Великой Отечественной войне 1941–1945 годов вышла в свет книга «Крутихинцы – защитники Отечества». Тираж 300 экземпляров.

Быстро летит время. Чем дальше уходят в историю события Великой Отечественной войны 1941–1945 годов, тем значительнее воспринимается подвиг советского народа в борьбе с фашизмом. В этом подвиге весомая доля жителей села Крутиха Далматовского района Курганской (до февраля 1943 года – Челябинской) области. И на фронте, и в тылу они показали образцы мужества и силы характера. О них эта книга.

Работая над книгой, я изучала архивные документы, списки участников Великой Отечественной войны Крутихинского сельсовета, учётные карточки в райвоенкомате. Прочла в Далматовском краеведческом музее сохранившиеся номера районной газеты «Путь к социализму» военных лет, воспоминания участников Великой Отечественной войны и тружеников тыла, записи которых бережно хранятся в Крутихинской библиотеке. Беседовала с детьми, внуками ветеранов, перечитала все очерки и зарисовки в районной газете о подвигах защитников Отечества из Крутихи.

Благодарю за активное участие в работе над книгой Людмилу Александровну Крючкову, Валентину Ивановну Волокитину, Татьяну Николаевну Медякову, всех родственников участников Великой Отечественной войны, предоставивших фотографии, документы солдат, дневниковые записи, данные с интернет-сайтов «Память народа», «Подвиг народа» и других.

Выражаю признательность Наталье Алексеевне Никифоровой, Светлане Александровне Поповой, Геннадию Григорьевичу Половникову, Александру Юрьевичу Межину за материальную помощь в издании книги.

Как отмечено в статье «Сельская хроника великой войны», опубликованной в районной газете «Далматовский вестник»: «Рассказ о земляках получился не только подробный, но и душевный, в котором отчётливо видны печаль о павших, гордость и почтение за их боевые и трудовые подвиги» [1].

Мужчины уходили на фронт. Женщины, старики, дети выполняли всю тяжёлую работу на фермах, полях, предприятиях. В книге названы триста семьдесят три фамилии крутихинцев – участников Великой Отечественной войны. Фронтальная биография одних написана подробно. Других – короткими, скромными строками, это все, что было возможно узнать о них.

Война. Эта тема не была под запретом. Но она, эта тема, была святой. И просто так о войне не говорили. Возможно, жалели своих родных. И только на встречах в День Победы вспоминали однополчан, солдатские подвиги, со слезами на глазах говорили о погибших. Тех, кто прошёл горнило войны, отличали дисциплинированность, смелость, работоспособность, жёсткость. Поставленную задачу выполняли при любых условиях. Таким был и Василий Григорьевич Пятунин, дядя моего мужа Александра Васильевича Пешкова.

Родился Василий 22 декабря 1923 года в селе Крутиха, в семье Пятуниных Григория Васильевича и Матрёны Нестеровны. 12 сентября 1926 года у них родилась дочка Анна.

Василий закончил 7 классов Крутихинской школы.

На действительную военную службу был призван 12 марта 1942 года. Направлен в 924 стрелковый полк. С декабря 1942 до января 1943 года – курсант 25 учебного танкового полка. Присвоено воинское звание – Гвардии старшина (рисунок 1).



*Рисунок 1 – Пятунин Василий Григорьевич*

Наименование военно-учётной специальности – экипажи средних танков. Должностная квалификация – механик-водитель.

Участвовал в битве за Сталинград. Во время наступления их танк был подбит. Василий Пятунин спас весь экипаж, за что получил Благодарственное письмо за подписью Сталина. С боями дошли до Германии. Командир 3-го танкового батальона 18-ой Гвардейской танковой воинской Краснознаменной бригады гвардии майор Скободенюк 19 марта 1945 года дал краткое описание подвига В. Г. Пятунина в наградном листе:

«В боях с немецкими фашистскими захватчиками показал себя смелым, мужественным механиком-водителем в наступательных боях в немецкой Померании. Всегда в исправности содержал машину. 26.02.1945 года одним из первых ворвался в город Бублиц. 8.03.45 г., действуя в боевой разведке, настиг колонну противника,



смело атаковал её. При этом гусеницами своего танка уничтожил бронетранспортёр с зенитной пушкой и десять солдат противника. За отличное выполнение боевых заданий командования и проявленные при этом доблесть и отвагу, достоин правительственной награды – медали «За отвагу».

С января 1945 по декабрь 1945 года воевал в составе 18 гвардейской танковой бригады, механик-водитель танка Т-34. С декабря 1945 года по декабрь 1946 в составе 130 танкового полка, с декабря 1946 по март 1947 года – механик-водитель танка Т-34 на 750 базе резервных танков. Награды: медаль «За отвагу» (март 1945 г.), медаль «За отвагу» (апрель 1945), медаль «За Победу над Германией в Великой Отечественной войне 1941-1945 гг.».

Демобилизован в марте 1947 года. Женится на Евгении Ивановне Пашковой, работающей, красивой и спокойной крутихинской девушке, медсестре. Построили дом. Воспитали троих детей: Татьяну (1948 г. р.), Надежду (1951 г. р.), Григория (1956 г. р.)

Работал Василий Григорьевич столяром в колхозе. Руки золотые. После окончания строительного техникума, его назначили техником-строителем колхоза «Заря». Строили в те годы много, работать приходилось без выходных, с раннего утра до позднего вечера. Человеком он был справедливым и честным.

Дочь Надежда Васильевна Ксенофонтова (Пятунина) рассказала об отце: «На войне, как и многим землякам, пришлось испытать и несправедливость, и ошибки командования. Может из-за этого он не любил смотреть фильмы о войне, говорил, что в действительности было не так. Любил читать. Читал много. Но о войне – только произведения Симонова и Твардовского. Любимой песней была «По полю танки грохотали». Никакими льготами не пользовался. Однажды мы, дочери, попросили его записаться на очередь на приобретение ковра. В 70-е годы 20 века был страшный дефицит товаров, а для ветеранов войны в сельмаг, по разнарядке и заявлениям, привозили ковры, телевизоры, стиральные машины. И по очереди продавали. Ответ был резкий: «Воевал не за ковры, а за Родину». Так и после смерти (умер 3 декабря 1980 года) – участникам войны устанавливают мраморные памятники, – а ему не положено, говорят, рано умер. Но ведь рано умер потому, что война унесла здоровье. Пять лет лишения, голода, холода, потеря...» [2].

Василий Григорьевич очень тосковал по своему отцу. Григорий Васильевич был призван в Красную Армию в 1941 году. Сержант. Командир отделения. Был в последнем бою в феврале 1942 года... Тосковал, что не мог проститься, когда отца увезли в военкомат, Василий работал далеко от села, в поле. Узнал только вечером...

Каждой семье в Крутихе, других сёлах и городах России коснулись страшные события са-

мой кровавой войны. И в каждой семье есть свои герои.

Берегите память о них.....

*Список источников и литературы*

1 *Сельская хроника великой войны // Далматовский вестник. – 2020. – № 19 (11450). – С. 10.*

2 *Пешкова, П. И. Крутихинцы – защитники Отечества / П. И. Пешкова. – Шадринск, 2020. – С. 194–197.*

3 *Личный архив автора.*

**С. В. Подкорытова**  
**ФГБОУ ВО «Шадринский государственный**  
**педагогический университет»,**  
**г. Шадринск**

## СТРОИТЕЛЬСТВО ОБЪЕКТОВ ХИМИЧЕСКОЙ ПРОМЫШЛЕННОСТИ НА ЮЖНОМ УРАЛЕ (1956–1965 ГГ.)

Середина 1950 – первая половина 1960 гг. – это период бурного строительства промышленных объектов на Южном Урале. Если на XX съезде было объявлено первоочередное освоение северных и восточных регионов СССР, то на XXI съезде КПСС особое внимание было уделено развитию химической промышленности на Южном Урале в том числе.

Развитие химической промышленности позволяло расширить сырьевую базу перерабатывающих предприятий, так как позволяла заменить черные и цветные металлы пластическими массами. На Южном Урале химическая промышленность по семилетнему плану должна была выпускать больше серной кислоты, этилового спирта, различных растворителей, ядохимикатов, талька, двуокиси титанов, нафталина, лечебных и других видов продукции. Также развитие химической промышленности считалось одним из средств преодоления отсталости сельского хозяйства. На Южном Урале планировалось ускорение производства минеральных удобрений. Для этого намечалось увеличить мощности Магнитогорского, Орско-Халиловского металлургических комбинатов, Орского завода синтетического спирта, Челябинского цинкового завода.

«Оренбургская область обладала на тот момент собственной металлургической базой и источниками нефтяного и газового сырья, что позволяло создать мощную металлообрабатывающую и химическую промышленность. Продолжалось сооружение Гайского горно-обогатительного и Буруктальского никелевого комбинатов. Наряду со строительством предприятий черной и цветной металлургии, было начато строительство и объектов химической промышленности. На промышленное строительство в Оренбургской области намечалось израсходовать 16,4 млрд рублей, т. е. в три раза больше, чем за предыдущее семилетие. Планом предусматривалось строительство и ввод в действие 32 новых промышленных предприятий» [6].

Строительство объектов химической промышленности было под опекой комсомола. В 1961 г. в Оренбургской области комсомол шефствовал над строительством объектов на Орско-Халиловском металлургическом, Буруктальском никелевом комбинатах. К 1961 г. было закончено строительство второй очереди по производству изопропилового спирта на Орском заводе синтетического спирта. В Челябинской области ударными комсо-

мольскими стройками были объявлены объекты Магнитогорского металлургического комбината, Челябинского металлургического завода [6].

В 1963 г. в Оренбургской области ударной комсомольской стройкой было объявлено строительство Медногорского медносернистого комбината. В этом же году была пущена в работу установка по получению абсолютированного спирта на Орском заводе синтетического спирта [6].

В сентябре 1963 г. бюро ЦК ВЛКСМ приняло решение о шефстве комсомола над увеличением производства минеральных удобрений. 59 цехов и производств, на которых планировался выпуск 7,5 млн тонн минеральных удобрений в год, объявлялись Всесоюзными ударными комсомольскими стройками [2]. В том числе ударной стройкой был объявлен цех серной кислоты на Челябинском ацетонно-цинковом заводе.

30 сентября 1963 г. было принято постановление бюро Челябинского обкома комсомола «Об участии комсомольских организаций в строительстве сернокислотного цеха». Челябинский обком комсомола поставил задачу перед городскими комсомольскими организациями и комсомольскими организациями треста «Челябинскпромстрой» и электролитно-цинкового завода организовать комсомольцев и молодежь на активное участие в строительстве сернокислотного цеха. Строительство планировалось закончить к декабрю 1963 г. Для руководства комсомольскими организациями на стройке был создан комсомольский штаб во главе со 2-м секретарем Центрального райкома ВЛКСМ В. Козловым [5]. Сернокислотный цех был сооружен в рекордно короткий срок и 31 декабря 1963 г. был принят Государственной комиссией в эксплуатацию. Комсомольская организация треста «Челябинскпромстрой» была занесена в «Летопись боевых дел комсомола в семилетке» [1].

В этом же году было объявлено всесоюзной ударной комсомольской стройкой строительство Курганского завода химического машиностроения.

В 1964 г. Оренбургский комсомол шефствовал над строительством объектов на Гайском горно-обогатительном, Буруктальском никелевом комбинатах, заводе синтетического спирта, Южноуральском криолитовом заводе.

В январе 1964 г. состоялось собрание областного комсомольского актива в Курганской области, которое рассмотрело вопрос «Об участии комсомольцев и молодежи области в выполнении решения декабрьского пленума ЦК КПСС (1963)» [3, с. 49]. Актив комсомола призвал коллективы Курганского завода химического машиностроения, Курганского арматурного и Катайского насосного заводов развернуть трудовое соревнование за своевременную и качественную поставку оборудования Всесоюзным ударным стройкам большой химии, с одновременным строительством и реконструкцией своих заводов [3, с. 49]. А 22 февраля 1964 г. постановлением ЦК ВЛКСМ расширение

Курганского химического машиностроения было объявлено Всесоюзной ударной стройкой [4].

Таким образом, Южно-Уральский экономический район внес необходимый вклад в развитие химической промышленности. В Курганской области был сооружен завод химического машиностроения и приборостроения, в Оренбургской области увеличился выпуск синтетического спирта для нужд промышленности и биостимуляторов для животноводства и сельского хозяйства. В Челябинской области был построен электролитно-цинковый завод.

*Список источников и литературы*

1 Комсомолец. – 1964. – 1 января.

2 Комсомольская правда. – 1963. – 25 сентября.

3 Миронова, В. П. Ленинский комсомол – активный помощник партии в воспитании молодежи на новостройках страны (1956–1962 гг.) : дис. ... канд. ист. наук : 07.00.02 / В. П. Миронова. – Москва, 1968. – С. 49.

4 Молодой ленинец. – 1964. – 20 марта.

5 ОГАЧО. Ф. 1467. Оп. 1. Д. 4. Л. 238.

6 Подкорытова, С. В. Молодежь ударных комсомольских строек Южного Урала (1956–1965 гг.) : дис. ... канд. ист. наук : 07.00.02 / С. В. Подкорытова. – Тюмень, 2019. – С. 35.



**Т. М. Позднякова**

**Муниципальное автономное общеобразовательное учреждение «Гимназия № 30»,  
г. Курган;**

**Л. М. Щанкина**

**Муниципальное бюджетное общеобразовательное учреждение «Средняя школа № 86  
им. М. С. Стригина»,  
г. Красноярск**

## ФРОНТОВАЯ СУДЬБА МОЕГО ОТЦА

Трудно переоценить значение Победы в Великой Отечественной войне для нашего народа. Моим родителям в июне 1941 года было всего по 16 лет. Отец ушел на войну 6 марта 1943 года 17-летним мальчишкой, участвовал в боевых действиях, а после войны до 1950 года служил в Германии. Мама награждена медалью «За доблестный труд в годы Великой Отечественной войны 1941–1945 гг.». Они никогда не рассказывали о войне, мы с сестрой заинтересовались военной судьбой отца через много лет после его ухода из жизни.

Отправной точкой в исследовании военной судьбы отца стал его военный билет. Для удобства работы с записями из него, мы оформили их в таблицу 1.

Из записей в военном билете мы узнали, что отец учился в Киевском военно-пехотном училище. А было ему только 17 лет. Родился отец в селе Краснотуранск Красноярского края. Как он попал в Киев?!

На сайте в аннотации к справочнику «Военные училища СССР 1941–1945 гг.» мы нашли следующую информацию: *Киевское военно-пехотное училище им. рабочих Красного Замоскворечья (1, 2, 4, 5, 6) – г. Ачинск.* Этого оказалось мало, и мы продолжили поиск информации об училище на других сайтах.

На сайте в статье «Между миром и войной. Военное образование и военная подготовка» мы нашли подробную информацию о Сумском артиллерийском училище им. М. В. Фрунзе, Ростовской-на-Дону артспецшколе № 11, Бирмской военной авиационной школе пилотов, а о Киевском воен-

но-пехотном училище только одна фраза о прибытии училища в Ачинск в августе 1941 года.

Там же мы нашли информацию об истории училища со дня его основания:

На сайте мы нашли следующую информацию:

*Училище ведет свою историю от сформированной в период 20 августа – 17 сентября 1918 года в Москве 1-й школы обучения командного состава для РККА. Далее следуют передислокации в Киев, Пермь и снова в Киев и соответствующие переименования. Приказом РКО с 27 марта 1937 года училище значится как Киевское пехотное училище.*

С 22 июня 1941 года с началом Великой Отечественной войны Киевское пехотное училище имени Рабочих Красного Замоскворечья входит в состав группы войск по обороне г. Киева. Подразделения училища принимали участие в охране аэродрома в районе Гоголево и ведении борьбы с десантами противника вблизи с г. Киевом.

*С 26 июля 1941 года по 8 августа 1941 года с приближением немецко-фашистских войск к столице Украины училище почти в полном составе эшелонами эвакуируется в г. Ачинск Красноярского края.*

*Прибыв в период с 28 июля по 8 августа в Ачинск Красноярского края, Киевское военно-пехотное училище им. Рабочих Красного Замоскворечья было размещено в казармах 91-й стрелковой дивизии, убывшей в составе 24-й армии на фронт.*

Отец учился в этом училище с марта по август 1943 года. Как записано в военном билете, после окончания училища его направили на фронт, где он находился с августа по октябрь 1943 года. Мы искали в Интернете информацию о 1132-м стрелковом полку, в котором он воевал. На сайте из карточки подразделения мы узнали, что 1132-й стрелковый полк входил в 336-ю стрелковую дивизию.

На сайте мы нашли информацию об этой стрелковой дивизии: *336-я стрелковая дивизия формировалась в городе Мелекесе в августе-ноябре 1941 года. В начале 1942 года прибыла на Западный фронт и участвовала в Московской битве. Потом её боевой путь лежал через бои в*

Таблица 1 – Записи в военном билете М. Т. Чемондаева

№ п/п	Период	Место службы	Должность
1	Март 1943 г. – август 1943 г.	Киевское военно-пехотное училище	Курсант на командира стрелкового взвода
2	Август 1943 г. – октябрь 1943 г.	1132 стрелковый полк. Боевые действия	Стрелок
3	Октябрь 1943 г. – январь 1945 г.	245 запасной стрелковый полк	Курсант на командира стрелкового отделения
4	Январь 1945 г. – декабрь 1945 г.	Комендантский взвод 61 армии	Старшина взвода
5	Декабрь 1945 г. – декабрь 1946 г.	44 пушечно-артиллерийский полк	Радиотелеграфист артиллерийских частей
6	Декабрь 1946 г. – март 1947 г.	601 минометный полк	Командир отделения радиотелеграфистов артиллерийских частей
7	Март 1947 г. – июнь 1950 г.	В/ч 16652	Командир отдельной радиотелеграф. артиллерийской части

Калужской, Тульской, Орловской, Житомирской, Тернопольской, Львовской областях. За участие в освобождении Житомира получила почетное наименование «Житомирская». Освобождала Польшу, Чехословакию.

На сайтах и мы нашли приказ 44 пушечно-артиллерийскому полку 412 бригады от 10 июля 1946 года № 02/н город Гальберштадт о награждении отца медалью «За отвагу». В семейном архиве нет удостоверения к этой медали. Приказ подписали командир 44 пушечно-артполка гв. подполковник Попов и начальник штаба майор Морозов.

*Из приказа № 02/н: «От имени Президиума Верховного Совета Союза ССР награждаю медалью «За отвагу» старшего телефониста батареи управления – старшего сержанта Чемондаева Михаила Тимофеевича за то, что он, участвуя в боях с немецкими захватчиками, проявил храбрость и мужество и был легко ранен 29 августа 1943 года, о чём прилагаю справку».*

На сайте мы нашли информацию о том, что отец участвовал в боях на Брянском направлении и 29 августа 1943 года был ранен осколком в левое предплечье. Там же мы нашли информацию, что с 6 февраля 1945 года он находился на службе в военной комендатуре г. Липпене в должности командира отделения.

Почему приказ о награждении отца медалью «За отвагу» вышел только в 1946 году? Из документов сайта мы сделали вывод, что медаль отец получил по совокупности подвигов, совершенных в период 29.08.1943,06.02.1945-09.05.1945.

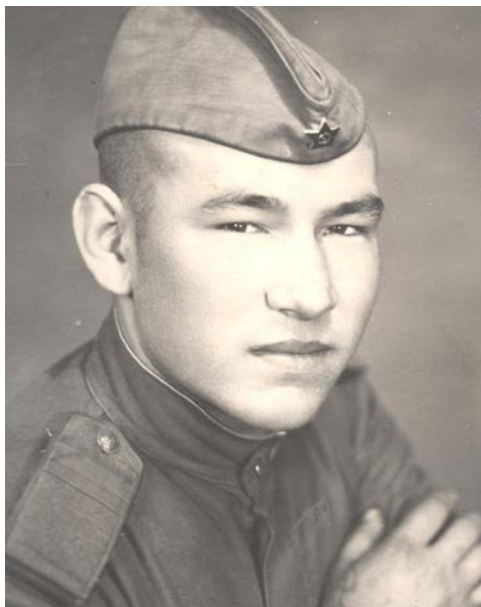

*Рисунок 1 – М. Т. Чемондаев, 20.05.1946 г.  
Гальберштадт, Германия  
Текст на оборотной стороне фото:  
В память моей службы и жизни в уч.див*

С октября 1943 года по январь 1945 года отец снова курсант, учится на командира стрелкового

отделения. В каком училище он учился неизвестно, записей в военном билете на этот счёт нет. По запросам в поисковой строке «245 запасной стрелковый полк», «Комендантский взвод 61 армии», «44 пушечно-артиллерийский полк», «601 минометный полк», «В/ч 16652» мы ничего не нашли.

В семейном архиве сохранилось много военных фотографий отца. Из надписей на оборотных сторонах фотографий следует, что он в 1946 году служил на территории Германии в г. Гальберштадт и учился в училище (рисунки 1, 2). Название училища не написано, есть сокращение 693 ГАКП. В Интернете расшифровки этой аббревиатуры мы не нашли.



*Рисунок 2 – М. Т. Чемондаев, 16.11.1946 г.  
Текст на оборотной стороне фото:  
В память моей жизни и учебы в 693 ГАКП.  
Фотографировался на доску отличников ко Дню артиллерии*

С марта 1947 года по июнь 1950 года отец служил в в/ч 16652 командиром отделения радиотелеграфистов артиллерийских частей.

Из газетной заметки (рисунок 3) мы узнали, что отец был отличником боевой и политической подготовки. Название и дата выпуска газеты, в которой была эта заметка, установить не удалось. Фото на рисунке 4 точно такое же, как в заметке. Можно предположить, что газета, в которой была эта заметка, вышла приблизительно в 1950 году; именно эта дата указана на оборотной стороне фотографии.

Наше исследование военной судьбы отца не закончилось, осталось много вопросов, но ясно одно: таких солдат, как отец, в годы войны было немало. Такие, как отец, внесли определенный вклад в Победу над фашистской Германией, а у нас есть повод им гордиться.



Рисунок 3 – Заметка из газеты.  
Название газеты и дата выпуска неизвестны



Рисунок 4 – М. Т. Чомондаев, 10.03.1950 г. Германия

#### Список источников и литературы

- 1 Семейный архив Т. М. Поздняковой, дочери М. Т. Чомондаева, участника Великой Отечественной войны.
- 2 URL: <http://podvignaroda.mil.ru> (дата обращения: 28.09.2020). – Текст : электронный.
- 3 URL: <https://pamyatnaroda.mil.ru> (дата обращения: 28.09.2020). – Текст : электронный.
- 4 URL: <http://www.soldat.ru>. (дата обращения: 28.09.2020). – Текст : электронный.
- 5 URL: <http://pobeda.krskstate.ru>. (дата обращения: 28.09.2020). – Текст : электронный.
- 6 URL: [ru.wikipedia.org/wiki](http://ru.wikipedia.org/wiki). (дата обращения: 28.09.2020). – Текст : электронный.
- 7 URL: <http://forum.patriotcenter.ru>. (дата обращения: 28.09.2020). – Текст : электронный.
- 8 URL: [forum.vgd.ru](http://forum.vgd.ru). (дата обращения: 28.09.2020). – Текст : электронный.
- 9 URL: <http://www.pobeda1945.su/division>. (дата обращения: 28.09.2020). – Текст : электронный.



**Г. А. Пономарева**  
**МКУК «Далматовский краеведческий музей»,**  
**г. Далматово**

## КУРСЫ «ДАЛМАТОВСКИЕ»

Курсы усовершенствования командного состава (КУКС) — специализированные военные учебные заведения для повышения квалификации командного состава Вооружённых Сил Союза ССР.

Длительность периода обучения слушателей на курсах усовершенствования составляла от одного года до трёх лет в зависимости от военно-учётной специальности и занимаемых должностей на момент начала обучения.

В годы Великой Отечественной войны на территории бывшего Далматовского Успенского монастыря находились «Далматовские курсы усовершенствования командного состава».

В сборнике материалов Всероссийской научно-практической конференции «VII Зырянские чтения», Курган, 10–11 декабря 2009 г. опубликована статья участников конференции из г. Нижнего Тагила С. И. Пудовкина и В. К. Маркова «Бронетанковый характер Кургана». В ней о Далматовских курсах написано так:

«Изучая историю городов Нижнего Тагила и Кургана, невольно находишь интересные параллели, которые незримо нитями соединяют Средний Урал и Зауралье. Так, в годы Великой Отечественной войны, выполняя указание Народного Комиссара Оборона, железнодорожные депо станции Нижний Тагил и станции Курган строили бронепоезда. Нижний Тагил построил один бронепоезд, Курган — два.

Подготовкой (а точнее переподготовкой) офицерского состава для укомплектования бронепоездных частей сначала занималась рота по переподготовке среднего и старшего начсостава, а в начале 1942 года были созданы специальные курсы усовершенствования командного состава бронепоездных частей, вскоре получившие по месту расположения (город Далматов, ныне Далматово Курганской области) название «Далматовских». Так, в акте о проверке курсов, подписанном 11 февраля 1942 года, говорилось: «Далматовские курсы усовершенствования комсостава бронепоездных частей на основе приказа Наркома Оборона № 020с от 13 января 1942 года реорганизованы из Автобронетанковых курсов с 23 января 1942 года по штатам № 17/312. Кроме сформированных по штату трех отделений, сформировано четвертое (нештатное), в которое входят все слушатели по профилю автобронетанковых войск (бывшие 2, 3, 4-я роты). Курсы готовят командиров бронепоездных частей согласно приказа Наркома Оборона № 020с от 13 января 1942 года и директивы ГАБТУ КА № 70001с от 12 января 1942 года. Переходного периода для подготовки курсы не

имели, но все же с возложенной задачей справились безболезненно для обоих потоков».

По приказу и директиве курсы должны были готовить командиров, заместителей командиров, военкомов, адъютантов, начальников связи и боепитания отдельных дивизионов бепо (бронепоездов), командиров бронепоездов и бронеплощадок, старших паровозных и железнодорожных механиков. По штату № 17/312 численность переменного состава курсов устанавливалась в 575 человек. Курсы действовали в течение всей войны. Наличие специализированных учебных частей для подготовки командного звена и специалистов сержантов и рядовых позволяло обеспечивать ими бронепоездные части Красной Армии в течение всей войны. Всего за 1941–1945 годы для укомплектования дивизионов и отдельных бепо (бронепоездов) Далматовские курсы подготовили и отправили более 1000 офицеров...» [1].

15 января 1942 года Исполнительный комитет Далматовского районного совета депутатов трудящихся решил отвести 34 гектара пахотной земли колхоза им. Чкалова и 13 гектаров леса местного значения по Мясниковской дороге под полигон для стрельбищ. Это был участок длиной 1200 м, шириной 500 м.

В протоколе XX Далматовской районной конференции, которая проходила 10–12 апреля 1942 г., указано, что в президиум конференции избран Корецкий — комиссар КУКСа. Далее в протоколе приведён список членов ВКП(б), присланных на производственную практику Далматовского района от Далматовских КУКС бронетанковых войск.

1 Курдупов Иван Михайлович — с 1895 года рождения, полковник.

2 Корецкий Сергей Константинович — с 1908 года рождения, старший политрук.

3 Цветов Пётр Алексеевич — с 1899 года рождения, полковник.

4 Тур Павел Фёдорович — с 1901 года рождения, старший политрук.

Список подписал 6 апреля 1942 года исполняющий обязанности комиссара КУКС полковник Скот [2].

И. М. Курдупов родился в посёлке Средний Берлус Харьковской области, на службу в Красную Армию поступил в 1918 году, в 1920 году награждён орденом Красного Знамени, был командиром бронепоезда. Вероятно, это и стало причиной назначения его в Далматовские КУКС в период их организации. В 1943 году он уже командир 101 танковой бригады 19 танкового корпуса, награждён орденом Отечественной войны 1 степени. В 1944 году — орденом Отечественной войны 2 степени как заместитель командующего войсками Тульского танкового военного лагеря по боевой подготовке «...За самоотверженную, самоответственную и плодотворную работу по боевой подготовке частей и соединений Красной Армии». В 1944 же году он удостоен ордена Красного Знамени, а в 1945 — ордена Ленина.

Полковник П. А. Цветов – кадровый военный, служил в высшей офицерской школе самоходной артиллерии, награждён орденами Ленина и Красного Знамени, в 1945 году П. А. Цветов – начальник орг-инспекторского отдела Интендантского управления Одесского военного округа, награждён медалью «За победу над Германией».

Капитан Корецкий Сергей Константинович награждён медалью «За отвагу» [3].

Один из выпускников Далматовских курсов Михалев Виктор Александрович родился в городе Александровске Пермской области 9 ноября 1922 года. В 1940 году окончил среднюю школу и был призван в армию (рисунок 1).



Рисунок 1 – Михалев Виктор Александрович

Участвовал в боях под Сталинградом, был ранен, потом учился на Курсах усовершенствования командного состава в городе Далматово, закончил их 8 мая 1943 года. Здесь женился. В мае же заезжал домой на Урал, в Александровск.

Его жена М. И. Михалева вспоминала: «Ясно помню его в раскрытых дверях. Молодой, сияющий, здоровый, с широко распахнутыми голубыми глазами, стройный, подтянутый, в новом с иголочки обмундировании.

Помню последнее письмо, написанное, вероятно, перед боем. Письмо было хорошее, спокойное, большое, как будто не с войны. А 31 октября 1943 года его не стало: погиб в жестоком бою под Днепрпетровском» [4].

В штабе курсов служила заведующей делопроизводством Анастасия Николаевна Пляскова-Долгих, уроженка села Нижний Яр Далматовского района, выпускница Далматовской школы колхозной молодёжи 1938 года. Школа располагалась в монастырских кельях. В начале войны А. Н. Долгих служила в Красной Армии, в сентябре 1943 года, демобилизовавшись по состоянию

здоровья, приехала в Далматово и по направлению военкомата до марта 1944 года служила в канцелярии курсов [5].

Марценюк Владилен Андреевич родился в 1926 году в Москве. В августе 1941 года вместе с матерью был эвакуирован в Далматовский район, жили вначале в деревне Ошурково, а потом в Далматово. Некоторое время жили в западной части города, а потом на площади 1 мая. В своих воспоминаниях он пишет о том, что все мальчишки пропадали днём на военном полигоне, где занимались тактическими занятиями офицеры курсов. Полигон находился на месте нынешнего стадиона [6].

Офицеры курсов жили в кельях, в Скорбященском храме был клуб, столовая курсов находилась в бывшем магазине Юкляевских, ныне магазин «Радуга».

Виктор Иванович Синицын в годы войны учился в Далматовской средней школе, он вспоминает, что в столовую слушатели курсов ходили строем, далматовцы, наблюдая за ними, вспоминали своих сыновей, мужей, братьев, отцов, которые воевали. В столовой работала разнорабочей его мама Екатерина Петровна Синицына и поваром Елена Вишнягова.



Рисунок 2 – Письмо КУКС 1 сторона

Виктор Иванович помнит, что когда они работали летом на 6 участке овощесовхоза, это в 3 километрах от монастыря, слушали песни, которые пели курсанты. Он вспоминает: «...До чего хорошо и задушевно они пели, утром в ясные солнечные дни особенно лирично раздавались их

голоса, пели патриотические, такие как «Три танкиста», «Там вдали за рекой», «Любимый город»; лирические «Спят курганы тёмные», «Окрасился месяц багрянцем», «Ах, ты степь широкая»; в дневные часы они пели строевые песни. Их песни тревожили наши души, мы вспоминали наших отцов, которые воевали» [7].

Краевед М. З. Теляков передал в музей письмо, написанное в январе 1945 года неизвестной женщиной, вероятно женой офицера, адресовано письмо матери, Тоне и Вите. Это письмо долго хранил житель г. Далматово Виктор Константинович Боголюбов. Написано оно на обороте пособия «Уязвимые места немецкого танка Т-4» (рисунки 2–3).

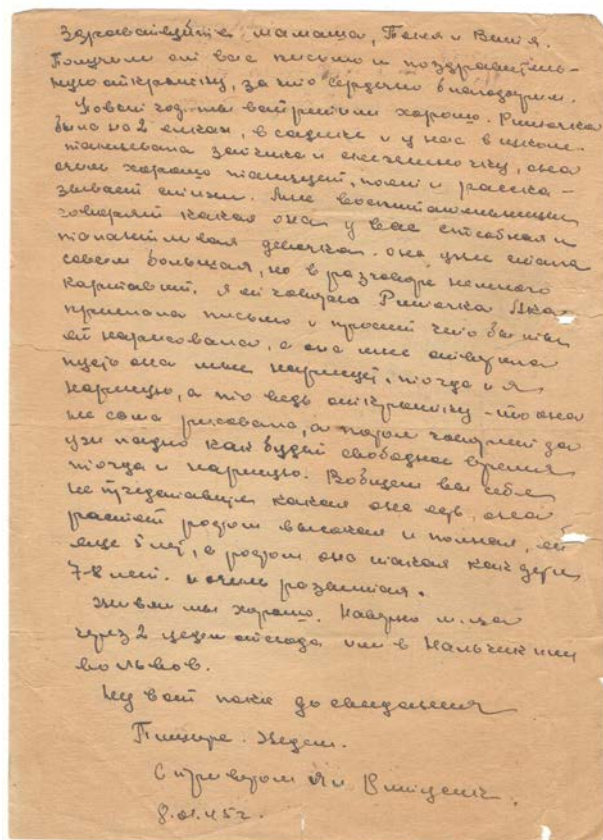

Рисунок 3 – Письмо КУКС 2 сторона

#### Список источников и литературы

- 1 Пудовкин, С. И. Бронетанковый характер Кургана / С. И. Пудовкин, В. К. Марков // Сборник материалов Всероссийской науч.-практ. конф. «VII Зырянские чтения» (Курган 10–11 дек. 2009 г.). – Курган : Изд-во КГУ, 2009. – С. 99.
- 2 ГАОПДКО. Ф. 56-2-632-51.
- 3 Объединённая база данных «Память народа». – URL: <https://pamyat-naroda.ru/> (дата обращения: 10.09.2020). – Текст : электронный.
- 4 Макарова, А. А. Книга Памяти. Город Далматово / А. А. Макарова. – Шадринск, 2020. – С. 111.
- 5 МКУК «Далматовский краеведческий музей», фондохранилище № 3, коробка № 87, воспоминания А. Н. Плясковой-Долгих.
- 6 МКУК «Далматовский краеведческий музей», фондохранилище № 3, коробка № 7, воспоминания Владилена Марценюка.
- 7 МКУК «Далматовский краеведческий музей», фондохранилище № 3, коробка № 151, воспоминания И. А. Синицына.



**Ю. Н. Радионов**  
**МБОУ «Средняя общеобразовательная**  
**школа № 24»,**  
**г. Курган**

**ЗАУРАЛЬЦЫ – «НЕИЗВЕСТНЫЕ»**  
**ГЕРОИ АФГАНСКОЙ ВОЙНЫ.**  
**ПОДПОЛКОВНИК**  
**ГОСУДАРСТВЕННОЙ**  
**БЕЗОПАСНОСТИ ЗАПАСА ВИКТОР**  
**ВЛАДИМИРОВИЧ ДРОГАЕВ.**  
**ПОЗЫВНОЙ – «753-Й»**

*Биографическая справка*

Виктор Владимирович Дрогаев родился 12 апреля 1963 года в селе Граничном Ленинского района Кустанайской области Казахской ССР (рисунки 1). Родители приехали по призыву комсомола для освоения целинных земель.



*Рисунок 1 – Подполковник государственной безопасности запаса Виктор Владимирович Дрогаев в школьном музее. Сентябрь 2020 г.*

Отец Владимир Иванович из Свердловска, мама Валентина Васильевна из Кургана. Молодая семья стала работать в совхозе Краснопресненский. Название было дано в связи с тем, что многие первоцелинники приехали из Москвы, из района Красной Пресни. Кроме Виктора, в семье еще два сына. Старший брат – Юрий Владимирович, 1961 года рождения, живет и работает в Сургуте в нефтегазовой промышленности. Младший – Александр Владимирович, 1970 года рождения, рабочий на заводе в Кургане.

В 1980 году Виктор окончил Краснопресненскую среднюю школу и поступил в Куртамышское педагогическое училище. В 1981 году призван в

ряды Вооруженных Сил, в пограничные войска КГБ СССР в Краснознаменный Дальневосточный пограничный округ (КДПО). С января 1982 по май 1983 проходил службу в Афганистане в составе сформированной из воинов-пограничников первой Дальневосточной мотоманевренной группы (ММГ-1) и почти полтора года был на войне в составе ограниченного контингента советских войск. По прибытии в Афганистан всех бойцов и командиров переодели в нейтральную форму без опознавательных знаков рода войск. Местом дислокации подразделения была афганская провинция Фарьяб, близ года Маймене. «753-й» – такой позывной был у Виктора Владимировича Дрогаева в Афганистане (рисунок 2).



*Рисунок 2 – Старший стрелок-снайпер ММГ-1 «Меймене» В. В. Дрогаев. Афганская провинция Фарьяб. Лето 1982 г.*

После демобилизации из армии, из госпиталя в Душанбе, в 1983 году продолжил обучение в Куртамышском педучилище. В 1984 году окончил училище по специальности учитель физического воспитания и остался в нем работать в качестве секретаря комсомольской организации педучилища. В 1985 году поступил в Курганский государственный педагогический институт на заочное отделение исторического факультета. В 1990 году окончил институт и стал преподавать историю в том же Куртамышском педучилище.

В 1994 году ему поступило предложение служить в органах государственной безопасности. В рядах Федеральной службы безопасности Виктор Владимирович прослужил двадцать один календарный год.

В 2015 году в звании подполковника вышел в запас и поступил на работу на Курганский машиностроительный завод в СКБМ – специальное конструкторское бюро машиностроения. В 2016 году перешел на работу в Правительство Курганской области на должность заместителя

начальника управления внутренней политики. В 2019 году вернулся на Курганмашзавод в СКБМ на должность заместителя директора по безопасности и режиму.

В 1987 году в Ашхабаде прошел первый Всесоюзный слет воинов-интернационалистов, на который съехались около двух тысяч ветеранов войны в Афганистане. Виктор Дрогаев был в числе курганской делегации из восьми человек. Там, в Ашхабаде он познакомился со своей будущей женой Оксаной Владимировной. Она окончила Ашхабадское педагогическое училище по специальности учитель начальных классов. Завязалась переписка, а в 1988 году они поженились. В 1990 году у них родилась дочь Елена. После окончания Курганской сельскохозяйственной академии с красным дипломом, а затем Курганского отделения академии государственной службы работает бухгалтером в Росгвардии в родном городе, воспитывает дочь, которая 1 сентября 2020 года пошла в первый класс. В 2004 году родился сын Алексей, который пошел по стопам отца. Он курсант первого Пограничного военного кадетского корпуса в Санкт-Петербурге.

Жена Виктора Владимировича Оксана Владимировна в настоящее время работает учителем начальных классов в средней школе № 26 города Кургана.

Виктор Владимирович Дрогаев всегда желанный гость в нашей школе, и, конечно, в музее, которому он подарил уникальные экспонаты.

*Историческая справка. Боевой путь Виктора Дрогаева*

Подполковник запаса В. В. Дрогаев проходил службу в Афганистане с января 1982 по май 1983 года в составе 1-й Дальневосточной мотоманевренной группы пограничных войск КГБ СССР, первые полгода в должности снайпера, затем в должности старшего стрелка-снайпера (рисунок 3). Входили в Афганистан своим ходом на БТРах и БМП, после того как 16 суток в условиях строгой секретности эшелонам добирались до советско-афганской границы из города Хабаровска. Пересекли советско-афганскую границу и почти двух суток продвигались по территории Афганистана, углубившись на расстояние около 130 километров. Уже на третьем или четвертом часу продвижения душманами была подготовлена первая засада, которая была уничтожена с помощью сопровождавших нас вертолетов. Далее охрану колонны по ходу движения обеспечивали батальон спецназа ГРУ и подразделения 35-го пехотного полка афганской армии (рисунок 4). Описание входа в ДРА ММГ-1 «Меймене» в описании подполковника Н. Н. Нестерова:

«Прибыли в долину между гор северной провинции Фарьяб, расположившись на голой земле, после чего более двух месяцев окапывались, рыли землянки и ходы сообщения. В дальнейшем жили в отрытых своими руками землянках. Бытовые условия отсутствовали: воду для питья и

приготовления пищи использовали прямо из арыка, обеззараживая специальными таблетками, мылись первое время в этих же арыках. Позже вырыли свою скважину для воды, соорудили баню, как могли обустроили лагерь.



Рисунок 3 – Старший стрелок-снайпер Виктор Дрогаев на позиции. Март 1982 года



Рисунок 4 – Схема операции по вводу 1ММГ в Демократическую Республику Афганистан. 1982 г.

После того, как окопались, начались операции по рассеиванию и уничтожению бандформирований, численность которых в данном районе составляла более 4 тыс. человек. Лагерь по ночам часто подвергался беспорядочным обстрелам с гор и близлежащих кишлаков. Проводились также операции «возмездия» после того, как бандформирования совершали диверсии и нападения на пограничные наряды на советско-афганской границе. В основном выходили на операции на БТРах и БМП, несколько раз высаживались в местах проведения операций с вертолетов и устраивали засады, иногда и сами попадали в засады, устроенные моджахедами, в том числе прямо в населённых пунктах – кишлаках (рисунок 5). Тяжелый бой с засадой мятежников произошёл 11 июня 1982 г. в уезде Ширинтагоб у кишлака Кохи-Саяд (между г. Андхоем и г. Меймене) при сопровождении колонны.

Уже в первые месяцы у меня сложилось мнение об афганцах, как о гордом и свободолюбивом народе. В качестве примера – встреча с группой



кочевников-пуштунов на равнинной местности во время продвижения колонной к советско-афганской границе со стороны Афганистана. По пути продвижения встретилось стойбище из нескольких юрт, у которых стояли несколько вооруженных мужчин. Когда колонна оказалась вблизи юрт, к БТРу, на котором я находился в этот момент, бросилось несколько крупных собак-алабаев. Один из товарищей, сидевших рядом на броне бронетранспортёра, шутя, прицелился в собак из автомата. Стоявшие у юрт мужчины тут же вскинули винтовки, прицелившись в солдата-«шутника». При этом они даже не пытались укрыться».



*Рисунок 5 – На привале во время проведения боевой операции «возмездия» в районе кишлака Дзауджан по поиску и уничтожению бандформирования, совершившего нападение на пограничный наряд. Май 1982 года*

В итоге боевых действий ММГ-1 «Меймене» только в течение одного 1982 года сдались властям 18 боевых групп общей численностью 560 человек, захвачено 306 единиц стрелкового оружия, 30700 шт. патронов, одна 76-миллиметровая пушка, 27 противотанковых мин, 18 гранатомётов, 9 автомашин, принадлежавших моджахедам.

Потери ММГ-1 «Меймене» за время боевых действий составили 9 человек (рисунок 6).



*Рисунок 6 – Во время боевой операции совместно с бойцами 177-го отдельного отряда специального назначения ГРУ ГШ ВС СССР в окрестностях Меймене (провинция Фарьяб). Весна 1982 года*

#### **Награды и поощрения В. В. Дрогаева:**

- медаль «За отличие в охране государственной границы СССР»;
- медаль «Воину-интернационалисту от благодарного афганского народа»;
- медаль «70 лет Вооруженных Сил СССР»;
- медаль «Ветеран боевых действий»;
- медаль «100 лет органам государственной безопасности»;
- медали «За отличие в военной службе» I, II и III степени; и др.
- нагрудный знак «Отличник погранвойск» II степени;
- нагрудный знак «За службу»;
- благодарность Директора ФСБ России;
- благодарственное письмо Губернатора Курганской области;
- благодарственное письмо Курганской областной Думы и др.

*Список источников и литературы  
1 Из личного архива автора.*



**А. А. Рязанов**  
**ФГБОУ ВО «Шадринский государственный**  
**педагогический университет»,**  
**г. Шадринск**

## **ПОВСЕДНЕВНАЯ ЖИЗНЬ ШКОЛЬНИКОВ В ДЕРЕВНЕ ШУТКИНО КАРГАПОЛЬСКОГО РАЙОНА В ГОДЫ ВЕЛИКОЙ ОТЕЧЕСТВЕННОЙ ВОЙНЫ**

В этом году наша страна отмечает знаменательную дату: 75-летие годовщины Победы в Великой Отечественной войне. В данной статье мы хотим показать как жили сельские школьники в деревне Шуткино в годы Великой Отечественной войны. Это поможет более полно представить себе повседневную жизнь деревенских детей в годы войны. Исследованием повседневной жизни в Зауралье в годы войны занимается Борисов Сергей Борисович. А вот исследований по повседневной жизни деревень Каргапольского района, как таковых нет.

Во время Великой Отечественной войны, многие деревни опустели. Такая же судьба постигла и деревню Шуткино Каргапольского района. Деревня Шуткино была образована переселенцами из-под Кунгура. Как отмечается в истории села, «в 1862 году крестьяне пошли искать лучшие земли». И придя на черноземные земли основали здесь поселок. Первым переселенцем был Григорий Шуткин, по его фамилии названо село Шуткино. Потом приехали Сошины, Заводовы и Пономаревы, затем Дунины, Кукины, Комягины. В 1910 году была открыта школа в доме одного из жителей, а в 1913 году было построено отдельное здание школы. События Октябрьской революции докатились и до деревни Шуткино. Во время Гражданской войны банды Колчака проходили по Шуткино, где и были обстреляны красными партизанами [5, с.100]. В 1929 году была образована коммуна, а в 1930 году образован колхоз «Пламя».

Начало войны было неожиданным для всей нашей огромной страны. В годы Великой Отечественной войны в деревне оставались женщины, старики и дети. На фронт из Шуткино ушло 36 человек, домой не вернулись 20 человек.

По воспоминаниям Пономарёва Виктора Андреевича: «Известия о нападении фашистов на нашу страну мы узнали на 2-й день войны, на покосе. В то время нам, мальчикам, было невдомек, мы были вне понимания, что война – это слезы, горе, голод, холод на душе, лишения родных, многотрудное страдание, переживание и боязнь. Война вошла в наши детские души, как гром среди ясного дня». В колхозе работать начали в летние каникулы с 9 лет. Занятия в школе начинались почти всегда 1-го сентября и до конца мая. Во время войны директором школы была Головина Александра Тарасовна. Учиться

старались, но были труднейшие условия жизни и учебы. Нехватка учебников, тетрадей, перьев, чернил, карандашей, питания, одежды, топлива. Также очень страдали учителя, они тоже голодали, ходили в заплатанной одежде, жили в холоде и нужде [2, с. 47]. Иногда в большие холода учителя и ученики не уходили из школы, а устраивали лежаки прямо в школьных кабинетах и так ночевали. Зимой дети делали гору-катушку, а в свободное время ставили концерт. Дети не забывали про традиции праздников, они не забывали, что они дети [3].

Изменился и учебный план, в школе стали уделять больше внимания военной подготовке и медицинскому делу. В школе мальчики изучали военное дело. Для них, будущих защитников Родины, это был самый серьезный и ответственный предмет. Военруком был Григорий Иванович Колчеданцев [1, с. 428]. На уроках военного дела изучали винтовку, учились бросать гранаты, перевязывать раненых [1, с. 426]. Также в кабинете военного дела стоял немецкий трофейный пулемет. Его стащили ребята со станции Ватолино из металлолома с платформы товарного поезда, везшего металлолом на переплавку. Девочки обучались медицинскому делу, с ними занимался фельдшер Баранов [3]. Мальчишек и девчонок готовили к тому, что им придется защищать родное Отечество, как это делали их отцы и братья.

Но помимо учебы, ученики занимались сельскохозяйственным трудом и работали в колхозе, работали у себя дома, чтобы прокормить семью. Ребята работали на приусадебном участке школы, выращивали там овощи и цветы. Дети помогали колоть дрова, носили воду из колодца, ухаживали за школьной лошадей. Ездили на этой лошади по дрова в деляну по очереди. Заготовкой дров занимались многие деревенские школы военной поры [1, с. 458]. Зимой ходили в лес, где ставили петли, ловили зайцев для еды. В конце марта 1942 года мальчики загнали в школу дикого козла, естественно зарезали на питание. Целую неделю детей в школе кормили козлятиной. Летом ловили рыбу, бродили по болотам, собирали утиные яйца, лазили по деревьям, зорили (разоряли) гнезда ворон, сорок. Собранные яйца варили в котелке на костре и ели. Много ели разных трав и лесных, и болотных, и огородных. Сладостями для детей были ягоды, сок березы, осины. Как отмечается, болели очень редко. В сентябре 1942 года с 5-го по 7-й класс ученики вместе с учителями ходили за 17 километров до деревни Капраловка в колхоз имени Буденного. Ученики копали картошку уже почти в снегу. Работали 3 дня, а спали школьники в конторе. Заработанную картошку, а это почти 10 центнеров, привезли в школу. Не одну неделю ученики питались мороженой картошкой. Лет в 14–15 ученики в каникулы работали в колхозах. Начиная с июня, пололи злаковые культуры, в основном пшеницу. Бригадиром была Александра Тарасовна, она отмеривала каждому земельный

участок для прополки. За выполнение нормы или перевыполнение нормы получали вознаграждения – одно куриное яйцо в день [3]. Ребята работали в разных колхозах. Пахали, боронили на коровах, сеяли, пололи, косили хлеб лобогреем [4] и жатками-самосбросками, скирдовали снопы, а позднее молотили на конной молотилке. Веяли зерно на веялках, клейтонах, кантарили мешки и возили зерно на Ватолино – это все сдавали, выполняя план государства. По воспоминаниям Чермяжиной Марии Федоровны, жительницы деревни Бобылево, «работали в поле от зари до зари наравне со взрослыми женщинами, убирали зерно и отправляли хлеб на фронт. А потом пекли «олябушки», в них входили жмых, боярышник, чистотел, конопот и другая трава. На фронт сушили картошку, на одного работника по 2 килограмма, чтобы отправить картофель на фронт» [2, с.16]. Школьники также работали на скотных дворах, возили навоз на поле. Работать ребята очень старались, все очень ждали конца войны. О военных действиях кратко передавали из района по телефону или в школу из совета приносили вести. Когда по школе прокатилась весть о Победе, в большом классе прошел митинг [3]. Это была большая радость для всего народа Советского Союза.

Молодое поколение не должно забывать историю, они должны знать, как жили, учились и трудились в тылу простые школьники одной деревни. Они работали на благо страны, приближая Великую Победу нашего народа. Описанные события показывают нам силу, мужество и сплоченность всех жителей деревни перед лицом общих трудностей и испытаний. И так жили и работали многие и многие деревни нашей огромной страны, отдавая все силы и ресурсы для борьбы с врагом.

Таким образом, в статье показан повседневный образ жизни школьников в деревне Шуткино Каргапольского района Курганской области в годы войны. Данное исследование позволяет читателю получить расширенные знания о жизни людей, которые находились далеко от зоны боев, о сельском населении и, в особенности, об учебе и труде школьников. И всё же, как представляется, приводимый в статье материал обогащает знания о повседневной жизни зауральцев в годы Великой Отечественной войны.

#### *Список используемой литературы*

- 1 Борисов, С. Б. *Повседневная жизнь в годы Великой Отечественной войны* / С. Б. Борисов // *Историко-антропологический словарь*. – Шадринск : Изд-во Шадринского пединститута, 2015. – 680 с.
- 2 Борисов, С. Б. *Повседневная жизнь зауральцев в годы Великой Отечественной войны. Материалы по исторической антропологии* / С. Б. Борисов. – Шадринск, 2015. – 247 с.
- 3 Воспоминания В. А. Пономоревы, записанные А. А. Рязановым в 2015 году.
- 4 Гайстер, А. И. *Сельскохозяйственный словарь-справочник* / А. И. Гайстер. – URL: <http://sbiblio.com/BIBLIO/content.aspx?dictid=74&wordid=757445> (дата обращения: 24.09.2020). – Текст : электронный.
- 5 Плеханов, Г. М. *Страницы былого. Часть 2 /*

*М. В. Усольцева*  
 ФГБОУ ВО «Курганский государственный университет»,  
 г. Курган

## **ПРОБЛЕМЫ ПРОДОВОЛЬСТВИЯ И НЕХВАТКИ ТОВАРОВ НАРОДНОГО ПОТРЕБЛЕНИЯ В МОКРОУСОВСКОМ РАЙОНЕ В ГОДЫ ВЕЛИКОЙ ОТЕЧЕСТВЕННОЙ ВОЙНЫ (ПО ВОСПОМИНАНИЯМ ЖИТЕЛЕЙ)**

Великая Отечественная война – это один из самых трудных периодов в истории нашего государства. Это время самых сложных испытаний, выпавших на долю всей страны, причем как на городское население, так и на жителей сельской местности, в том числе и Мокроусовского района.

Лозунг «Все для фронта! Все для победы!» был тоже испытанием для всех людей в годы войны. В военные годы все жители города и деревни помимо денежного налога, который увеличился в 1943 году, обязаны были сдавать государству и натуральный налог. Каждый крестьянский двор должен был отдавать в определенном количестве зерно, молоко, мясо, яйца, шерсть, картофель и другие сельскохозяйственные продукты. Например, в этом же году району было установлено задание по заготовке хлеба из личных запасов колхозников в 50 пудов хлеба [7, с.177].

Война оказала большое влияние на численность и состав населения, уровень жизни в районе. Жители, сдававшие государству почти всю свою сельскохозяйственную продукцию, жили действительно тяжело. В колхозах, совхозах, личных подсобных хозяйствах в годы войны значительно уменьшилось поголовье скота и птицы. В первую очередь это связано с тем, что все заготовки мяса шли на фронт. Так же деревня кормила и город, где все продукты выдавались по талонам. Из района продовольствие шло по всем направлениям. Вывозили из района картофель, свеклу, морковь.

В районе значительно сократились посевные площади и урожайность. Ситуация с продовольствием стала по-настоящему катастрофической. Люди жили впроголодь, от чего стали больше болеть и умирать. Но здесь встает вопрос: если жители почти до последнего зернышка подчищали свои амбары для госпоставок, чем же тогда они питались?

Ни для кого не секрет, что люди, пережившую войну, причем, не только на той территории, где шли боевые действия и оккупации, но и по всей стране, знают цену хлеба. Не зря до сегодняшних дней во многих семьях старшее поколение учит молодых доедать и не выбрасывать хлеб и хлебные крошки. В этом вопросе в первую очередь нам могут помочь рассказы старожиллов и ветеранов, которые на личном опыте познали, что такое голод. Например, вот что по этому поводу говорит

О. Н. Прудникова из д. Чесноково: «Всю войну худо жили. Родители – простые колхозники. Нас в семье шестеро детей было, мы сильно бедно жили. Есть нечего было, зимой картошку ходили мороженую копали на полях колхозных, колоски ходили собирали, чтобы не умереть. Но все выжили» [3].

Также об этом рассказывает О. Е. Прокопьева: «Да мы, как все, питались. Всем какая пища была. Картошки были, похлебка. Мама на работе была, мы так болтались, летом «кислятку» ели, «пучки». Луку нащиплешь, да с солью натолкешь и ешь, и все так были, у которых и хлеба не было. Меня в ясли отдавали, были у нас в колхозе. Чем там кормили я уже не помню, чем-нибудь все равно поди кормили, горошницей какой, кашей постной, потому что родители были на работе, с раннего утра до позднего вечера, у всех ведь так было» [2].

Также было плохо с пропитанием и в сельских школах. Г. П. Мурашова об этом говорит: «В школе во время большой перемены мы все собирались на кухне, выстраивались в очередь и подходили по одному к кастрюле, из которой нам подавали овощи, кому свеклу, кому морковь, кому картошку. Как получится. А иногда картошка попадалась гнилой внутри, но второй раз подойти было уже стыдно. Летом нас вывозили в лес для сбора ягод, грибов и трав для фронта. Первым делом мы старались поесть ягод сами» [1].

Мало кто из деревенских детей знал, что такое конфеты. Часто сладостью для многих ребятшек были так называемые «паренки», то есть мелко нарезанная морковь или брюква, пареная и высушенная в печке. Также из мелко нарезанной бересты и добавленного жира делали жвачки, чтобы утолить голод. Ели «жмых» (спрессованные отходы подсолнечных семечек). Весной и летом наступала пора сбора разной съедобной травы, стеблей, корней и плодов. Например, употреблялись в пищу сладкие камышовые корни из болота, корни «саранки», готовили супы из лебеды, крапивы, листьев капусты и свеклы [6, с.141].

Мокроусовский район по праву считается озерным краем: на его территории 123 озера. Поэтому одним из источников пропитания была рыбалка. Женщины и дети ставили сети, мордушки, ходили с неводом. Но, несмотря на все трудности, жизнь в деревне можно было назвать более простой и удобной, ввиду доступа к лесам и огородам, что давало возможность рыбачить, охотиться, и собирать сезонные ягоды и грибы и другие пригодные к пище растения, и это сильно облегчало жизнь населения.

Помимо катастрофической нехватки продовольствия, не было предметов и средств бытового назначения. Это сегодня наш рынок полон разнообразия мыла для рук и тела, средств для мытья и стирки, но тогда в сельской местности многие и до войны не знали, что такое стиральный порошок, при этом стирать было абсолютно нечем. Поэтому женщины подбирали на фермах кишки, оставшие-



ся от забоя животных, вымывали их, вываривали в печке, получался мыльный раствор для стирки белья [5, с. 79]. Посуду и другую кухонную утварь мыли и того проще – в очень горячей воде. О. Е. Прокопьева об этом рассказывает: «Все раньше в деревне водой простой все мыли. Никакого мыла мы не знали. Посуду содой мыли, когда золой, я маленькая на озеро бегала, песочком чугунок оттирала, и самовар на озере чистила. А полы в избе с печиной мыли. А печину как делали? Кирпичи толкли, голик брали, печины накладешь и голиком трешь» [2].

Местное население испытывало острую нужду в одежде. Как вспоминает С. Е. Шляхова, в 1941 году ей было 7 лет: «У нас с сестрой было всего по одной кофточке и по одной юбочке, когда мама стирала, а точнее просто пропаривала в печи нашу одежду, мы голенькие сидели возле печки, и ждали пока она высохнет» [4].

После завершения войны жизнь не стала легче. Все так же приходилось работать за двоих, поднимать сельское хозяйство, все так же жители испытывали голод, потребность в бытовых предметах, одежде. Но постепенно жизнь крестьян начала меняться в лучшую сторону. Домой вернулись мужское население. Не сразу, но стала появляться новая техника и инвентарь. Несмотря на усталость, в послевоенные годы происходит эмоциональный подъем населения, стремление приблизить своим трудом по-настоящему мирную, счастливую жизнь.

*Список источников и литературы*

- 1 Воспоминания Г. П. Мурашовой, 1933 г. р. Записано М. В. Усольцевой в с. Мокроусово в мае 2019 г.
- 2 Воспоминания О. Е. Прокопьевой, 1938 г. р. Записано М. В. Усольцевой в с. Мокроусово в январе 2019 г.
- 3 Воспоминания О. Н. Прудниковой, 1929 г. р. Записано М. В. Усольцевой в с. Мокроусово в январе 2019 г.
- 4 Воспоминания С. Е. Шляховой, 1933 г. р. Записано М. В. Усольцевой в с. Мокроусово в мае 2019 г.
- 5 Глухих, Л. В. Повседневная жизнь мокроусовцев в годы Великой Отечественной войны / Л. В. Глухих // Зауралье и Победа в Великой Отечественной войне 1941–1945 гг. : материалы региональной научно-практической конференции (Курган, 22 апреля 2015 г.) / под ред. Д. Н. Маслюженко (отв. ред.), В. А. Кислицына. – Курган : Изд-во Курганского гос. ун-та, 2015. – С. 79–86.
- 6 Кодинцев, А. Я. Быт зауральской деревни в военное время (по воспоминаниям жителей деревни Малопесьяной Варгашинского района) / А. Я. Кодинцев // Зауралье в годы Великой Отечественной войны : материалы научно-практической конференции. Земля Курганская: прошлое и настоящее. Краеведческий сборник (Выпуск 9). – Курган, 1995. – С. 140–144.
- 7 Папулов, В. М. На берегах Кизака. Страницы летописи земли Мокроусовской / В. М. Папулов. – Мокроусово, 2009. – 353 с.

**М. Н. Федченко**  
**ФГБОУ ВО «Курганский государственный**  
**университет»,**  
**г. Курган**

## РЕКТОРЫ КУРГАНСКОГО МАШИНОСТРОИТЕЛЬНОГО ИНСТИТУТА (1959–1995 ГГ.)

В этом году исполнилось 60 лет со дня начала работы Курганского машиностроительного института. Эта статья посвящена его руководителям – ректорам.

В 1950-е годы в Курганской области стремительно развивалось машиностроение. Между тем, большинство инженерно-технических работников заводов не имели высшего технического образования. Многие должности ИТР были заняты практиками, которые учились на различных курсах. Не удовлетворяли спрос на инженерные кадры Курганский машиностроительный техникум, открытый в 1955 г., и учебно-консультационный пункт заочного и вечернего обучения Уральского политехнического института, работавшего в Кургане с 1957 г.

8 октября 1959 г. Правительство СССР приняло решение об открытии Курганского машиностроительного института (КМИ). Ключевую роль в организации и развитии вуза сыграли его ректоры. 30 ноября 1959 г. директором КМИ был назначен кандидат технических наук, доцент К. И. Радько. С апреля 1961 г. должности директоров вузов были переименованы в должности ректоров.

**Радько Константин Иванович** родился 4 января 1920 г. в г. Чердынь Пермской области. В 1943 г. окончил Томский индустриальный институт по специальности «инженер-теплотехник». В 1943–1952 гг. работал на Красноярской ТЭЦ инженером, начальником турбинного цеха. В 1952–1955 гг. – аспирант Уральского политехнического института, в 1955–1959 гг. – ассистент, доцент этого вуза. Ноябрь 1959 – апрель 1961 г. – директор, а затем до июня 1965 г. – ректор Курганского машиностроительного института. Под его руководством произошло становление вуза, был организован учебный процесс, создана материальная база, развернулась научная работа, сложился работоспособный вузовский коллектив.

В июне 1965 г. К. И. Радько был освобожден от должности ректора по собственному желанию. Возвратился на работу в Уральский политехнический институт. Несколько лет продолжал работать доцентом КМИ по совместительству. Награжден орденом «Знак Почета», медалью «За доблестный труд в Великой Отечественной войне 1941–1945 гг.».

В июне 1965 г. ректором Курганского машиностроительного института был назначен док-

тор экономических наук, профессор А. Я. Сычев, имевший к тому времени богатый опыт руководящей работы в вузах Урала.

**Сычев Алексей Яковлевич** родился 18 октября 1902 г. в с. Верхне-Марково Усть-Кутского района Иркутской области. В ранней юности трудился в крестьянском хозяйстве отца. В 1918–1919 гг. работал рассыльным уездного совета профсоюзов, в 1919–1920 гг. учился в педагогическом техникуме, в 1920–1921 гг. являлся председателем Киренского уездного комитета комсомола Иркутской области. В 1921–1924 гг. – сотрудник уездного отдела ВЧК-ОГПУ. В 1924–1926 гг. служил в пограничных войсках. С 1926 по 1930 г. – политрук и военком дивизиона ОГПУ в г. Иркутске, студент-заочник экономического факультета Иркутского государственного университета.

В 1930–1932 гг. работал начальником экономического отдела золотопромышленного комбината в поселке Кочкаров Троицкого округа Уральской области. С 1932 по 1936 г. являлся деканом, заведующим кафедрой Уральского индустриального института в г. Свердловске. В 1936–1937 гг. работал инструктором Свердловского обкома ВКП(б). В 1937–1941 гг. вновь становится деканом, заведующим кафедрой Уральского индустриального института. Несколько месяцев 1941 г. являлся заведующим отделом цветной промышленности Свердловского обкома ВКП(б).

В годы Великой Отечественной войны А. Я. Сычев служил в действующей армии на высоких должностях: военный комиссар армий Западного и Юго-Западного фронтов, заместитель по политчасти интенданта армии Сталинградского фронта, заместитель по политчасти начальников управления армий Донецкого, Центрального и Белорусского фронтов, заместитель военного коменданта польских городов Варшава и Люблин.

В 1946 г. А. Я. Сычев возвращается в Уральский индустриальный институт на должность доцента, где работал до 1948 г. В 1948–1951 гг. являлся докторантом Уральского филиала АН СССР. В 1951 г. работал доцентом Уральского политехнического института и в том же году стал директором, а с апреля 1961 г. – ректором Челябинского политехнического института. На этой должности работал до 1962 г. В 1962–1963 гг. трудился профессором этого вуза.

В сентябре 1963 г. А. Я. Сычев был принят на работу заведующим кафедрой политэкономики и экономики промышленности Курганского машиностроительного института, а в июне 1965 г. назначен ректором КМИ. Под его руководством институт продолжал развиваться, открывались новые факультеты и кафедры. К концу 1960-х гг. в КМИ шла подготовка специалистов по восьми специальностям. Укреплялась материальная база вуза, он оснащался новым учебно-лабораторным оборудованием. По инициативе А. Я. Сычева Правительство РСФСР утвердило проект строительства для КМИ вузовского город-

ка на новой территории. Из-за отсутствия должного финансирования от реализации проекта пришлось отказаться.

В июне 1970 г. А. Я. Сычев был освобожден от должности ректора КМИ по личной просьбе. Заведовал кафедрой экономики и организации промышленности и автомобильного транспорта КМИ.

За боевые заслуги в годы Великой Отечественной войны А. Я. Сычев был награжден тремя орденами Отечественной войны, орденом Красной Звезды, многими медалями. За доблестный труд в послевоенное время он награждался орденом Ленина, двумя орденами «Знак Почета», медалями. Кандидат экономических наук с 1938 г., доктор экономических наук с 1951 г. Под руководством А. Я. Сычева подготовлено много кандидатов и несколько докторов наук. Умер 12 июля 1976 г.

В июле 1970 г. ректором Курганского машиностроительного института стал кандидат технических наук, доцент Г. П. Мосталыгин.

**Мосталыгин Григорий Петрович** родился 27 декабря 1925 г. в с. Толстовка Чапаевского района Куйбышевской области. В 1929 г. вместе с родителями переехал в Москву. В апреле 1942 г. отца Г. П. Мосталыгина перевели на работу в г. Свердловск. Здесь с мая 1942 г. по сентябрь 1943 г. будущий ректор КМИ работал токарем на одном из машиностроительных заводов. В 1944 г. после окончания средней школы рабочей молодежи он поступил на учебу в Московский авиационный институт. На втором курсе перевелся на механический факультет Уральского политехнического института, который окончил в 1950 г. Работал технологом, заместителем начальника цеха Свердловского машиностроительного завода имени М. И. Калинина. С декабря 1953 по сентябрь 1956 г. – аспирант Уральского политехнического института. Работал в этом вузе ассистентом, старшим преподавателем, доцентом, заведующим кафедрой «Технология металлов», являлся заместителем декана механического факультета. Кандидат технических наук с 1959 г.

В феврале 1960 г. Г. П. Мосталыгин назначается заместителем директора по учебной и научной работе вновь образованного Курганского машиностроительного института. С апреля 1961 г. Г. П. Мосталыгин – проректор КМИ. На этой должности он провел огромную работу по становлению нового вуза. В 1966 г. по личной просьбе Г. П. Мосталыгин освобождается от должности проректора института, работает доцентом, заведующим кафедрой «Технология машиностроения». В архивных документах того времени мы постоянно встречаем его фамилию среди лучших преподавателей института.

В июле 1970 г. Г. П. Мосталыгин был назначен ректором Курганского машиностроительного института. За годы его руководства КМИ встал вровень со многими техническими вузами круп-

ных городов страны. Успешно решались сложные вопросы укрепления материальной базы, повышения квалификации преподавателей, улучшения качества подготовки специалистов. Площадь учебных корпусов КМИ увеличилась втрое, процент преподавателей с учеными степенями и званиями – в 3,5 раза.

В ноябре 1986 г. Г. П. Мосталыгин был освобожден от должности ректора КМИ по личной просьбе. До 1991 г. возглавлял кафедру «Технология машиностроения», а затем работал профессором этой кафедры. Г. П. Мосталыгин был известным ученым. В 1973 г. Высшая аттестационная комиссия при Совете Министров СССР утвердила его в ученом звании профессора. Г. П. Мосталыгин опубликовал более 200 научных работ, свыше 50 из них внедрено в производство. Он выпустил учебник и четыре учебных пособия для студентов, посвященных проектированию технологических процессов обработки заготовок, в том числе на станках с числовым программным управлением. Награжден знаком «Изобретатель СССР».

В 1980–1991 гг. Г. П. Мосталыгин возглавлял специализированный совет по защите кандидатских диссертаций, подготовил 12 кандидатов наук. В 1981 г. ему было присвоено звание «Заслуженный машиностроитель РСФСР». Награждался орденами «Знак Почета», «Дружба», медалями, Почетной грамотой Верховного Совета РСФСР. Скончался в январе 2007 г.

В ноябре 1986 г. ректором КМИ был назначен кандидат технических наук, доцент А. В. Глазырин.

**Глазырин Аркадий Васильевич** родился 15 июля 1937 г. в г. Каменске-Уральском Свердловской области. В 1959 г. окончил Челябинский институт механизации и электрификации сельского хозяйства. Работал заведующим машинно-тракторной мастерской колхоза «Вперед» Красноармейского района Челябинской области. После реорганизации колхоза в одноименный совхоз работал в этом хозяйстве главным инженером. С октября 1963 г. по март 1967 г. являлся аспирантом Челябинского института механизации и электрификации сельского хозяйства. С апреля 1967 г. по июль 1968 г. работал ассистентом кафедры «Тракторы и автомобили» этого вуза.

С июля 1968 г. А. В. Глазырин работал в Курганском машиностроительном институте на кафедре «Автомобильный транспорт» старшим преподавателем, доцентом, заведующим кафедрой. Являлся деканом автотракторного факультета. С ноября 1986 по сентябрь 1990 г. – ректор КМИ. Был освобожден от этой должности по собственному желанию. До выхода на пенсию работал профессором кафедры «Автомобильный транспорт и автосервис».

Кандидат технических наук с 1967 г., доцент с 1970 г. А. В. Глазырин опубликовал более 100 научных и методических работ. В период работы ректором КМИ руководил разработкой



перспективного плана развития института, который был утвержден в Минвузе РСФСР, затем началась его реализация. Под руководством А. В. Глазырина была произведена реконструкция вычислительного центра вуза, введен в действие новый учебно-лабораторный корпус. А. В. Глазырин награжден Почетной грамотой Минвуза РСФСР, нагрудным знаком «Почетный работник высшего профессионального образования РСФСР», медалью «Ветеран труда».

В 1990-е гг. ректором Курганского машиностроительного института работал А. С. Терехов. Этот период являлся не менее трудным, чем годы становления вуза. В стране сокращались объемы производства, потребности в инженерных кадрах. Коллектив КМИ проводил значительную работу по кардинальной перестройке учебно-воспитательного и научного процесса в условиях новых рыночных отношений, широкое распространение получило применение компьютерной техники.

**Терехов Александр Сергеевич** родился 8 августа 1935 г. в г. Донецке. В том же году вместе с родителями переехал в г. Кемерово, где жил до 1946 г. В 1946–1952 гг. учился в средней школе г. Донецка. В 1958 г. окончил факультет энергетического машиностроения Ленинградского политехнического института. Работал инженером-конструктором на Харьковском заводе транспортного машиностроения. В 1960–1964 гг. – аспирант Ленинградского политехнического института. С ноября 1964 по июнь 1972 г. работал в Хабаровском политехническом институте старшим преподавателем, доцентом, заведующим кафедрой, деканом факультета.

С июня 1972 по апрель 1988 г. А. С. Терехов был заведующим кафедрой «Автомобили и тракторы» Курганского машиностроительного института, затем стал проректором по учебной работе. С сентября 1990 г. – ректор КМИ. Один из инициаторов создания Курганского государственного университета, ректором которого он был с ноября 1995 по апрель 2002 г. С июля 2002 г. – профессор Тюменского нефтегазового института.

Кандидат технических наук с 1964 г., доктор технических наук с апреля 1980 г., профессор с октября того же года. Подготовил более 20 кандидатов наук. Автор свыше 300 научных работ, 19 изобретений. Почетный работник высшего профессионального образования, Заслуженный деятель науки и техники Российской Федерации. Почетный гражданин г. Кургана.

Таким образом, все ректоры Курганского машиностроительного института являлись хорошими организаторами, известными учеными, талантливыми педагогами. Они внесли значительный вклад в подготовку высококвалифицированных кадров для машиностроения Курганской области и всей России.

*В. А. Бубнов. – Курган : Изд-во «Зауралье», 2000. – 479 с.*

*2 Бубнов, В. А. Факультет транспортных систем / В. А. Бубнов и др. – Курган : Изд-во Курганского гос. ун-та, 2005. – 96 с.*

*3 Мосталыгин, Г. П. Кузница инженерных кадров Зауралья. Краткий очерк деятельности Курганского машиностроительного института с 1960 по 1995 гг. / Г. П. Мосталыгин. – Курган : Изд-во Курганского гос. ун-та, 1998. – 20 с.*

*4 Мосталыгин, Г. П. Машиностроительный факультет (исторический очерк) : научно-популярное издание / Г. П. Мосталыгин. – Курган : Изд-во Курганского гос. ун-та, 2003. – 72 с.*

*5 Федченко, М. Н. История Курганского машиностроительного института (1960 – 1995 гг.) : монография / М. Н. Федченко. – Курган : Изд-во Курганского гос. ун-та, 2011. – 96 с.*

*Л. М. Черемных  
Общество краеведов «Родник»,  
г. Далматово*

## ВОСПОМИНАНИЯ О ДАЛМАТОВО (1941–1943 ГГ.)

Какие красивые и светлые лица. Глядя на эту фотографию (рисунок 1), не верится, что уже второй год идет война, что через месяц или два мальчики этого выпуска уйдут на фронт и многие не вернуться. Те, кто вернутся домой, напишут воспоминания о тех годах, о жизни в эвакуации в Далматово. Этот класс наполовину состоит из детей, эвакуированных из Москвы, Таллина, Киева. Сейчас уже трудно указать – кто есть кто на этой фотографии, но известно, что первая слева в первом ряду это Кира Тарасова из Москвы. На коленях лежит фуражка Парадеева Толи из Далматово, который стоит второй слева в третьем ряду, первый справа в первом ряду Курицкес Генрих из Таллинна, третья слева во втором ряду Словцова Мария Григорьевна, учительница русского языка и литературы, из Далматово, первый справа в третьем ряду Мирон Розенберг (предположительно) из Винницы. В Книге Памяти Далматовского района записаны Парадеев Анатолий и Розенберг Мирон, оба погибли.

Курицкес Генрих прошел всю войну, вернулся в родной Таллин, написал свои воспоминания, и часть этих воспоминаний посвящена нашему городу. Вот что он пишет: «Нас довели до ураль-

ской станции Еланская, между Свердловском и Челябинском. На станции все было организовано для приема эвакуированных. Из окрестных колхозов приехали подводы. Нас сначала отвезли в школу, потом стали распределять по колхозам. Нас направили в колхоз за 30 км от районного центра Далматово.

Мы с мамой стали работать в колхозе. Был уже август, и мне нужно было думать о поступлении в школу. У нас были с собой паспорта, и мы вернулись в районный центр. Я записался в школу. В Далматово было несколько предприятий и мама стала искать работу. Она поступила бухгалтером в овощесовхоз, который обеспечивал капустой, картошкой, морковью работников трубного завода в городке Каменец-Уральский. Во время войны этот трубный завод стал выпускать пушки. Мы сняли комнату у хозяев в пятистенной избе. Там было 2 комнаты, и между ними – большая русская печь. Собственно, комнатой наше жилье трудно было назвать – дверей там не было, просто висели какие-то занавески. Вскоре нас разыскал отец. Он вместе с военторгом был эвакуирован в Сталинград. И там уже он стал разыскивать нас. Там были знакомые из Таллина, которые переписывались со своими родными. И вот таким сложным путем отец узнал, что мы с мамой в Далматово, и поехал к нам. В Далматово была маленькая электростанция, которая полгорода обеспечивала электричеством, и отец поступил туда работать электриком. Еще он работал электриком на военных курсах, которые разместились



Рисунок 1 – Выпускники Далматовской средней школы. 1942 г.

в старом монастыре. Первая зима была для нас очень тяжелой. Теплых вещей мы с собой не брали. Нам ведь говорили, что война кончится через месяц – два, и не нужно брать с собой много вещей. Всю суровую уральскую зиму я проходил, вернее, пробегал, в легких ботинках. С едой тоже туго приходилось. Спасало то, что в совхозе давали обед, и хлеб давали по карточкам, хотя и не каждый день. А весной хозяева дали нам кусочек земли, и мы посадили на нем картошку. Так что осенью мы собрали урожай, и на зиму были обеспечены картошкой.

Я учился в школе, в 10 классе. Класс был небольшой, большинство учеников были эвакуированные из Москвы, в основном дети крупных политиков. Конечно, половина из них была евреями. Учился я хорошо. Удивительно, но даже среди москвичей я был первым в школе по грамотности. В июне 1942 года я окончил 10-й, выпускной класс, получил аттестат. Летом я 2 месяца проработал в колхозе на сенокосе, а в сентябре 1942 года меня призвали в армию. Отец был призван через год после меня, а на фронт он попал раньше, чем я» [1].

Как бывший военный, Генрих Курицкес писал свои воспоминания четко, без излишних эмоций. А вот воспоминания Киры Тарасовой, наоборот, наполнены эмоциональными переживаниями.

В письме к Зое Ивановне Матвеевой Кира пишет: «Не хочется верить, что Толи нет. Еще одно ужасное эхо войны. За то короткое время общения мне казалось, что он лучший из всех ребят нашего класса. Наш 10-й класс оказался сборным: к далматовским ребятам влились мы, дети эвакуированных семей военнослужащих наркомата обороны и беженцев из Прибалтики. Преподаватели были и местные, и эвакуированные из Москвы. Последние – люди преклонных лет и очень опытные педагоги. Так, математику преподавал профессор Московского университета Бунин, историю – профессор Вегер, а вот литературу вела замечательная учительница из Далматова Мария Григорьевна Словцова. Она же была нашим классным руководителем.

Считаю, что нам, кто в результате эвакуации попал в Далматово, повезло. Хотя было плохо с питанием, топливом, жильем, прекрасные люди этого маленького городка безропотно приняли нас в свои дома, делились всем, что имели» [4].

Учительница литературы М. Г. Словцова оставила самый добрый след в душах учащихся всех классов и, вероятно, не случайно, многие дети потом стали известными писателями. И в своих художественных произведениях и в автобиографиях они не забыли Далматово, которое приютило их семьи в тяжелое военное время.

«В 1941 году мы оказались в эвакуации на Урале, Курганская область, Шадринский район, городок Далматово, улица Восьмого Марта: до сих пор помню ту улицу, тот дом. Брата в 17 лет взяли в армию, отца тоже призвали. Мама работала до поздней ночи, и все было на мне. Десятилетний,

я колол дрова, растапливал печку, готовил скудную еду. Стоял в очереди, на улице – температура минус 20. Нёс небольшой брусок хлеба домой, и трудно было удержаться, чтобы не съесть его по дороге. К осени 43-го уже была дистрофия, не мог ходить, и в октябре, когда возвращались в Москву, меня на руках внесли в вагон. Но зато в те годы, в эвакуации, научился быть самостоятельным» [2]. Это воспоминание известного писателя-сатирика Феликса Канделя, одного из авторов известного мультфильма «Ну, погоди!», автора многих юмористических рассказов и повестей.

А вот известный советский писатель Олег Михайлов, автор романов «Суворов», «Кутузов», «1812 год», в своей повести «Час разлуки», описывая жизнь в эвакуации в Далматово, вплетает в художественный сюжет себя под вымышленным именем, но описание Далматово дает конкретное: «Вспоминает ли она Далматово? Старый, выдавший пугачёвцев, монастырь над Исетью. Котлеты из конины, лепешки из картофельной шелухи?» [3].

Стал писателем и Марк Хабинский. Хабинский Марк Петрович, возвратившись из эвакуации в Киев, закончил школу и в 1953 году Киевский государственный университет (отделении психологии философского факультета) и почти 8 лет заведовал отделами литературы и искусств в областной газете «Комсомолец Донбасса» в г. Донецке, где издал свой первый поэтический сборник «Правда напрямик» (1957 г). Произведения автора публиковались в московских журналах «Юность», «Советский Союз», «Смена» и других. В 1995 году переехал в Мюнхен. В сборнике, изданном в 2010 году в Гамбурге и приуроченном к 65-летию Победы в Великой Отечественной войне, помещены подборка его стихов и заметки «Что я запомнил о войне». К сожалению, заметки его о войне не удалось раздобыть, но я уверена, что там точно есть воспоминание о Далматово.

Конечно, не все эвакуированные в Далматово дети стали писателями, многие стали военными, многие инженерами, геологами, но у многих в памяти сохранились улицы нашего города, учителя, друзья.

Марценюк Владилен Андреевич, в 1942 году ему было 16 лет, и эвакуацию он хорошо помнит: «К 1 сентября 1941 года мы с мамой перебрались из Ошуркова в Далматово, поселились в доме 59 по Советской улице. Занимали мы горницу с окнами на улицу. Осенью 1942 года эвакуированных организовали на заготовку дров. Выделили деланку, разбили по два человека, снабдили двуручными пилами и топорами и установили норму: по 1 куб. м на человека. Каждая двойка укладывала свои штабели между вбитыми в землю кольями, связанными поперек. Длина штабеля составляла 2 метра, ширина – 1 метр, высота – 0,5 метра. И хотя лесины были не очень толстыми, затаскивать их в штабель было тяжеловато. По окончании всем выдали талоны на право получения дров в



городе. В начале января 1943 года мы с мамой уехали домой» (рисунки 2).



Рисунок 2 – Владилена Марценюк «г. Далматово, пл. 1-го Мая»

В. А. Марценюк закончил Московский архитектурный институт, работал на строительстве гидростанций, электростанций, в частности строил Чернобыльскую атомную станцию [6].

Свои воспоминания о жизни в Далматово во время эвакуации написал Нил Серебряный, москвич, военный радиоинженер, жена его наша, далматовская Ира Шишкина.

«Летом 1941 года я вместе с матерью, младшей сестрой и братом был эвакуирован из Москвы в Далматовский район Челябинской области. Моя семья была определена на жительство в село Верхний Яр, что в 8 км от Далматово. С первых дней пребывания в эвакуации я и мне подобные подростки активно включились в работу по уборке урожая в составе полевых бригад местных колхозников. С 1 октября того же года начал заниматься в 8-м классе Далматовской средней школы. По истечении 2-х недель учебы, учащиеся 8–10 классов были направлены в различные колхозы Далматовского района для молотьбы хлеба и его перевозки на гужевом транспорте на заготовительные пункты. Конечно, я и мои сверстники, в своем большинстве, не были подготовлены к участию в сельскохозяйственных работах ни организационно, ни психологически, ни, тем более, физически. И тем не менее эти трудности, хотя и небезболезненно, были все-таки преодолены, и мы, школьники-горожане, вскоре сделались заправскими работниками, которым была по плечу любая сельскохозяйственная работа» [5].

Трудно было вдали от дома в непривычных

условиях жить и ждать окончания войны, но через годы воспоминания становятся не так трагичны, и люди начинают помнить и то хорошее, что было в то время. Наш город в воспоминаниях получился не таким уж жутким захолустьем, для детской души важнее была атмосфера вокруг, а во время войны атмосфера одна: все одинаково ждали вестей с фронта, все – и коренные жители города, и эвакуированные были объединены призывом: «Всё для фронта, всё для победы!»

#### Список источников и литературы

- 1 Интерактивная база данных еврейской памяти «CENTROPA». – URL: <https://centropa.org> (дата обращения: 18.09.2020). – Текст : электронный.
- 2 Сайт о книгах «LiveLib». – URL: <https://www.livelib.ru> (feliks-kandel) (дата обращения: 18.09.2020). – Текст : электронный.
- 3 Михайлов, О. Н. Час разлуки / О. Н. Михайлов // Роман и новеллы. – Москва : Современник, 1979. – С. 52.
- 4 МКУК «Далматовский краеведческий музей», фондохранилище № 3, коробка № 7, воспоминания Киры Тарасовой.
- 5 МКУК «Далматовский краеведческий музей», фондохранилище № 3, коробка № 7, воспоминания Нила Серебряного.
- 6 МКУК «Далматовский краеведческий музей», фондохранилище № 3, коробка № 7, воспоминания Владилена Марценюка.

**А. С. Чеченин**  
**МКУК «Нижнетагильский**  
**музей-заповедник**  
**“Горнозаводской Урал”»,**  
**г. Нижний Тагил**

## **РАЗВИТИЕ ТОРГОВОЙ СЕТИ ГОРОДА НИЖНИЙ ТАГИЛ С 1959 ПО 1983 ГОДА**

Развитие торговой сети в условиях плановой экономики является маркером, демонстрирующим ориентированность государства на обеспечение граждан продукцией народного потребления. Розничная торговля выполняет особые социальные и экономические задачи [11, с. 101].

В рассмотренный период происходят кардинальные изменения в жизни советского человека. Закончено послевоенное восстановление страны. С увеличением жилищного фонда множество семей переезжает из коммунального жилья и общежитий в собственные квартиры. Постепенно растет покупательная способность населения, что отражается на торговой сети государства в целом и Нижнего Тагила в частности.

Распространение бытовых приборов ведет к экономии личного времени граждан, которое используется ими для досуга. Это, в свою очередь, влияет на торговую сеть, ее более четкую специализацию по продаваемому товару. Например, в Нижнем Тагиле с 1959 по 1965 годы активно проводится сокращение числа смешанных магазинов с целью открытия специализированных. За данный период число универмагов сократилось с 73 до 33. Появляются магазины, торгующие определенным видом продукции: бакалейно-кондитерские, воды-мороженое, соки-воды, мясо-гастрономические, комиссионные, а также открывается ювелирный магазин [1, л. 5].

Наглядным примером может послужить ситуация с группой магазинов «Мебель и хозтовары». Данная сеть в Нижнем Тагиле на 1959 год насчитывала 13 магазинов, но уже 1 января 1965 года существовали две отдельные сети: 6 мебельных магазинов и 7 посудно-хозяйственных и скобяных [1, л. 3].

Отчетная документация 1965 года отображает количественные и качественные изменения в торговой сети города. За шесть лет общее число магазинов возросло с 414 до 475, а количество персонала увеличилось с 1390 до 1872 человек. Таким образом, удалось увеличить количество продавцов по отношению к покупателям с 4 до 4,6 рабочих мест на 1000 человек. Однако норма 6,6 рабочих мест так достигнута и не была. Стоит отметить, что максимальный показатель нагрузки торговой сети города по количеству продавцов составил 5,7 рабочих мест на 1000 горожан в 1970 году. После 1972 года расчет производился по общей торговой площади [1–6].

Данный показатель отображает изменения в обществе. На фоне общего роста населения города происходит рост покупательной способности тагильчан. Государство методично продолжает увеличивать торговую сеть. Однако после 1965 года разнообразие магазинов не меняется. При этом увеличение торговых площадей происходит не за счет открытия новых торговых точек, а за счет укрупнения уже имеющихся, порой даже с закрытием старых. Это ярко проявляется после 1973 года [6].

До 1971 года отслеживается планомерное увеличение количества торговых точек. Напомним, что в 1965 году в Нижнем Тагиле действовали 475 магазинов, в 1967 году – 482, а в 1971 году – уже 510 при примерном росте населения, составившем за этот период 40 тысяч человек [1–5].

Это экстенсивное развитие торговой сети за счет открытия новых магазинов помогало решить проблему обеспечения населения всем необходимым, но усложняло логистику снабжения увеличивающегося числа небольших торговых точек.

С 1971 года начинается интенсивное развитие торговой сети за счет увеличения площадей уже имеющихся магазинов путем расширения либо переезда в новые помещения. Так, в 1972 году количество магазинов уменьшилось на 14 и составило 496 торговых точек. В следующем 1973 году снова увеличилось до 499 и начало постепенно сокращаться. В 1974 году число магазинов резко упало до 432. Однако торговая площадь в этот год, хоть и незначительно, но выросла с 58587 кв. м до 58888 [6].

В период с 1975 года по 1979 торговая сеть Нижнего Тагила развивалась сугубо за счет увеличения торговой площади в среднем за год на 2 тысячи кв. м. По данным на 1979 год она достигла 66136 кв. м при количестве магазинов в разные годы от 440 до 442 [8].

В 1983 году, последнем, за который удалось найти отчеты в Нижнетагильском городском историческом архиве, количество магазинов торговой сети составило 339 с общей торговой площадью 69586 кв. м [9]. В итоге за 10 лет отношение торговой площади к населению города увеличилось со 151 до 171 кв. м на 1000 человек. Одновременно с этим общее число торговых точек уменьшилось с 499 до 339, то есть на 160 объектов.

В этом контексте интересно рассмотреть соотношение количества и площади продовольственных магазинов к общему числу торговых точек. По данным подсчетов можно сделать выводы, что показатели эти отличаются стабильностью на протяжении всего рассматриваемого периода. Средняя доля продовольственных магазинов составляет 58–59 % от общего числа торговых точек и 53–55 % всей площади магазинов Нижнего Тагила.

При этом некоторые торговые отрасли были довольно статичны. Ярчайшим примером может служить сеть книжных магазинов, насчитывающая в своем составе 15 торговых точек начиная с

1970 года. При этом увеличение торговой площади практически не происходило. За 13 лет площадь магазинов для торговли книгами в Нижнем Тагиле увеличилась на 39 кв. м и составила в 1983 году 2367 кв. м [5–9]. Стоит отметить, что торговля книгами в СССР подвергалась жесткому контролю, и существовал целый ряд документов, регламентирующих эту сферу [10, с. 244].

Другая ситуация сложилась с единственным ювелирным магазином Нижнего Тагила. В документации он начинает фигурировать с 1965 года и в неизменном виде существует вплоть до 1974 года, когда его площадь увеличивается на 200 кв. м и составляет 281 кв. м. В 1978 году он увеличивается еще на 20 кв. м. Более того, в отчете за этот год в сводной таблице под общим названием «Ювелирторг» в скобках добавлена пометка «Малахит». И уже в следующем обнаруженном отчете за 1983 год в таблице вписано только собственное название магазина «Малахит» [8; 9]. В этом случае в отличие от книжных магазинов площадь ювелирторга активно наращивается, давая нам понять о растущем спросе на ювелирную продукцию, что, в свою очередь, говорит о росте покупательной способности тагильчан.

Самой многочисленной торговой сетью в Нижнем Тагиле после продовольственных магазинов была сеть аптек. При этом, ввиду специфики данного сектора торговли, торговая площадь аптечных пунктов была значительно меньше других торговых сетей. Например, 38 аптек Нижнего Тагила в 1979 году составляли в совокупности половину торговой площади книжной сети, насчитывавшей всего 15 магазинов [8]. Но при этом аптекоуправление наиболее активно наращивало количественный показатель отрасли. Начиная с 1969 года, количество аптек неуклонно растет с 20 пунктов до 40 в 1983 году. Торговая площадь так же увеличивается весьма стабильно с 733 кв. м в 1972 году до 1578 кв. м. в 1983 [1; 9].

Конечно, плановая экономика намного менее гибкая в сравнении с рыночной, а также реагирует на потребности потребителей с большим запозданием, что приводит к дефициту отдельных товаров. Но с другой стороны, этот тип экономики ярко иллюстрирует позицию государства в отношении распределения товаров потребления. Изучив документацию в рассматриваемый период, можно отметить то, что развитие торговой сети происходит методично, однако сама сеть по своей структуре остается статичной, не достаточно гибкой. Например, автомагазин в Нижнем Тагиле появляется только в начале 1980-х годов, не смотря на то, что город был достаточно крупным (407000 чел.) [9].

Результатом становится ситуация, свойственная только директивной экономике – рост спроса без роста предложения. Начиная с 60-х годов, эта проблема постепенно обостряется, впоследствии вытекая в дефицит товаров народного потребления.

#### Список источников и литературы

1 Нижнетагильский городской исторический архив (НТГИА). Р47. Оп. 1. Д. 158. Л. 3, 5, 7.

2 НТГИА. Р47. Оп. 1. Д. 196. Л. 5, 8, 79, 120.

3 НТГИА. Р47. Оп. 1. Д. 242. Л. 33.

4 НТГИА. Р47. Оп. 1. Д. 259. Л. 1.

5 НТГИА. Р47. Оп. 1. Д. 285. Л. 1, 2, 4.

6 НТГИА. Р47. Оп. 1. Д. 296. Л. 57, 137, 138.

7 НТГИА. Р47. Оп. 1. Д. 368. Л. 1, 2, 85.

8 НТГИА. Р47. Оп. 1. Д. 429. Л. 1.

9 НТГИА. Р47. Оп. 1. Д. 511. Л. 1.

10 Сыроватская, А. Отраслевые нормативные документы как источник изучения букинистической торговли в СССР / А. Сыроватская // Вестник МГУП имени Ивана Федорова. – 2014. – № 3. – С. 243–247.

11 Шабашова, Е. В. Индустриализация государственной розничной торговли в свете социальной политики СССР в 1950–1960-е гг. / Е. В. Шабашова // Управление мегаполисом. – Москва : Изд-во ООО Научно-издательская компания «Контент-Пресс», 2001. – № 5. – С. 101–102.



## МУЗЕЕВЕДЕНИЕ

*Т. С. Грязнова, С. В. Старков*  
 МКУК «Нижнетагильский музей-заповедник  
 “Горнозаводской Урал”»,  
 г. Нижний Тагил

### К ВОПРОСУ ОБ АТРИБУЦИИ КАРТИНЫ П. П. ВЕДЕНЕЦКОГО «ВИД НИЖНЕГО ТАГИЛА ЗИМОЙ»

Основой всей музейной деятельности является научно-исследовательская работа. Для исследователя большое значение имеет не только правильная атрибуция предметов, включающая в себя определение подлинности, авторства, материалов и техники выполнения, но и установление точного времени создания объекта исследования. В ряде случаев допускается примерная датировка, но каждый исследователь стремится выяснить действительное время создания объекта. Если на предмете не указана дата создания, в архивных материалах и легенде отсутствует точная информация, то датировка определяется путем сравнительного анализа, технологической экспертизы, искусствоведческого исследования и косвенной информации.

Но иногда точная дата «рождения» музейного предмета выявляется случайно. Как это случилось с определением года создания картины П. П. Веденецкого «Вид Нижнего Тагила зимой», написанной в жанре индустриального пейзажа. Надо отметить, что эта категория живописных источников имеет не только большую художественную, но и историческую ценность, ведь данная картина позволяет узнать, как выглядел заводской поселок в 1830-х годах.

По данным каталога собрания Государственной Третьяковской галереи «Рисунок XIX века» «Павел Петрович Веденецкий (1791?, Н. Новгород – не ранее 1857 г., Н. Новгород), живописец, рисовальщик, портретист, писал пейзажи, интерьеры, образа для церквей» [3]. Начальное художественное образование он получил в доме отца, нижегородского художника Петра Афанасьевича Веденецкого. В 1806–1807 годах обучался живописи в школе А. В. Ступина в Арзамасе, с 1810–1814 годы занимал должность учителя рисования в Нижегородском уездном училище [1]. В 1814–1817 годах Павел Петрович состоял вольноприходящим учеником Императорской Академии художеств в Санкт-Петербурге, в 1816 году получил Малую серебряную медаль за рисунок с натуры, годом позже был уволен по собственному прошению с аттестатом I степени на звание классного художника исторической живописи [4].

В 1830-х годах по приглашению промышленников Демидовых П. П. Веденецкий приехал на Урал и написал видовые картины демидовских заводов – «Вид Нижнего Тагила зимой»,

«Нижнетагильский завод», «Черноисточинский завод», «Нижнесалдинский завод», «Пристань в Усть-Утке». При этом спектр художественных интересов во время пребывания Павла Петровича на Урале был обширным, он работал в области портрета и пейзажа. Здесь Веденецкий продемонстрировал «редкую для провинциального мастера творческую продуктивность и тематический диапазон» [5]. Он внес заметный вклад и в развитие иконописи на Урале. Его работами в Нижнем Тагиле была украшена Выйско-Никольская церковь – усыпальница представителей династии Демидовых. В частности, Павлом Петровичем были написаны иконы для алтарной преграды храма [5, с. 40].

В действующей экспозиции Музея быта и ремесел горнозаводского населения («Господского дома»), одного из филиалов музея-заповедника, находится его картина «Вид Нижнего Тагила зимой» (рисунок 1). Удобно разместившись с мольбертом и красками в районе современной «старой» Гальянки, художник «повествует» о буднях жителей горнозаводского поселка. На первый план он выводит добротные бревенчатые дома с дворянами простых обывателей Нижнетагильского поселка. Отчетливо прорисована целая улица, на которой можно рассмотреть людей и несколько пар запряженных лошадьми саней. Мы видим женщин с коромыслами, которые несут в ведрах воду, рубящего дрова мужика, а также маленького мальчика с детскими санками (рисунок 2). П. П. Веденецкий изображает и Лисью гору со сторожевой башней на ее вершине, по сей день остающейся одним из главных символов современного Нижнего Тагила. Восточный склон горы, припорошенный снегом, и величественная башня с ротондой придают пейзажу особенный, возвышенный характер. На тагильском пруду, огромном водном резервуаре, прослежен так называемый «зимник» – зимняя дорога по льду. Проложенные пути по пруду чистили и обрамляли елочками, чтобы извозчики, управляющие груженными провиантом повозками, могли лучше ориентироваться. Привлекают внимание необычайно высокие деревянные горки. Известно, что их устанавливали на тагильском пруду в период масленичных гуляний.



Рисунок 1 – Репродукция картины П. П. Веденецкого «Вид Нижнего Тагила зимой».



Рисунок 2 – Репродукция картины П. П. Веденецкого «Вид Нижнего Тагила зимой» (фрагмент)

Административно-усадебный ансамбль главного управления горнозаводского округа Демидовых предстает в полной своей красоте: центральный корпус, лабораторный флигель и главный господский дом, который соединялся крытой галереей с баней и прачечной, расположенными на берегу пруда. Чуть правее на склоне усадебного холма мы видим два здания провиантских складов, а за ними – Входа-Иерусалимскую церковь с трехъярусной колокольней. Не упустил художник из вида и каменное здание оранжереи, которое располагалось на территории господского сада, примыкавшего к комплексу заводоуправления. Крупнейший среди предприятий Демидовых Нижнетагильский чугуноплавильный и железодельный завод, пущенный в 1725 году, на картине практически не представлен, он скрыт от взгляда большим перепадом между верхним уровнем плотины и заводской площадкой. Но при этом, будто «выглядывают» из-за Лисьей горы крыши цехов с многочисленными заводскими трубами и фрагмент краснокирпичного здания доменного цеха.

Картина «Вид Нижнего Тагила зимой» грамотно скомпонована и не перегружена деталями. Автор дает возможность подробно ознакомиться с архитектурным обликом центральной части поселка и жизненным укладом населения одного из крупнейших горнозаводских центров Урала.

До недавнего времени считалось, что эта картина написана в 1835 году на основании того факта, что уже в январе 1836 года шла речь об оплате полотен, созданных П. П. Веденецким на Урале. Об этом упоминает доктор искусствоведения, профессор Б. В. Павловский в своей монографии «Крепостные художники Худояровы» [2]. Долгое время считалось, что на картине отсутствуют какие-либо авторские подписи. В 2019 году при подготовке одного из музейных мероприятий, возникла необходимость сделать увеличенный фрагмент картины. При рассмотрении его электронного варианта при большом увеличении и высоком разрешении авторами этих строк была обнаружена подпись художника. На картине, в левом нижнем углу, на высоком срубе, на четвертом

снизу венце легко читается «Веденецкий 1834» (рисунки 3, 4).



Рисунок 3 – Репродукции картины П. П. Веденецкого «Вид Нижнего Тагила зимой» с надписью «Веденецкий 1834» (фрагмент)



Рисунок 4 – Репродукции картины П. П. Веденецкого «Вид Нижнего Тагила зимой» с надписью «Веденецкий 1834» (фрагмент)

Таким образом, была установлена точная дата написания картины П. П. Веденецкого «Нижний Тагил зимой» – 1834 год. Теперь можно смело вносить некоторые изменения в атрибуцию этого художественного произведения.

#### Список источников и литературы

- 1 Каталог выставки «Необыкновенное дело» А. В. Ступина (к 200-летию Арзамасской школы живописи). Живопись. Графика. – Нижний Новгород: Изд-во Нижегородского государственного университета (ННГУ), 2002. – С. 23.
- 2 Павловский, Б. В. Крепостные художники Худояровы / Б. В. Павловский. – Свердловск : Свердловское книжное издательство, 1963. – С. 14.
- 3 Рисунок XIX века. Государственная Третьяковская галерея. Каталог собрания. Серия «Рисунок XVIII – XX веков». – Москва : Изд-во «Сканрус», 2013. – Т. 2, кн. 2. – С. 323.
- 4 Соловцова, Е. В. Тайны двух мужских портретов / Е. В. Соловцова. – URL: <https://www.nsmartmuseum.ru/> (дата обращения: 14.01.2020). – Текст : электронный.
- 5 Трошина, Т. М. Коллекции Демидовых в музеях и архивах Урала / Т. М. Трошина // Альманах Международного Демидовского фонда. – Москва : Изд. центр «Классика», 2003. – Вып. 2. – С. 41.



*Т. Н. Захарова*  
**МБУ «Шадринский краеведческий музей**  
*им. В. П. Бирюкова»,*  
*г. Шадринск*

## **ХРАНИТЕЛЬ ШАДРИНСКОГО МУЗЕЯ МАРГАРИТА ЗУЕВА. ОБЗОР ДОКУМЕНТАЛЬНОГО ФОНДА**

В 2011 году в Шадринске была издана книга «Избранные статьи по краеведению и искусствоведению», посвященная 40-летию творческой деятельности научного сотрудника Шадринского краеведческого музея Зуевой Маргариты Ивановны. Директор музея Ю. Е. Русакова в предисловии книги написала: «Будучи человеком неравнодушным к своей профессии, она многое сделала для привлечения отдельных экспонатов и целых коллекций в музей. Художественная коллекция графических произведений И. А. Юровского была привезена ею из Ташкента, часть наследия семьи Бирюковых – из Екатеринбурга, акварель Ф. А. Бронникова – из Москвы, от родственников И. Д. Шадринской информация и материалы о скульпторе, в годы атеистической морали комплектовалась коллекция иконописи и др.

Имя М. И. Зуевой сегодня неразрывно ассоциируется с Шадринским краеведческим музеем, а название музея – с именем Маргариты Ивановны Зуевой. Ему посвятила она почти четыре десятилетия своей жизни, вобравшей и светлые моменты, и немало трудностей» [1, с. 4].

Для большинства сотрудников музея Маргарита Ивановна стала учителем и наставником с желанием передающим свой колоссальный музейный опыт.

В начале 2020 года Маргарита Ивановна приняла решение передать в фонды «родного» музея документальные материалы о своей деятельности, сохранить для потомков свое восприятие жизни во второй половине XX века.

Родилась Маргарита Ивановна 29 февраля 1940 года в селе Кресты Далматовского района Курганской области. В 1945 году с матерью переехали в город Шадринск. Училась в женской школе № 9 и вечерней музыкальной школе общего музыкального образования. Любовь к музыке она переняла от матери – воспитательницы детских дошкольных учреждений, интерес к изобразительному искусству – от отца – участника Великой Отечественной войны, учителя, художника-любителя. Собираательство и интерес к старине – тоже наследственное увлечение, ставшее делом всей жизни.

После окончания средней школы в 1958 году Маргарита Ивановна стала работать на Шадринской обувной фабрике учеником пошивочного цеха. С 1960 по 1972 год трудилась лаборантом кабинета музыки на педагогическом факультете Шадринского государственного педа-

гогического института. Заочно в этот период училась в Уральском государственном университете им. А. М. Горького по специальности история искусств. М. И. Зуева, став дипломированным специалистом, 17 апреля 1972 года перешла в Шадринский краеведческий музей. До августа 2013 года она работала научным сотрудником художественного отдела, главным хранителем фондов, заместителем директора по науке, старшим научным сотрудником отдела фондов. И это был период служения делу, которое начал ученый, краевед и основатель музея Владимир Павлович Бирюков. Девизом жизни Маргариты Ивановны, как и жизни Владимира Павловича, стали его известные слова «собрать, сохранить, описать».

За 40 лет работы накоплен большой объем документальных и фотоматериалов, большинство из них вошли в состав музейного фонда М. И. Зуевой – ШКМ Ф.Р-107. Основу фонда составляют материалы творческой деятельности. Научные статьи и тезисы, публикации в журналах и газетах, в том числе общероссийских, материалы (альбомы с фотографиями) по теме выпускной квалификационной работы «Архитектура города Шадринска» и научной теме «Сравнительный анализ особенностей архитектуры городов Урала», рабочие блокноты и тетради, книги М. И. Зуевой – «Архитектура Шадринска» (1994 г.), «Избранные статьи по краеведению и искусствоведению» (2011 г.) .

Интересный раздел фонда – «Письма». В списке людей, с кем вела длительную переписку Маргарита Ивановна, более 30 человек, школьные подруги, с кем сохранялись дружеские отношения, знакомые, студенты и преподаватели из пединститута, коллеги-музейщики.

Среди авторов писем Пантелеева Галина Игнатьевна – искусствовед, главный хранитель Челябинской картинной галереи. Коллег связывало разностороннее сотрудничество в течение многих лет: конференции, творческие поездки, поездки по сбору экспонатов по регионам Европейского Севера. В письмах новости из жизни Челябинской картинной галереи, советы по ведению музейной работы и о музейной жизни в целом. «У нас заведены карточки краткого описания, – из письма 1978 г. – Затем описание мы повторяем в инвентарной книге по разделу... В этих описаниях главное – узнаваемость предмета» [2, с. 4]. Из письма от 9 января 1986 г.: «Очень интересно я съездила в Москву. Академия Художеств организовала Всесоюзную конференцию по выставочной деятельности музеев. Были представлены все крупные музеи страны. Из докладов самое большое впечатление от выступлений И. Антоновой и А. Леняшина, а так же Сазонова из Пензы» [2, с. 10]. 2005 год: «В Русском центре участвую в делах с Олей Пеньковской – сотрудницей телевидения, а сейчас по благословению игумена Далматовского монастыря о. Варнавы она ведет видеостудию «Белое городище». Сняла фильм о преподобном Далмате, первую серию нам показывала. На показ



приезжали о. Варнава и его духовник о. Александр (Никулин). Замечательная была встреча – теплая и полезная» [2, с. 15].

С Тагильцевой Надеждой Николаевной – кандидатом исторических наук из Екатеринбурга, Маргариту Ивановну связывали встречи на конференциях в Челябинске, Екатеринбурге, Чердыни. В ее письмах история возрождения краеведения на Урале в 1990-е годы. В мае 1990 г. Надежда Николаевна зафиксировала в своем письме: «Присутствовала на учредительном съезде краеведов России, который проходил в конце апреля в Челябинске. Собрались краеведы из 75 городов России от Салехарда и Хабаровска до Севастополя. В основном стремилась завести контакты с уральскими краеведами» [3, с. 5]. В октябре 1991 года, как отмечено в письме, «в Перми состоялось учредительное собрание Ассоциации генеалогов-любителей» [3, с. 10]. Из письма от 29 ноября 1992 года: «Сейчас наши академические институты работают над созданием Уральской энциклопедии. Я обратила внимание, что в разделе «Музеи» Шадринский музей почему-то отсутствует. Для Музейной энциклопедии была подготовлена статья «Шадринский краеведческий музей». Предлагаю направить ее в адрес института» [3, с. 12 об.].

С особой теплотой написаны письма кандидата филологических наук Тимофеева Вячеслава Павловича, старшего преподавателя кафедры русского языка Челябинского государственного педагогического института. Так, в письме от 19 января 1986 года он комментировал тезисы Маргариты Ивановны на конференцию, а в конце письма дописал: «Поклон родимой стороншке, родным экспонатам Вашей кунсткамеры, друзьям-товарищам, а Вам – успехов в творчестве!» [4, с. 10].

Самая объемная часть фонда – это письма подруг юности. Представлены письма Трюпиной Людмилы Моисеевны – выпускницы физико-математического факультета ШГПИ. В письме от 20 октября 1961 года рассказ о жизни молодой учительницы, работавшей по направлению в школе села Нижне-Головинское Макушинского района: «Меня направили в семилетнюю школу. Она небольшая, у меня всего три класса: 5 – 19 учеников, 6 – 22 ученика, в 7 классе – 13 учеников. Всего в неделю у меня 26 часов, веду математику, физику, черчение и физкультуру в 5 классе, где я классный руководитель. Кроме всего, я пионервожатая. Скоро откроется вечерняя школа: 6 и 8 классы, математику буду вести тоже я, то есть еще 11 часов. Меня поставили на квартиру к одним. Семья у них 6 человек, но места много, у них дом из трех комнат. Они же мне и варят. Здесь очень скучно. Еще ни разу не шла кинокартина. Правда, подготовки к урокам очень много» [5, с. 7].

В 1962 году Людмила Моисеевна работала в средней школе с. Шатрово. «У меня в классе 28 человек, в основном мальчишки. Есть уже

взрослые, по 17 лет... Меня все предупреждают, что класс мой очень трудный, и мне не нужно огорчаться, если будут неудачи. Ведь не будешь на них кричать, и я иногда не знаю, как себя повести» [5, с. 2 об.]. В письмах размышления о просмотренных фильмах «Один гектар неба» и «Голый остров»: «Пусть у нас не такой тяжелый труд (как показано в фильме), но все равно есть что-то похожее, однообразное. И нужно, чтоб работа была не только средством жизни. А это, конечно, в большей степени зависит от нас самих» [5, с. 4 об.].

Письмо 1994 года: «У меня закончился период увлечения политикой. Все надоело и никому не верю... Читаю «Унесенные ветром» Маргарет Митчелл и «Поющие в терновнике» Колин Маккалоу и «Детство, юность, отрочество» Л. Н. Толстого, а еще журнал «Родина» [5, с. 165].

В фонде хранятся письма Р. Л. Пумпянской, Л. В. Силкиной, Л. Г. Вендриковой, Н. К. Голубевой, Р. П. Скоревой, Н. З. Сунгатуллиной и других.

Содержание большинства писем позволяет раскрыть особенности жизни общества во второй половине XX века, узнать интересы поколений и людей разных профессий, порадоваться искренней крепкой дружбе подруг.

Широкое распространение в этот период получила переписка советской молодежи с представителями молодежи европейских социалистических стран. Маргарита Ивановна в годы работы в ШГПИ вела активную переписку со школьниками из Чехословакии – Ян Зеленый, Индра Крамперова, Иван Марек. Дружеские отношения сложились с Эльжбетой Калищук, студенткой из Польши. Эльжбета получила образование в педагогическом колледже, стажировалась по русскому языку в Ленинграде, стала преподавателем русского языка и литературы. Маргарита Ивановна оказала подруге большую помощь, высылая издания русской классической литературы и методические пособия. Подруги поддерживали переписку более 50 лет, встречались в Польше и СССР.

Оценка деятельности М. И. Зуевой и добрые слова в ее адрес сохранились в поздравительных и наградных документах. Так, в 1995 году Маргариту Ивановну поздравила община Шадринского Спасо-Преображенского собора. «Вы много лет повседневно и с великой ревностью трудитесь в центре исторической памяти нашего края – музее города Шадринска. Мы знаем Вас, как неустанную делательницу, постоянно выступающую в защиту и сохранение исторического и духовного наследия, возвышающую свой голос в поддержку всего того, что является связью нашей современной жизни с ее истоками, корнями, с тем прошлым, без которого невозможно понять настоящее» [6, с. 1]. В фонде представлены десятки грамот за активное участие в работе Шадринского городского и Курганского областного отделений Всероссийского общества охраны памятников истории и культуры, за вклад в разработ-

ку Проекта зон охраны памятников истории и культуры в Шадринске, за многочисленные добрые дела на благо Зауралья. За многолетнюю работу Маргарита Ивановна неоднократно награждалась благодарственными письмами Правительства Курганской области, Управления культуры области, Администрации города Шадринска и отдела культуры, Шадринской городской Думы. В 1988 году она была награждена значком «За отличную работу» Министерства культуры СССР. В 2006 году за особые заслуги в деле сохранения и приумножения историко-культурного наследия народов России М. И. Зуева награждена медалью «За вклад в наследие народов России» Российского Союза Исторических Городов и Регионов.

Несомненно, в каждом музее есть люди, которые внесли весомый вклад в развитие учреждения: одни стояли у истоков, другие были продолжателями дел основателей. Зуева Маргарита Ивановна по праву считается хранителем Шадринского музея и верным продолжателем дел замечательного основателя музея – Владимира Павловича Бирюкова. Благодаря и ее стараниям Шадринский краеведческий музей обладает сегодня интереснейшими коллекциями графики, иконописи, художественного медного литья, декоративно-прикладного искусства, обширным собранием документальных материалов.

*Список источников и литературы*

1 Зуева, М. И. *Избранные статьи по краеведению и искусствоведению* / М. И. Зуева ; составитель и отв. редактор С. Б. Борисов. – Шадринск : Изд-во ОГУП «Шадринский Дом Печати», 2011. – 188 с.

2 ШКМ Ф.Р-107. Оп. 1. Д. 61.

3 ШКМ Ф.Р-107. Оп. 1. Д. 66.

4 ШКМ Ф.Р-107. Оп. 1. Д. 68.

5 ШКМ Ф.Р-107. Оп. 1. Д. 69.

6 ШКМ Ф.Р-107. Оп. 1. Д. 86.

**В. М. Костров**  
член *Российского карточного общества,*  
г. Курган

## МОЛОГА – РУССКАЯ АТЛАНТИДА ИЛИ МОНОЛОГ ОБ ОБРАЗОВАТЕЛЬНЫХ КАРТАХ

В Петергофе в здании бывшего Дворцового Правления, построенного в конце XVIII века, находится Государственный музей игральных карт. Этот музей является одним из 19 музеев карт, существующих в мире, и единственным в России.

Церемония торжественного открытия музея состоялась 25 сентября 2007 года. В основе музея – коллекция игральных карт Александра Семеновича Перельмана. Более трех десятилетий А. С. Перельман собирал по крупицам свою коллекцию, мечтая об открытии музея. Многие известные люди страны не раз пополняли его коллекцию. Например, академик Д. С. Лихачев преподнес в качестве подарка Александру Перельману две колоды карт, полученные им в 1988 году от жены президента США Рональда Рейгана.

В 1999 году у вдовы Виктории Латанцевой была приобретена музеем-заповедником Петергоф коллекция, которая насчитывала более 6 тысяч колод игральных карт. В состав экспозиции, кроме традиционных игральных карт, входят карты Таро и другие гадательные карты, а также детские, рекламные, сувенирные, трансформационные, исторические, образовательные и многие другие.

А 26 апреля 2019 года на Золотом кольце в городе Угличе на территории Кремля состоялось торжественное открытие первого в России частного музея игральных карт. Владелец музея – известный адвокат Михаил Лотков.

В огромном многоликом королевстве игральных карт обитает удивительная серия. В ней на картах не указаны индексы, то есть отсутствуют номиналы и масть карт, а также традиционные, одинаковые для всей колоды «рубашки». Естественно, такими картами невозможно разложить рукотворный гадательный расклад или сыграть в коммерческие или азартные игры. Не годятся они и для раскладов пасьянсов любой степени сложности. С помощью этих карт невозможно продемонстрировать феерические карточные фокусы.

Так что это за карты? Это очень редкие и интересные образовательные карты, которые направлены на формирование новых знаний в самых разных областях образования. Обратим внимание на колоду образовательных карт «Династия Романовых». В ней собраны сорок графических портретов самых ярких представителей Дома Романовых за трехсотлетний период пребывания их у власти.

Подобные образовательные карты с царски-

ми портретами в России впервые появились в 1880-е годы. В настоящее издание вошли гравированные портреты членов династии, в большинстве своем опубликованные в старинных журналах и антикварных книгах. На «рубашках», то есть на оборотной стороне этих карт, приведены биографические данные о каждой персоне в соответствии с общепринятой версией истории. На титульной карте изображены царские регалии. На второй карте – гравюра «Призвание 16-летнего костромского боярина Михаила Федоровича Романова на царство в 1613 году».

Другая колода образовательных карт «Современники Н. В. Гоголя» – это оригинальное литературоведческое издание, состоящее из сорока портретов в художественно оформленном футляре. Это своеобразная картинная галерея: на «рубашках» карт – «словарь художественных портретов и кратких биографий персон из окружения Н. В. Гоголя», определивших ту неповторимую историческую реальность, в которой писатель формировался, жил и творил. Карты снабжены комментариями к каждому портрету.

Колода образовательных карт «Современники Н. В. Гоголя» – это информативное издание, способное составить конкуренцию увесистой энциклопедии. Колода была подготовлена автором в содружестве с Московским мемориальным музеем и научной библиотекой «Дом Н. В. Гоголя».

Огромный интерес представляет колода образовательных карт «36 портретов Н. В. Гоголя», изданная мизерным тиражом в 2019 году к 210-летию писателя.

Впервые «Портреты Н. В. Гоголя» были собраны и изданы под наблюдением Общества любителей Российской словесности при Императорском Московском университете в 1909 году, то есть к 100-летию со дня рождения писателя.

Николай Васильевич Гоголь – писатель, с именем которого связано едва ли не самое большое в истории отечественной литературы количество загадок. Правда ли то, что Гоголь страдал психологическими заболеваниями и фобиями, не проявлял интереса к женщинам, сжег второй том «Мертвых душ» и был похоронен заживо?.. Иконография Н. В. Гоголя, представленная в этой колоде образовательных карт, небольшая – всего тридцать шесть портретов, и на всех портретах он разный. Только на всех вместе – это Николай Васильевич Гоголь, гениальный русский писатель.

Есть в этой удивительной серии образовательных карт уникальная колода – «Молога».

Молога – старинная русская торговая и княжеская столица – располагалась при впадении реки Мологи в реку Волгу. Слово «Молога» – финно-угорский гидроним, состоящий из основы «мол» (ягода) и форманта «ога» (река). То есть «Молога» – ягодная река, берега которой изобиловали ягодами. Прошло 870 лет со времени упоминания Мологи в летописях. Первое летописное упоминание о городе относится к со-



бытиям междуусобной войны киевского князя Изяслава Мстиславовича со своим дядей Юрием Долгоруким (1149 г.). Из летописей известно, что в средние века в устье реки Мологи действовала Великая Моложская ярмарка – основное торжище Древней Руси вплоть до XVI века.

В начале XX века здесь проживало около четырех тысяч человек. В городе было пять церквей и около девятисот домов, в том числе – более ста каменных. Функционировало казначейство, телеграф, кинематограф, пожарное депо, три библиотеки и девять учебных заведений.

Главным природным достоянием Мологской земли были обширные заливные луга. Порой трава вырастала по грудь взрослому человеку, а сена выкашивали более сорока тысяч пудов. На рубеже XIX–XX веков Мологский уезд сформировался как один из центров масло- и сыроделия. Но города Мологи уже почти 80 лет нет на современной карте России. В 1935 году советское правительство приняло постановление о начале строительства Рыбинского и Угличского гидроузлов. С намеченных под затопление мологских земель принудительно было выселено более ста пятидесяти тысяч жителей, из них семь тысяч – мологжан. Люди оставляли обжитые дома и созданные многолетним трудом хозяйства, могилы родных и близких.

В 1941 году рыбинская плотина, построенная рабским трудом заключенных, полностью перекрыла путь воде, началось заполнение рукотворного моря. Под водой оказались, кроме Мологи, 745 сел и деревень, 6 монастырей и более 50 храмов. Согласно рапорту начальника Мологского отделения ВолгоЛАГа 294 жителя пожелали добровольно «уйти из жизни со своим скарбом при наполнении водохранилища».

В 1949 году уровень Рыбинского водохранилища достиг запланированной отметки, определились границы между сушей и водой. Между тем затопление Мологского края продолжается до настоящего времени. На его территории находятся в аврийном состоянии и пролжают разрушаться не попавшие в зону затопления православные храмы и дворянские усадьбы, являющиеся ценнейшими памятниками истории и культуры России. Рыбинская ГЭС по установленной мощности и по средней многолетней выработке электроэнергии является наименее эффективной и многократно отстает от большинства электростанций Волжско-Камского каскада.

Из года в год состояние Рыбинского водохранилища только ухудшается. Со временем город Молога, прозванный «Русской Атлантидой», будет отстроен заново, и в осуществлении этого замысла не последнюю роль сыграют изображения на старых фотографиях и открытках. Открыток периода царской России с видами города Мологи Ярославской губернии известно не более двухсот. Возможно, какие-то из сохранившихся видов принадлежали фотографам, имевшим в Мологском уезде свои фотографические ателье. В издание

образовательной колоды «Молога» включены 36 хроматических мологских видов.

Помимо этого существует интересная серия образовательных карт, посвященная старинным городам «Золотого кольца России», таким как Суздаль, Углич, Ярославль и другие. Автором этого уникального проекта и издателем образовательных карт является известный российский художник-палешанин, член Союза художников России, Алексей Юрьевич Орлеанский.

*Список источников и литературы*

*1 Личная коллекция образовательных карт*

*2 Письма А. Ю. Орлеанского из личного архива автора.*

**Л. В. Меркулова**  
**БУ ВО «Сургутский государственный**  
**университет»,**  
**г. Сургут**

## **КУПЕЧЕСКОЕ СОСЛОВИЕ В МУЗЕЙНЫХ ЭКСПОЗИЦИЯХ В ЗАПАДНОЙ СИБИРИ**

В экономическом развитии Сибири большую роль сыграло купеческое сословие. По данным Первой всеобщей переписи населения 1897 г. к этой группе относилось 7948 чел. Основными торговыми занятиями были: кожевенная торговля, мануфактурное, мукомольное, салотопенное производство, продажа галантерейных, бакалейных товаров и т. д.

В сибирских музеях находится большое количество экспонатов, отражающих участие купцов в культурной жизни городов, в развитии торговли, промышленности.

Город Ялуторовск представляет собой интересный город с точки зрения истории, многие историки говорят о том, что город представляет собой своеобразный музей под открытым небом, в котором собрана история нескольких веков [1]. В экспозициях краеведческого музея г. Ялуторовска можно увидеть фотографии купца Мамонтова, который занимался винной торговлей. Кроме этого, в усадебном доме в музее-заповеднике «Абрамцево» находится этюд Л. Н. Новикова, посвященный знаменитому земляку С. И. Мамонтову, картина была подарена музею автором после закрытия выставки. В 2017 г. открылся новый музей, который является одним из значимых памятников архитектуры и градостроительства города и объектом культурного наследия «Торговые ряды» [4]. Здание расположено в историческом центре города и в сочетании с восстановленным Сретенским собором образует единый историко-архитектурный ансамбль. В музее действуют два выставочных проекта: первый расскажет о развитии и формировании Ялуторовска, а второй – о роли местных купцов в развитии города. В музее представлена выставка «Ялуторовское купечество на службе Отечеству», которая посвящена купцам, меценатам и предпринимателям XIX–начала XX вв. В данной выставке представлена мебель и вещи, которые связаны с ялуторовскими купцами.

Знаменательным для г. Ялуторовска был 1912 год, когда здесь появилась первая паровая мельница, построенная предприимчивой купчихой 2-ой гильдии Екатериной Дмитриевной Гусевой. Она добилась от Тобольского губернского правления разрешения на строительство паровой мельницы в непосредственной близости от железнодорожного пути. Мельница представляла собой техническое чудо по тем временам. В музее представлен документ «Дело

№ 276 Тобольского губернского Управления по ходатайству о разрешении постройки в г. Ялуторовске» [2]. На сегодня это лишь копия документа, выполненная в 1998 г. Портрет предпринимательницы не сохранился, но на редких фотографиях, хранящихся в музейном собрании, запечатлена история градообразующего производства.

Город Ишим в XIX в. становится центром торговой деятельности. Каждый год съезжались торговцы на Никольскую ярмарку, которая проходила в Ишиме. Ведущим товаром на ярмарке была местная продукция – сало, масло, изделия из кожи и меха [2]. Купечество здесь активно принимало участие в управлении города. Музей «Городская управа» г. Ишима располагается в здании бывшей городской управы и относится к структурному подразделению Ишимского музейного комплекса им. П. П. Ершова. Выставки музея рассказывают об истории города от первого его упоминания, о покорении Сибири, о знаменитой Никольской ярмарке и о том, что происходило в XX в. на данной территории.

Посещая музей или виртуальную экскурсию, можно заметить, что в создании выставки использовался тематический экспозиционный метод. Один из залов посвящен купеческой лавке, где ишимское купечество занималось розничной и оптовой торговлей. В циркуляре Департамента торговли и мануфактур казенным палатам проводилось четкое разделение между оптовой и розничной торговлей: «Розничной торговлей называется раздробленная продажа товаров, производимая из лавок, магазинов и других тому подобных заведений... Признаки оптовой торговли, составляющей исключительно принадлежность первой гильдии, состоят в содержании контор, складов и амбаров, из коих вообще продаются товары гуртовым количеством» [6, с. 70–71]. В купеческих лавках можно было купить абсолютно все от гвоздя и до женской одежды, ведь купчихи следили за модой и покупали журналы о моде.

В экспозиции музея особое внимание уделяется посуде. В одном из залов представлены различные виды самоваров, кухонной утвари, изделия из стекла, фарфора – блюдца, супницы, тарелки, которые достигают своих размеров до 80 см. Также представлены ступки, которые были широко распространены в домашнем обиходе для приготовления пищи. Стоит обратить внимание и на музыкальный инструмент – фисгармонию, он приводится в движение ногами исполнителя при нажатии на педаль, а затем на клавиатуру.

К середине XIX в. г. Омск опережал в своем развитии многие города Сибири. С течением времени купечество начинает влиять на экономическую силу города. Интересы купцов и чиновников не противопоставлялись друг другу, а наоборот, купцы занимали некоторые посты самоуправления или чиновники включались в предпринимательство. В Омском историко-краеведческом

музее размещена и выставлена в трех залах постоянная историческая экспозиция «Сибирский град Петров», которая отражает ключевые эпохи региона.

Второй зал выставки называется «Омск – административный центр Западной Сибири и Степного края» и освещает период истории региона от реформы управления Сибири М. М. Сперанским до начала Первой мировой войны [3]. Кроме того, что в витринах залов представлен материал об исторических лицах, экономике Западносибирской территории, особое внимание уделено истории купечества. Практически весь XIX в. на этой территории торговля и промышленность были здесь в зачаточном состоянии. Это было связано с тем, что торговые пути проходили, минуя Омск. В полной мере торговля начала развиваться после строительства Транссибирской магистрали. В экспозиции представлены разнообразные вещи, которые купцы привозили из разных уголков страны, – ткани, самовары, счеты, посуда и др. В Омске купечество тесно переплеталось с благотворительностью. Со своим капиталом купцы участвовали в строительстве храмов, покровительствовали учебным заведениям.

Центром купечества в Западной Сибири считалась Тюмень, не зря она называется «купеческой». Тюмень располагалась ближе других городов Сибири к Уралу и его заводам, беспошлинная торговля со Средней Азией давала тюменским купцам массу сырья для промышленности. Именно поэтому в 1851 г. в Тюмени было сосредоточено больше трети западносибирских купцов первой гильдии, 12,5 % купцов второй гильдии и 11,8 % купцов третьей гильдии [7, с. 37].

Сегодня музейному комплексу им. И. Я. Слоцова в г. Тюмени принадлежат несколько купеческих домов, в которых жили знаменитые семьи – это музей дом-усадьба и рядом Торговый дом Колокольниковых и дом-музей Машарова. В музее-усадьбе выставки не только отражают деятельность Колокольниковых, но и раскрывает историю дома с первого его владельца Иконникова, рассказывают о значимых событиях и датах, которые происходили в доме. В доме-музее Машарова композиция выставки дает нам картину дома конца XIX в., таким образом создается впечатление, что посетитель предстает гостем.

Отличие сибирского купечества отражается и в домах. Купеческие дома чаще всего являлись и домом, и лавкой, и магазином, а также складом товаров, заводом, банком, местом проведения праздников [5, с. 8–9]. Поэтому такие дома чаще всего были просторными и двухэтажными, с большими окнами, лоджиями, также был нижний этаж. Изначально Колокольниковы в доме не жили, это был скорее представительский дом, в котором были кабинеты и столовые комнаты, где заседало купеческое общество. Дом-особняк Колокольникова приобрел существующий облик после реставрации.

Музей «Торговый дом И. П. Колокольникова» представляет нам собирательный образ купеческой лавки, торгового дома XIX в. Экспозиции музея показывают многообразие товара, который привозили из разных уголков мира. Особое место уделено ритуалу чаепития. Это не только русская традиция, у купцов Колокольниковых была чайная монополия, они привозили чай из Китая. На основной экспозиции выставлены предметы, привезенные с Востока, – вазы, подсвечники, настенные декоративные блюда, веер и т. п.

Подводя итоги, отметим, что у сибирского купечества основными центрами торговли были города с выгодным географическим месторасположением. Именно в музеях этих городов собраны большие коллекции экспонатов, характеризующих роль купечества в регионе. Это стало возможным, так как значительное количество артефактов было изготовлено за Уралом, и они длительный период использовались в быту. Так, в музейных экспозициях, выставках представлены бытовые товары, готовая продукция, сырье для промышленного производства.

#### Список источников и литературы

- 1 Администрация города Ялуторовска. Туристические ресурсы. – URL: [https://yalutorovsk.admtymen.ru/mo/yalutorovsk/about\\_city/tourism\\_redirect/more.htm?id=10825881@cmsArticle](https://yalutorovsk.admtymen.ru/mo/yalutorovsk/about_city/tourism_redirect/more.htm?id=10825881@cmsArticle) (дата обращения: 19.09.2020). – Текст : электронный.
- 2 Администрация города Ишима. Историческая справка об Ишиме. – URL: [https://ishim.admtymen.ru/mo/ishim/about\\_OMSU/more.htm?id=10526654@cmsArticle](https://ishim.admtymen.ru/mo/ishim/about_OMSU/more.htm?id=10526654@cmsArticle) (дата обращения: 20.09.2020). – Текст : электронный.
- 3 Материалы представлены Ялуторовским музейным комплексом «Государственное автономное учреждение культуры Тюменской области «Тюменское музейно-просветительское объединение»
- 4 Омский государственный историко-краеведческий музей. Официальный сайт. – URL: <https://sibmuseum.ru/> (дата обращения: 20.09.2020). – Текст : электронный.
- 5 Ялуторовский музейный комплекс. Официальный сайт. – URL: <http://yalutmuzey.ru/> (дата обращения: 18.09.2020). – Текст : электронный.
- 6 Гончаров, Ю. М. Семейный быт горожан Сибири второй половины XIX – начала XX в. / Ю. М. Гончаров. – Барнаул, 2004. – С. 8–9.
- 7 Налимова, О. Н. Ишим купеческий / О. Н. Налимова // Тюменская область: исторический опыт экономического и социального развития : материалы Всероссийской научно-практической конференции, посвященной 65-летию Тюменской области. (21–23 мая 2009 г., г. Тюмень) / ТюмГНГУ ; под ред. Г. Ю. Колевой. – Тюмень : Изд-во ТюмГНГУ, 2009. – С. 70–71.
- 8 Ситникова, Е. В. Историко-архитектурное наследие купцов Колокольниковых в г. Тюмени / Е. В. Ситникова // Вестник Томского государственного архитектурно-строительного университета. – Тюмень : Изд-во ТГАСУ, 2015. – № 4. – С. 37.



**С. С. Перевозкина**  
**МКУК «Нижнетагильский музей-заповедник**  
**“Горнозаводской Урал”»,**  
**г. Нижний Тагил**

## **ОПЫТ КУЛЬТУРНО- ОБРАЗОВАТЕЛЬНОЙ ДЕЯТЕЛЬНОСТИ «НИЖНЕТАГИЛЬСКОГО МУЗЕЯ-ЗАПОВЕДНИКА “ГОРНОЗАВОДСКОЙ УРАЛ”» В УСЛОВИЯХ УГРОЗЫ РАСПРОСТРАНЕНИЯ КОРОНАВИРУСНОЙ ИНФЕКЦИИ**

Культурно-образовательная деятельность формирует ценностное ядро всех музейных организаций независимо от их направленности. Само понятие «культурно-образовательная» деятельность музея закрепилось в отечественном музееведении в начале 1990-х гг. [1, 240]. Появление нового термина способствовало актуализации целей, задач, векторов развития и методов музейной коммуникации.

Фундаментом культурно-образовательной деятельности является музейная педагогика, способствующая возникновению образовательной модели музея. Музей становится организацией, способной обеспечить благоприятные условия для личностного роста, творческого развития и внедрения новых образовательных технологий.

В наши дни музеи имеют возможность применения мультимедийных технологий и установления взаимодействия с широкой аудиторией. Современные механизмы просветительской деятельности позволяют привлекать в музей больше граждан, превращают музей в «живую» и увлекательную площадку для досуга, образования и науки.

Формы культурно-образовательной деятельности Нижнетагильского музея-заповедника разнообразны: обзорные и тематические экскурсии, мастер-классы, семейные клубы, лекторий («Общественный лекторий “179”»), театрализованные мероприятия, консультации, научные чтения («Худояровские чтения»).

Для успешной реализации образовательных программ музей-заповедник осуществляет дифференцированный подход к разным группам посетителей в зависимости от их возраста, профессиональных и личных интересов. Дошкольники и учащиеся школ являются приоритетной аудиторией нашего музея.

Нижнетагильский музей-заповедник выстраивает с образовательными организациями долгосрочное взаимодействие. Музей представляет собой площадку для образовательных экскурсий, в том числе тематических и интерактивных, творческих мастер-классов, а также сотрудники музея-

заповедника обеспечивают выезды на территорию школ и детских садов с собственными образовательными программами, неоспоримым достоинством которых является их преемственность.

Так, программа «Сказы Дедушки Музея» адаптирована на дошкольные учреждения, игра «Я – тагильчанин» успешно реализуется в начальной школе, а викторина «Музейный вояж» позволяет задействовать учащихся среднего звена. Следует отметить, что взаимодействие музея-заповедника с образовательными организациями происходит в течение всего учебного года и имеет широкий охват. Например, в 2019–2020-м учебном году в программе «Сказы Дедушки Музея» участвовало более 80-ти детских садов.

Однако в марте 2020 г. угроза распространения новой коронавирусной инфекции внесла свои коррективы в просветительскую деятельность музеев нашей страны в целом. С 20.03.2020 г. в Нижнетагильском музее-заповеднике была полностью приостановлена работа с населением, свои двери для посетителей музей открыл лишь в конце августа. В связи с вынужденными карантинными мерами остро встал вопрос о возможных способах дальнейшей реализации культурно-образовательных программ. Приоритетной задачей стало не растерять целевую аудиторию, не снизить активность деятельности музея.

Поскольку проведение off-line мероприятий стало технически невозможно, наш музей перевёл свою деятельность с посетителями в on-line формат. Основными площадками коммуникативного взаимодействия «Нижнетагильского музея-заповедника “Горнозаводской Урал”» стали официальный сайт [2], а также группы в социальных сетях: ВКонтакте [3] (4628 подписчиков), Facebook [4] (1441 подписчик), Instagram [5] (854 подписчика) и Одноклассники [6] (333 подписчика). В данной статье кратко проанализируем опыт культурно-образовательной деятельности на примере социальной сети Instagram.

За период с 20.03.2020 г. по 27.08.2020 г. в Instagram музея-заповедника было опубликовано 94 поста, из которых 45 имеют тестовый формат, в 49 – видео. Количество постов планомерно росло в период самоизоляции. Так, в марте было опубликовано всего 4 поста, в апреле – 11, в мае – 21, в июне – 25, в июле – 15, в августе – 18. Несмотря на некоторое падение частоты публикаций в период перехода музея в off-line режим, общий прирост количества постов с «докарантинного» периода составил 350 %.

Подписчики музея-заповедника в Instagram демонстрируют активное вовлечение (количество «лайков») и высокий уровень общительности (из расчёта количества комментариев (количество комментариев – 76, уровень общительности – 8,9). Суммарное количество откликов в период самоизоляции составило почти восемь тысяч просмотров, при этом среднее количество просмотров составляет более 150, что отражает высокий

уровень взаимодействия с аудиторией.

Наибольшее внимание виртуальных посетителей привлекли online-экскурсии: «Не открывая глаз» – экскурсия в музей «Лисьегорская башня» (244 просмотра), «“Чудак” Прокофий Демидов» (234 просмотра), «Была гора Высокая» (234 просмотра), «Сундучный промысел» (226 просмотров). В on-line формате Нижнетагильский музей-заповедник провёл также несколько тематических дней и праздников: День Победы, Ночь музеев – 2020, День балалайки, День молодёжи, День металлурга и День города Нижний Тагил. Все вышеназванные мероприятия пользовались особым успехом среди аудитории музея.

Социальные сети нашего музея не оставили без внимания детскую аудиторию. Среди самых популярных постов с образовательным и детским контентом, получивших наибольший отклик подписчиков, можно выделить мастер-классы «Шапка Будёновка» и «Балалаечных дел мастер», тематическую экскурсию «Рифей, Тавдия и малыш Тагилёнок», театрализованные мероприятия «В гостях у домового» и «Самовар кипит, уходить не велит».

После снятия карантинных мер деятельность в on-line режиме не потеряла своей актуальности. Работа в социальных сетях музея-заповедника теперь ведётся на постоянной основе и согласно заранее составленному контент-плану. Каждый научный сотрудник ежемесячно пишет один информационный пост и принимает участие в съёмках одного видео-поста. Таким образом, Нижнетагильский музей-заповедник получил мотивацию к выходу в on-line формат, где приобрёл новую аудиторию и новые возможности для ведения культурно-образовательной деятельности.

#### *Список источников и литературы*

1 Грачёва, Е. С. Культурно-образовательная деятельность музея: социологический аспект / Е. С. Грачёва // Молодой учёный. – 2010. – № 10 (21). – С. 240–245.

2 Сайт МКУК «Нижнетагильский музей-заповедник «Горнозаводской Урал». – URL: <https://museum-nt.ru/> (дата обращения: 30.09.2020). – Текст : электронный.

3 Социальная сеть «ВКонтакте» МКУК «Нижнетагильский музей-заповедник «Горнозаводской Урал». – URL: <https://vk.com/museumnt> (дата обращения: 30.09.2020). – Текст : электронный.

4 Социальная сеть «Facebook» МКУК «Нижнетагильский музей-заповедник «Горнозаводской Урал». – URL: <https://www.facebook.com/ntmuseum/> (дата обращения: 30.09.2020). – Текст : электронный.

5 Социальная сеть «Instagram» МКУК «Нижнетагильский музей-заповедник «Горнозаводской Урал». – URL: <https://www.instagram.com/museum.zapovednik/?hl=ru> (дата обращения: 30.09.2020). – Текст : электронный.

6 Социальная сеть «Одноклассники» МКУК «Нижнетагильский музей-заповедник «Горнозаводской Урал». – URL: <https://ok.ru/ntmzgu> (дата обращения: 30.09.2020). – Текст : электронный.

**М. С. Петров**  
**ГАОК «Курганское областное музейное**  
**объединение»,**  
**г. Курган**

## РАЗНОВИДНОСТИ РУЧНОГО ГОНЧАРНОГО КРУГА НА ТЕРРИТОРИИ СОВРЕМЕННОЙ КУРГАНСКОЙ ОБЛАСТИ (ПО МАТЕРИАЛАМ КУРГАНСКОГО ОБЛАСТНОГО КРАЕВЕДЧЕСКОГО МУЗЕЯ)

Ручной гончарный круг является древнейшей разновидностью гончарного круга. В прошлом он был широко распространён на территории России. Использовался гончарный круг и гончарами, проживавшими на территории современной Курганской области.

А. А. Бобринским было выделено две основных разновидности ручного гончарного круга: карусельный и волчковый. У гончарного круга карусельного типа рабочий диск вращается вокруг неподвижной оси; а у гончарного круга волчкового типа рабочий диск вращается вместе с осью [2].

К числу ручных гончарных кругов волчкового типа может быть отнесён гончарный круг, хранящийся в фондах Курганского областного краеведческого музея (фондовый № 3544/105). Этот гончарный круг был приобретён во время историко-этнографической экспедиции в Шатровском районе Курганской области в 1965 г. Более точно установить место происхождения данного предмета, к сожалению, не представляется возможным.

На рубеже XIX – XX вв. большая часть территории Шатровского района Курганской области являлась частью Ялуторовского округа Тобольской губернии. В это время на рассматриваемой территории гончарная посуда изготавливалась в нескольких деревнях: Овчиниковой, Шаруниной (в настоящее время на территории Шатровского района Курганской области деревни с таким названием нет) и Духовке [5, с. 41]. Не исключено, что рассматриваемый нами гончарный круг мог иметь отношение к керамическому производству, существовавшему в одной из этих деревень.

Рабочий диск гончарного круга (рисунок 1, 1) имеет диаметр около 38 см и толщину 7 см. На верхней части рабочего диска имеется две круглые бороздки, возникшие, очевидно, при обработке придонной части гончарных изделий при помощи инструмента, изготовленного из дерева или какого-то другого материала. Свидетельство об использовании «деревянного ножа» при изготовлении гончарной посуды на территории Шадринского уезда Пермской губернии имеется в работе А. Н. Зырянова [3, с. 5]. С. К. Патканов также упоминал об использовании подобного инструмента на территории Тюменского округа

Тобольской губернии [4, с. 222].

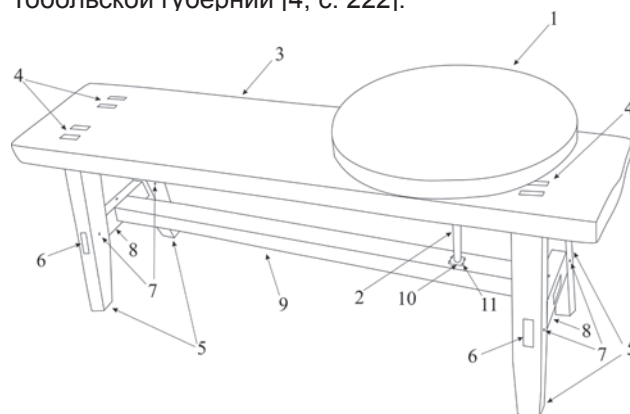

1 – рабочий диск; 2 – ось рабочего диска; 3 – сиденье скамьи; 4 – двойное шиповое соединение; 5 – ножки скамьи; 6 – шиповое соединение; 7 – деревянные шканты; 8 – проножки; 9 – распорка, соединяющая проножки; 10 – стальная пластина; 11 – проволочные гвозди

Рисунок 1 – Ручной гончарный круг. Шатровский район Курганской области. Первая половина XX в.

Диаметр бороздок составляет 12 см и 23 см, что может свидетельствовать об изготовлении на данном гончарном круге сосудов, имеющих соответствующий диаметр придонной части.

Ось рабочего диска гончарного круга (рисунок 1, 2) изготовлена из стали и имеет Т-образную форму, её диаметр составляет 1,3 см, высота – 23 см, ширина верхней части – 14,5 см. Верхняя часть Т-образной оси имеет уплощённую форму, в ней сделано четыре отверстия (по два с каждой стороны оси), в которые вбиты кованые гвозди, скрепляющие ось и рабочий диск. От расшатывания ось удерживает стальная пластина длиной 15 см, которая надета на ось и прибита двумя коваными гвоздями перпендикулярно верхней части Т-образной оси.

Основанием гончарного круга служит скамья, изготовленная из сосны. Сиденье скамьи (рисунок 1, 3) изготовлено из доски длиной 112 см, шириной 25 см, и толщиной 4,5 см. В 25,5 см от края сидения посверлено отверстие, над которым в небольшом углублении при помощи четырёх проволочных гвоздей закреплена просверленная стальная пластина размером 4,5 x 8 см.

Снизу, на расстоянии 9 см от торцевых сторон, к скамье при помощи «двойного шипа» (рисунок 1, 4) прикреплены четыре ножки (рисунок 1, 5). Ножки скамьи изготовлены из брусков размером 4,5 x 5 см и имеют высоту 36 см. Ножки скамьи при помощи шипового соединения (рисунок 1, 6) и деревянных шкантов диаметром 0,5 см (рисунок 1, 7) соединяются проножками (рисунок 1, 8), изготовленными из брусков размером 3 x 4,7 см. Проножки соединяются между собой распоркой (рисунок 1, 9), изготовленной из бруска размером 3 x 4,7 см. Распорка крепится к проножкам при помощи шипового соединения и деревянных шкантов диаметром 0,5 см.

Ось круга проходит через отверстие, про-



сверленное в сиденье скамьи, и упирается в стальную пластину, вмонтированную в распорку (рисунок 1, 10) и закреплённую там при помощи проволочных гвоздей (рисунок 1, 11).

Тот факт, что ось крепилась к рабочему диску при помощи кованых гвоздей, а при создании скамьи, на которой был установлен рабочий диск, использовались проволочные гвозди, может свидетельствовать в пользу того, что рабочий диск гончарного круга был создан гораздо раньше скамьи и первоначально мог использоваться на другом основании, которое со временем пришло в негодность и было заменено.

Кроме, описанного выше, ручного гончарного круга волчкового типа, на территории Курганской области использовался ручной гончарный круг карусельного типа. Об этом может свидетельствовать керамический сосуд, хранящийся в фондах Курганского областного краеведческого музея (фондовый № оф 29552).

Данный сосуд поступил в фонды Курганского областного краеведческого музея в 1992 г. Сосуд имеет горшкообразную форму, его высота составляет 23 см. Неправильная форма сосуда может свидетельствовать о том, что рабочий диск гончарного круга, использовавшегося для создания данного изделия, при вращении болтался на оси.

Диаметр венчика сосуда составляет 16,5 x 15,2 см, основания шейки – 15,5 x 14,5, тулова – 24 x 23,5, дна – 15 x 14,5.

На дне сосуда имеются следы подсыпки из песка, а по центру – небольшое углубление диаметром около 2,5 см. Скорее всего, данное углубление было оставлено неподвижно закреплённой в скамье осью, на которой вращался рабочий диск гончарного круга. Очевидно, в процессе длительной работы ось гончарного круга, использовавшегося при создании данного керамического изделия, протёрла рабочий диск насквозь. Подобные явления известны по материалам этнографических и археологических исследований, причём очень часто подобные отпечатки на днищах сосудов сочетаются со следами подсыпки из песка или золы [1, с. 37].

В этой связи представляет большой интерес описание А. Н. Зырянова работы гончаров, проживающих на территории Шадринского уезда Пермской губернии: «Производство посуды не сложно. Требуется для того и употребляется обыкновенный деревянный круг небольшого размера, прикреплённый горизонтально к деревянной скамейке, на которой сидит во время работы горшечник, лицом к кругу; посередине круга вщён деревянный или железный гвоздь, крепко вделанный в скамью, на коем вращается круг во все стороны по произволу рук. Для того, чтобы делать посуду мастер садится на скамью, имея под рукой у себя круг, насыпает на него песку и образует на нём из глины дно посуды, потом, прилепляя глину скалками к концам дна, начинает выводить стенки и бока, вращая при этом круг по произволу

левою рукою, а правую, между тем, соприкосновенно с глиною, даёт сосуду желаемую величину и форму. Глина для сего округляется в осколки, по туземному – в скалки, вроде прутьев, и прислоняется одна после другой к бокам заведённого сосуда постепенно. Верховок сосуда мастер округляет рукою, подобно тому, как и весь сосуд, оправляя его, очищая и выравнивая места негладкие. Для лучшего уравнивания сторон внутри и снаружи сосуда употребляется деревянный нож и мокрая тряпица, действующие и помогающие лучше всякого механического прибора. В таком виде сосуд готов и помещается для просушки на полати или печь» [3, с. 5].

Обратим особое внимание на описание гончарного круга, на котором происходит работа: «посередине круга вщён деревянный или железный гвоздь, крепко вделанный в скамью, на коем вращается круг во все стороны по произволу рук» [3, с. 5]. Очевидно, здесь А. Н. Зырянов описывает конструкцию гончарного круга карусельного типа.

В этом описании интересно и то, что при изготовлении гончарной посуды использовалась подсыпка из песка, как и при создании описанного выше гончарного сосуда.

Также обратим внимание на то, что согласно свидетельству А. Н. Зырянова, глина для изготовления посуды «округляется в осколки, по туземному – в скалки, вроде прутьев, и прислоняется одна после другой к бокам заведённого сосуда постепенно» [3, с. 5]. Видимо, здесь автор описывает технику жгутового налёпа, которая использовалась при изготовлении гончарной посуды.

Опираясь на приведённые выше данные, мы можем говорить о том, что на территории современной Курганской области в XIX – XX вв. использовались ручные гончарные круги как волчкового, так и карусельного типов.

#### Список источников и литературы

- 1 Бобринский, А. А. Гончарство Восточной Европы / А. А. Бобринский. – Москва : Наука, 1978. – 272 с.
- 2 Бобринский, А. А. Гончарный круг // Большая Российская энциклопедия / А. А. Бобринский. – URL: <https://bigenc.ru/ethnology/text/2369828> (дата обращения: 28.09.2020). – Текст : электронный.
- 3 Зырянов, А. Н. Промыслы в Шадринском уезде Пермской губернии. Часть вторая / А. Н. Зырянов. – Шадринск : Издательство Шадринского пединститута, 1997. – 32 с.
- 4 Патканов, С. К. Экономический быт государственных крестьян Богандинской, Бухарской, Кашегальской, Червишевской и Яровской волостей Тюменского округа Тобольской губернии / С. К. Патканов // Материалы для изучения экономического быта государственных крестьян и инородцев Западной Сибири. Выпуск I. – Санкт-Петербург : Типография Я. И. Либермана, 1888. – 351 с.
- 5 Скалозубов, Н. Л. Опыт обзора крестьянских промыслов Тобольской губернии / Н. Л. Скалозубов. – Тобольск : Типография епархиального братства, 1895. – 106 с.

**Т. М. Позднякова**  
**МАОУ «Гимназия № 30»,**  
**г. Курган**

## ФРОНТОВЫЕ СУДЬБЫ ВETERANОВ ВЕЛИКОЙ ОТЕЧЕСТВЕННОЙ ВОЙНЫ, ПРОЖИВАВШИХ В МИКРОРАЙОНЕ ШКОЛЫ № 30 В 80-Х ГОДАХ ХХ ВЕКА

В архиве школьного музея «Память» гимназии № 30 хранятся анкеты ветеранов Великой Отечественной войны, проживавших в микрорайоне школы № 30 в 80-х годах ХХ века. Многих уже нет в живых, а память о них в школьном музее сохранилась, но об этих людях, выигравших невероятными усилиями войну, никто не знает, а знать, кому мы обязаны мирным небом над головой, необходимо, поэтому Советом школьного музея гимназии принято решение восстановить их фронтовые судьбы. Некоторые результаты нашего исследования представлены в данной статье.

На первом этапе исследования мы изучили анкеты ветеранов и на их основе составили картотеку. Картотеку мы оформили в виде таблицы, в которую занесли данные о 65 ветеранах, по следующим графам (таблица 1).

Таблица 1 – Картотека ветеранов Великой Отечественной войны, проживавших в микрорайоне школы № 30 в 80-х годах ХХ века

№ п/п	Дом. адрес	ФИО ветерана	Дата рождения	Место рождения	Дата составления анкеты	Наличие наградных документов на сайте <a href="http://podvignaroda.mil.ru">http://podvignaroda.mil.ru</a>

Имеющиеся в школьном музее письменные музейные источники (фотографии, грамоты, документы) мы сканировали. Так, например, мы сканировали фотографию и грамоты труженика тыла А. Е. Колоденского; фотографии участника войны С. К. Пономарёва; фотографии участницы войны К. В. Осиповой. Всего было сканировано 18 источников.

На втором этапе исследования на сайте мы нашли наградные документы 41-го ветерана Великой Отечественной войны, проживавших в микрорайоне школы № 30 в 80-х годах прошлого века.

На третьем этапе исследования на основе анкет ветеранов мы составили учетные карточки ветеранов Великой Отечественной войны и тружеников тыла с занесением в них найденных сведений с сайтов. В качестве примера приводим учетную карточку И. Ф. Маврушина (таблица 2).

Таблица 2 – Учетная карточка ветерана Великой Отечественной войны

Фамилия, имя, отчество ветерана	Маврушин Иван Фёдорович
Число, месяц, год рождения	7 января 1920 г.
Место рождения	Рязанская область, Ухоловский район, Богородицкий сельсовет, с. Сатино
Национальность	Русский
Образование (что и когда окончил)?	7 классов
Состоял ли в рядах ВЛКСМ (с какого года)?	Состоял с 1938 г.
Партийность (год и месяц вступления в ряды КПСС)	Член КПСС, июль 1944 г.
С какого времени в Красной Армии?	1940 г.
Участвовал ли в гражданской войне?	Нет
С какого времени на фронтах Великой Отечественной войны?	С 1941 года. С января 1943 г. в составе ВВС СФ
Каким военкоматом призывался?	
В составе какой воинской части, на каких фронтах воевал, где трудился в годы войны?	Воздушный стрелок 3 авиаэскадрильи 46 Штурмового Авиационного Полка 14 Смешанной авиационной дивизии ВВС СВ
Воинское звание	Старший сержант
Какие имеет правительственные награды и за что награждён?	Орден «Отечественной войны I и II степени» Орден «Красной звезды» Медали «За оборону Кавказа», «За оборону Советского Заполярья», «За Победу над Германией в Великой Отечественной войне 1941–1945 гг.» Юбилейная медаль «20 лет Победы в Великой Отечественной войне 1941–1945 гг.»
Ранения и контузии	Не имеет
Кто из родственников погиб в годы войны?	Два дяди
Род занятий в довоенное время	Работал в колхозе на Родине
Род занятий в послевоенное время	Работал в колхозе на Родине С 1949 года работал по оргнабору на стройке в г. Челябинске С 1957 г. до 1980 г. работал в СМП – 287 в г. Кургане мастером, прорабом, бригадиром маляров, начальником ЖКО

О некоторых участниках войны на сайте мы не нашли наградных документов. На этом сайте нет документов о награждении медалями за освобождение каких-либо городов, нет списков награжденных медалями «За Победу над Германией в Великой Отечественной войне 1941-1945 гг..»

Иногда при поиске наградных документов мы находили фамилию, имя, отчество участника войны, но либо не совпадала дата рождения или место рождения, либо не хватало для поиска данных, указанных в анкете.

Встречались несовпадения в анкетах и наградных документах с сайта. Например, С. К. Пономарёв в анкете указал воинское звание «майор», а в документах с сайта указано звание «капитан».

В своей анкете А. Н. Кочкин писал, что награждён орденом «Красной звезды», но документ о награждении утерян, а на сайте мы нашли его наградные документы.

Из альбома и газетной публикации мы узнали, что Осипова Клара Васильевна, 1924 года рождения, родилась в семье чекиста, а её мать воевала на фронтах гражданской войны в 1-й Иркутской дивизии под командованием курганского комиссара Букова-Петрова. Клара Васильевна, по примеру матери, не смогла остаться в стороне, когда на нашу страну напали враги, и в 1943 году ушла на фронт, попала в зенитно-артиллерийский полк.

Из воспоминаний Клары Васильевны: «Памятен бой под Смоленском, когда наш полк получил приказ прикрыть с воздуха смоленский железнодорожный узел и аэродром. Немцы стремились во что бы то ни стало разбомбить станцию, чтобы отрезать подвоз по железной дороге боеприпасов и людских резервов передовым частям. Сутками не отходили от своих орудий зенитчики, прикрывая небо над стратегически важным железнодорожным узлом. Вражеская авиация стремилась уничтожить мешавшие ей зенитки: бомбила тяжелыми фугасами, обстреливала с бреющего полёта. Но мы выстояли – железнодорожный узел и аэродром работали бесперебойно» [2].

За участие в боевых операциях за г. Смоленск Клара Васильевна награждена медалью «За боевые заслуги». На сайте наградных документов на К. В. Осипову мы не нашли.

Фалёв Василий Петрович, 1923 года рождения, призван на фронт в 1942 году Курганским РВК Курганской области. Служил в 191-м гвардейском стрелковом полку 64-й гвардейской стрелковой Красносельской дивизии Ленинградского фронта, участвовал в прорыве блокады Ленинграда.

Из воспоминаний Василия Петровича (в воспоминаниях сохранена стилистика автора): «В январе 1943 года нашей дивизии было доверено участвовать в операции по прорыву блокады Ленинграда в районе круглой роши со стороны Волховского фронта. За эту операцию нашей дивизии было присвоено звание гвардейской. Я за этот бой был награждён медалью «За отвагу».

В августе 1943 г. в районе ст. Синявино и Мга были ожесточённые бои, где немецкое командование хотело во что бы то ни стало столкнуть наши войска и снова замкнуть кольцо блокады, где я был ранен и получил вторую награду за выполнение боевого задания – медаль «За отвагу».

В январе 1944 г. мне пришлось участвовать в боях при снятии блокады. Сильные бои развернулись за освобождение Красного села, где наша гвардейская дивизия штурмом овладела сильно укреплённым пунктом. В этом бою я снова награждён медалью «За отвагу» [2].

Приказом № 011-н по 191 гвардейскому стрелковому полку 64 гвардейской стрелковой Красносельской дивизии Ленинградского фронта от 26 января 1944 года В. П. Фалёв награждён медалью «За отвагу» (Архив: ЦАМО, фонд: 33, описание: 686044, ед. хранения: 3784, № записи: 20463872). Приказ подписал командир 191 гв. стр. полка гвардии майор Игнатьев.

Из приказа № 011-н: «От имени Верховного Совета СССР награждаю медалью «За отвагу» гвардии младшего сержанта – наводчика батареи 45 мм пушек Фалёва Василия Петровича за то, что он в бою с 15 по 20 января 1944 года в районе Красное село из своего орудия прямой наводкой подавил огонь 2-х огневых точек противника и обеспечил продвижение нашей пехоты» [2].

Семёнов Петр Андреевич, 1917 года рождения, с начала войны был в действующей армии. В январе 1944 года участвовал в боях по прорыву и полному снятию блокады Ленинграда. Служил в 998-м стрелковом полку 28-й стрелковой дивизии Волховского фронта разведчиком взвода пешей разведки, затем комсоргом 1-го стрелкового батальона 930-го стрелкового полка 256-й Краснознаменной стрелковой дивизии.

Из воспоминаний Петра Андреевича (в воспоминаниях сохранена стилистика автора): «С июля 1941 года по 1946 год – в действующей армии на фронтах Ленинградском и Волховском. Участвовал в обороне города Ленинграда с августа 1941 г. Был в ленинградской блокаде две первые зимы. В январе 1944 года участвовал в боях по прорыву и полному снятию вражеской блокады гор. Ленинграда со стороны Волховского фронта» [2].

На сайтах и мы нашли наградные документы на П. А. Семенова.

Приказом № 014-н по 998 стрелковому полку 286 стрелковой дивизии Волховского фронта от 14 апреля 1943 года (Архив: ЦАМО, фонд: 33, описание: 68044, ед. хранения: 4080, № записи: 21437745) Пётр Андреевич награждён медалью «За отвагу». Приказ подписал командир полка майор Белов и начальник штаба майор Шваков.

Из приказа № 014-н: «От имени Президиума Верховного Совета Союза ССР награждаю медалью «За отвагу» разведчика взвода пешей разведки красноармейца Семёнова Петра Андреевича за то, что он, участвуя в бою 11 апреля 1943 г., исполняя обязанности связного, быстро доставлял донесения и передавал приказания, во время контратаки смело и решительно шёл вперёд и захватил контрольного пленного» [2].

Приказом 256-й Краснознаменной стрелковой дивизии № 010-н от 15 марта 1944 года (Архив: ЦАМО, фонд: 33, описание: 690155, ед. хранения:



1182, № записи: 30350564) Пётр Андреевич награждён орденом «Красной звезды». Приказ подписал командир 256-й Краснознаменной стрелковой дивизии Герой Советского Союза полковник А. Козиев и начальник штаба полковник Масленников.

Из наградного листа на П. А. Семёнова (Архив: ЦАМО, фонд: 33, описание: 690155, ед. хранения: 1182, № записи: 30350564): «Тов. Семёнов в составе полка участвовал в р-не Вороново-Поречье в июле–августе 1943 года. В боях с 22 января 1944 г. юго-западнее Новгорода, в районе д. Городище 16.2.1944 г. проявил большие организаторские способности по проведению политической работы среди личного состава батальона, своим личным примером увлекал бойцов на разгром врага, при его участии отбито 3 атаки противника, сам тов. Семёнов уничтожил из автомата более 10 солдат противника.

За образцовое проведение воспитательной работы среди личного состава и проявление при этом личной отваги и мужества ходатайствую о награждении тов. Семёнова правительственной наградой орденом «Красной Звезды».

Наградной лист подписал командир 930 СП подполковник Подлесный и начальник штаба подполковник Стенин.

Семёнов Пётр Андреевич награждён медалью «За победу над Германией в Великой Отечественной войне 1941–1945 гг.». Основание для награждения: Акт издан: 262 СД (Архив: ЦАМО, фонд: 31551, описание: 2, ед. хранения: 58, № записи: 1550341278) подписан командиром парадного полка МВФ СССР Вице-адмиралом Фадеевым, дата не указана.

Считаем, что одной из задач школьного музея является пропаганда исторических событий прошлого, в том числе через оформление так называемой «скрытой» экспозиции об участниках Великой Отечественной войны и тружениках тыла, проживавших в микрорайоне школы № 30 в 80-х годах XX века. В «скрытую» экспозицию мы планируем поместить альбомы, папки, раскладушки, оформленные по собранным в процессе исследования материалам, и тогда мы сможем многое рассказать ученикам и гостям гимназии об истории войны.

Новые материалы о ветеранах Великой Отечественной войны дополняют знания учащихся гимназии о войне, а созданные на их основе музейные экспозиции вызовут у них интерес к познанию истории малой Родины и своей родословной, что, в свою очередь, позволит положительно влиять на воспитание патриотических чувств учащихся гимназии.

#### *Список источников и литературы*

1 Айзов, Ю. *Наследник материнских дорог / Ю. Айзов // Советское Зауралье*. – 1985. – № 268. – 19 ноября.

2 *Архив школьного музея «Память» МАОУ «Гимназия № 30»*.

3 *Анкеты ветеранов Великой Отечественной войны*

*1941–1945 гг., проживавших в микрорайоне школы № 30 в 80-х годах XX века;*

4 *Альбом, оформленный учащимися школы № 30, об Осиповой К. В., ветеране Великой Отечественной войны 1941–1945 гг.*

5 URL: <http://podvignaroda.mil.ru/> (дата обращения: 28.09.2020). – Текст : электронный.

6 URL: <https://pamyatnaroda.mil.ru/> (дата обращения: 28.09.2020). – Текст : электронный.

**Е. С. Семенчукова**  
**МБУ «Центр русской народной культуры**  
**«Лад»»,**  
**г. Шадринск**

## РАСПИСНЫЕ ПРЯЛКИ В ФОНДАХ МУЗЕЯ ТРАДИЦИОННОГО БЫТА ЦЕНТРА РУССКОЙ НАРОДНОЙ КУЛЬТУРЫ «ЛАД» Г. ШАДРИНСКА

Многие народные песни воспевают юных рукодельниц – вышивальщиц, ткачих, пряж, их кропотливый труд, навыки и умения. О видах традиционных рукоделий и необходимых для них материалах и инструментах существует множество песен, поговорок, загадок. Один из таких предметов – прялка. Применение прялки предельно просто: к лопасти привязывалась кудель, пряжа садилась на донце, удерживая прялку в вертикальном положении, и, вытягивая из пучка вычесанной кудели несколько волокон, пальцами одной руки скручивала их, а другой окончательно ссучивала, наматывая нить на вращающееся веретено. Процесс прядения был медленным и трудоемким и продолжался почти пять месяцев в году – с сентября по март. Пряли и взрослые женщины, и девочки, начиная с 6 лет, так как нитки и ткань для одежды делали в домашних условиях, самостоятельно. Девушки, умеющие тонко прясть, пользовались уважением соседей: «тонкопряля она была, тонёхонько пряла», неумехи осуждались: «невеста-то неткашиха, непряшиха, одно слово – лентяйка» [1].

Глядя на причудливые узоры и завитки на старинных прялках, просто диву даешься – с какой фантазией, любовью, смекалкой и искусством они сделаны. Этот незатейливый, но зачастую богато орнаментированный предмет не только украшал крестьянскую избу, но и согревал душу мастерице, скрашивая бесконечный монотонный труд. Прялка была ценным подарком: отец дарил ее дочери – «пусть приучается к работе» [2], жених – невесте, муж – жене. В некоторых регионах, жених по обычаю должен был изготовить прялку собственноручно, а старую родительскую сломать в знак помолвки.

В разных регионах нашей страны бытовали прялки двух типов: с гребнем и с лопастью. Прялки-гребни были разборные и состояли из двух деталей: самого гребня и донца (гузна, подгузка, дна), куда он вставлялся. У таких прялок мастер богато расписывал или вырезал из дерева именно донце, в отличие от прялок с лопастями, где украшали, в основном, лопасть. Гребневые прялки были характерны для центральных и южнорусских губерний, а также Поволжья, а прялки с лопастями были распространены на Русском Севере, а также на Урале и в Сибири. Прялки с лопастью (лопаской, личиной, головкой, пером) могли быть и разборными, и, что встречается чаще,

сделанными из цельного куска сосны или ели с корневищем. Такие прялки ласково называли «коренка», «копылка», «корневуха», «корневушка». В уральских прялках по конструктивному принципу различают три типа: корневые, составные и токарные. Корневые и составные прялки относятся к более древним разновидностям, связанным с традициями первых местных поселенцев. Такие прялки бытовали в сельской местности. В горных заводах они дали начало прялкам с гребнем, гребням и швейкам, получившим широкое распространение при развитии промыслов [3].

В фондах Музея традиционного быта Центра «Лад» хранится более двух десятков старинных прялок, датируемых концом XIX–началом XX веков. Их размеры отличаются незначительно, варьируется, главным образом, высота прялки: от 67 до 81 см. Размеры лопасти почти одинаковы, в среднем они составляют 40x20 см. Более скромными размерами отличаются лопасти детских прялок, хранящихся в фондах Музея Центра «Лад».

Среди фондовых прялок имеются образцы прялок-корневушек, поступившие из с. Коврига, Шадринского района, лопасть и донце которых вырезаны из единого куска древесины – ствола и корня ели, роспись на них практически не сохранилась (рисунок 1).



Рисунок 1 – Прялка-корневушка из села Коврига Шадринского района

Большая часть прялок из фондов Музея традиционного быта Центра «Лад» сохранила следы урало-сибирской росписи. На Урале и в Западной Сибири был очень распространен этот вид свободной росписи масляными красками на окрашенной деревянной основе. Она предполагает особую технику мазка – разбел, когда на разные края кисти одновременно берутся и белила, и цветная краска. Разбел применяют, когда фон росписи темный или цветной – оранжевый, красный, синий, зеленый, коричневый. Если фон росписи светлый – белый, желтый, светло-голубой, золотистый, то разживку делают темными тонами, си-

ним или коричневым [4]. Роспись выполняется без предварительного рисунка, на «глаз», для основных элементов используются красный, голубой, белый, желтый, зеленый цвета. Мотивы урало-сибирской росписи представлены на прялках в виде растительного орнамента из цветов и листьев, ягод, букетов, вазонов с цветами или же орнито-морфными (реже зооморфными) мотивами.

Коллекция расписных прялок Музея Центра «Лад» включает в себя 20 образцов. Для фона под роспись использовались яркие цвета, двенадцать прялок имеют красный фон, три – оранжевый, по две прялки с бордовым и коричневым фоном, одна – с синим. Ножка прялки, зачастую фигурно выточенная на токарном станке, обычно окрашивалась в те же цвета, что и использовались в росписи.

Ярким образцом прялки с элементами растительного орнамента в виде симметричного букета является прялка, поступившая в фонд Музея из села Кузино Свердловской области. На оранжевом фоне изображен букет из двух синих, двух зеленых, двух белых цветков с черными оживками. Углы лопасти – «украешки» или «царские кудри», – обведены темно-синей с резбелом краской. На другой стороне лопасти расположены два синих цветка с черными оживками (рисунок 2).



Рисунок 2 – Прялка из села Кузино Свердловской области

Популярным мотивом урало-сибирской росписи был мотив в виде букета в вазе или вазоне. Один из подобных образцов – прялка из села Неонилинское Шадринского района. Лопасть ее окрашена в красный цвет, в центре композиции – крупный цветок с тремя мелкими бутонами в вазоне. Над цветком изображена птица с опущенным хвостом и приподнятыми крыльями. Для росписи в технике двойного мазка использованы синий (для букета) и зеленый (для вазона и птицы) цвета. «Украешки» с волнистым краем выполнены зеленой краской. Другая сторона имеет рамку черного цвета (рисунок 3).

Популярным мотивом в росписи прялок были птицы. Помимо стилизованных изображений певчих птиц, в урало-сибирской росписи встречаются петухи, совы, фазаны. На прялке из села Егорино Шатровского района изображен букет из

двух крупных цветков, увенчанных пирамидой из десяти мелких бутонов, над которым расположена птица, выполненная в бордовом цвете, контур которой обведен синей краской. В росписи использованы желтый, бордовый, синий, зеленый цвета (рисунок 4). Интересный образец прялки с изображением домашней птицы – прялка из села Кузино Свердловской области. На ней на оранжевом фоне с широкой синей каймой изображен большой белый цветок с желтыми листьями, над ним – поющий петух в характерной манере: хвост вверх, клюв открыт (рисунок 5).

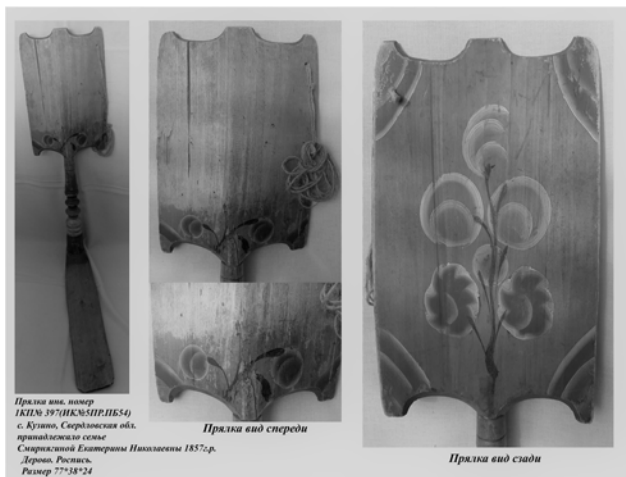

Рисунок 3 – Прялка из села Неонилинское Шадринского района



Рисунок 4 – Прялка из села Егорино Шатровского района

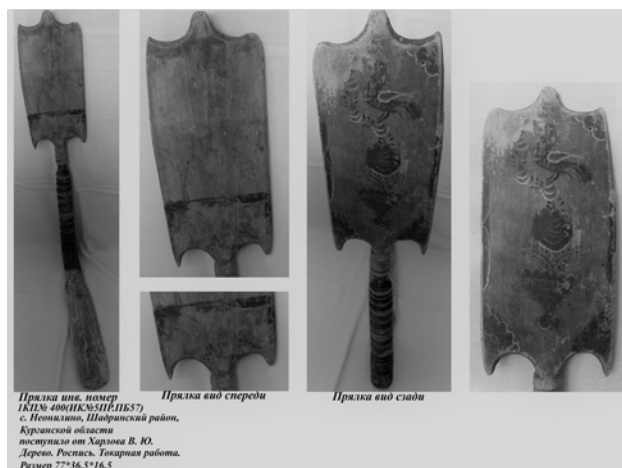

Рисунок 5 – Прялка из села Кузино Свердловской области

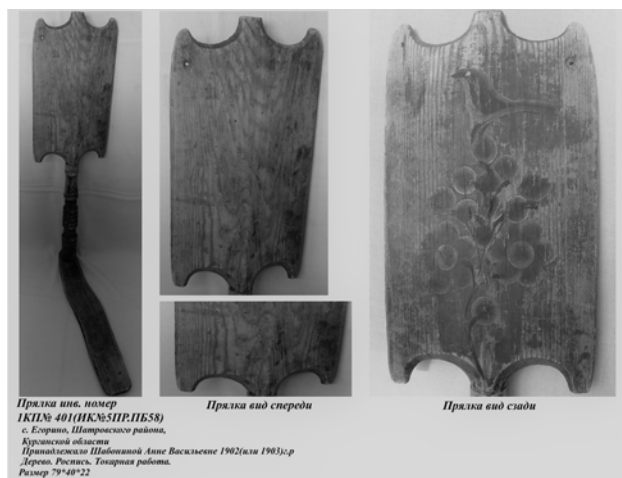

Помимо одиночных цветков и букетов, в урало-сибирской росписи часто встречался мотив с изображением «древа жизни» – композиции из нескольких цветков, расположенных друг над другом симметрично относительно центра. Зачастую композиция дополнялась птицами на ветвях. Ярким образцом такого сюжета является прялка 1КП № 399. На ее лопасти, окрашенной в оранжевый цвет с бордовой рамкой, в технике двойного мазка изображено пышное древо с двумя крупными цветками, ствол которого образуют ягоды и мелкие листья. Над цветками парят две птицы, смотрящие друг на друга. В росписи использованы зеленый и бордовый цвета. На обратной стороне лопасти внизу изображен большой цветок бордового цвета с двумя симметричными желтыми ягодами по бокам и черными листочками (рисунок 6).

Свердловское отделение Всероссийского общества охраны памятников истории и культуры. Каталог уральской народной росписи крестьянских домов и предметов быта в собрании Нижнесинячихинского музея-заповедника. – Свердловск : Издательство «Уральский рабочий», 1988.

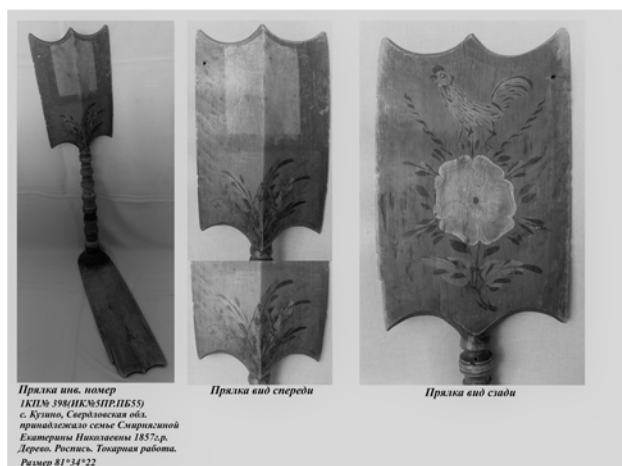
7 Латынин, Л. А. Образы народного искусства / Л. А. Латынин. – Москва : Издательство «Знание», 1983. – 48 с.



Рисунок 6 – Прялка, инвентарный номер 1КП № 399

Каждая расписная прялка в фондах Музея Центра «Лад» наделена индивидуальными чертами, имеет свой неповторимый характер. Всех их отличают яркие сочные цвета, естественные формы элементов, гармоничная композиция. И хотя зауральские прялки не отличаются богатой резьбой и сложной орнаментикой, но они обладают своим собственным тихим очарованием, дают нам возможность прикоснуться к истории родного края и его традициям, окунуться в быт наших предков, понять их представление о прекрасном.

#### Список источников и литературы

1 Бобрехин, А. А. Свердловский областной Дом фольклора «Народное искусство Урала» / А. А. Бобрехин, О. Д. Коновалова, С. Н. Кучесова [и др.]. – Екатеринбург : Издательство «Баско», 2006. – 112 с. : ил., – С. 11.

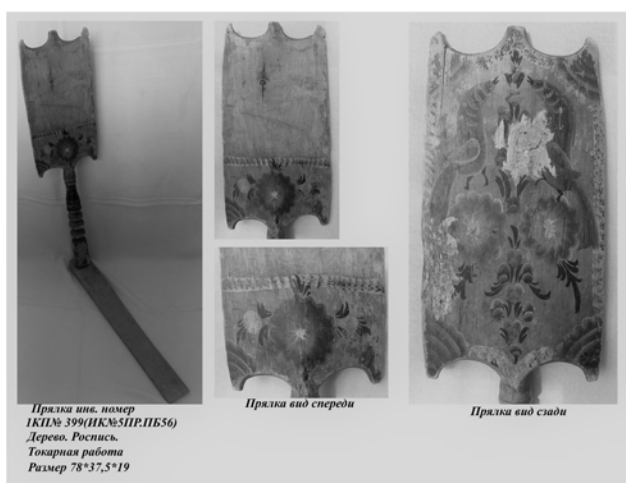
2 Барадулин, В. А. Уральская народная живопись по дереву, бересте и металлу / В. А. Барадулин. – Свердловск : Сред.-Урал. кн. изд-во, 1982. – 112 с. : ил. – С. 24.

3 Там же. – С. 24.

4 Там же. – С. 75.

5 Гаврилова, Е. В. Основы уральской народной живописи : методическое пособие для преподавателей училищ, учителей изо, руководителей кружков ДПИ, учащихся / Е. В. Гаврилова / Министерство образования РФ, Катайское педагогическое училище. – Катайск, 2000. – 59 с. – С. 15.

6 Областной научно-методический центр народного творчества и культурно-просветительной работы.

**Е. А. Сечко**  
**ГАОК «Курганское областное музейное**  
**объединение»,**  
**г. Курган**

## **СПОСОБЫ И ФОРМЫ АДАПТАЦИИ АРХЕОЛОГИЧЕСКОГО МАТЕРИАЛА ДЛЯ ДЕТСКОЙ АУДИТОРИИ В МУЗЕЙНОМ ПРОСТРАНСТВЕ (ИЗ ОПЫТА РАБОТЫ В МУЗЕЕ)**

Раздел «Археология и древняя история края» встречается в экспозиции почти каждого музея исторического и краеведческого профиля. Однако именно в этом сегменте музейного пространства существует целый ряд проблем, которые особенно актуальны, когда приходится работать с детской аудиторией.

Во-первых, далеко не всем посчастливилось иметь в фондах большое количество экспонатов хорошей сохранности и аттрактивности, иллюстрирующих каждую эпоху древней истории региона. Чаще всего эпохи представлены в музейном собрании в разном объеме, а предметы – в основном массовый материал.

Во-вторых, в большинстве случаев для понимания археологического материала недостаточно одного визуального восприятия, требуется дополнительный информационный и иллюстративно-графический аппарат практически под каждый предмет, но разместить все это в рамках одного раздела экспозиции нереально.

В третьих, специфика археологии как науки заключается в числе прочего и в том, что обученных специалистов с опытом работы не так уж и много, и в музеях они работают крайне редко. Однако археология – единственное научное направление, которое изучает самые древние эпохи в истории региона.

И, наконец, популяризация реально научных археологических знаний в обществе пока еще крайне недостаточна. В основном информация распространяется в рамках научных сборников, профильных конференций, лекториев, которые, кроме специалистов, посещают единицы заинтересованных людей. Это делает древнюю историю благодатной нивой для роста различных псевдо теорий и легенд.

Наличие всех этих обстоятельств или сочетание лишь нескольких делает вопрос о формах и методах адаптации археологического материала в музейном пространстве на сегодняшний день актуальным. Детская аудитория, с одной стороны, гораздо сложнее в плане опытов с адаптацией материала, так как нужно постоянно буквально бороться за внимание публики. С другой стороны, именно дети открыты для экспериментов и наиболее искренни в выражении интереса, что позволяет сразу оценить эффективность применяемого способа [4, 5].

Данная статья не претендует на прорыв в методологии музейного дела, а призвана стать неким обобщением практической работы автора на протяжении ряда лет в рамках музейного пространства.

Наиболее традиционный способ представления материала в музейном пространстве – экспозиция. В ходе создания раздела «Археология» в Курганском областном краеведческом музее в 2020 году решено было учитывать многообразие концептуальной природы этого явления в музейном пространстве.

С одной стороны, экспозиция – это своеобразная форма публикации результатов научной работы, производимой музеем [6]. Исходя из этого, в экспозиционные комплексы мы старались максимально включить наиболее изученный материал, а также типичные знаковые предметы для каждой эпохи, характеризующие историю региона. Соблюсти хронологию и атрибуцию, основываясь на современных достижениях науки, было очень важной задачей. Предметный ряд по возможности дополнили иллюстративно графические пояснения о функционале предметов, а также реконструкции несохранившихся по времени элементов (рукояти орудий и т. п.). Основой группировки типологических рядов послужило функциональное предназначение предметов, связанное с разными аспектами деятельности человека в древности (охота, рыболовство и т. п.).

С другой стороны, экспозиция – это, прежде всего, главная и специфичная форма музейной коммуникации, отличающая музей от других культурных и культурно-образовательных учреждений [3]. Основной единицей такого музейного языка служит предмет. На этот раз, раскрывая его знаковое пространство, мы стремились донести до посетителя не только информацию, но и определенные образы и настроения, связанные с каждой эпохой древней истории региона. Было решено разделить пространство каждого комплекса на строго научную и художественно-популярную часть. В первой комбинировался типологический ряд с вспомогательным информационным аппаратом (тексты, иллюстрации). В художественной части создавались сюжетно-интерьерные образы, характеризующие эпоху. В их состав вошли, наряду с предметным рядом, макеты, реконструкции костюма, орудий, жилищ. Визуальное воздействие на посетителя решено было усилить с помощью реалистичной росписи задников диорам, где располагались комплексы.

Так, например, для раннего железного века акцентной нотой образа стали курганы и детали погребального обряда и культов. Также необходимо было отразить усиление напряженности обстановки в регионе в силу нарастания влияния скифо-сибирского мира кочевников на юге. Сюжетно-интерьерная композиция изображает момент погребения воина под насыпью кургана, неподалеку – его товарищ и жрица, за их спинами –

целый некрополь. Прием контрастов раскрывается в противопоставлении «мир мертвых – мир живых», где антитезой реконструкции кургана служит бревенчатая стена жилища со стилизацией войлочного ковра с характерным декором и посудой. В «научной» части типологизация предметного ряда по принципу «оружие – орудия труда» также продолжает прием контрастов.

Таким образом, подобное исполнение экспозиции было выбрано для адаптации сложного материала с целью усилить эмоциональное воздействие на посетителя и, в первую очередь, в сегменте детской аудитории.

Выставочные проекты отличаются от экспозиции тем, что они имеют узкую тематику и гораздо более динамичные. В рамках выставочных проектов хорошо себя зарекомендовали интерактивные зоны. Так, в рамках выставки «История одного городища», посвященной исследованию многослойного археологического памятника «Городище Усть-Утяк-1», посетителям предлагалось самим собрать стратиграфию культурных слоев из артефактов.

Интересным и полезным способом адаптации стали экспериментальные мастер-классы. Их цель – попытаться восстановить на практике древние технологии по описаниям в литературе. На первом этапе сотрудник музея изучает специальную литературу, где описываются теория и практика эксперимента. Отличие экспериментального мастер-класса от обычного заключается в том, что результат практически не прогнозируемый. Он зависит не только от знания теории, но и от степени умения применить ее на практике. В ходе эксперимента, как правило, наряду с подтверждаемой или не подтверждаемой информацией вырабатывается целый ряд ценных наблюдений, которые могут лечь в основу дальнейших исследований. Таким образом, участники не только весело и с пользой проводят время, но и получают возможность приобщиться к миру науки. Большой популярностью пользовались эксперименты по лепке из глины, розжигу огня.

Еще один способ адаптации материала – работа музейной площадки.

Это своеобразная синтезная форма, включающая в себя элементы исторической реконструкции и театрализации. Особенностью этого способа является возможность широкого привлечения профессиональных актеров, участников музейных кружков и просто волонтеров. Одной из наиболее удачных площадок стала «Пещерная живопись» в рамках акции «Ночь искусств-2018» в Курганском областном краеведческом музее. В рамках площадки обучаемые археологического кружка, выступая в роли древних мастеров пещерной живописи, вместе с сотрудником музея и самостоятельно проводили с участниками площадки мастер-класс по изготовлению миниатюрных копий сюжетов пещерной живописи на каменных пластинах с помощью угля.

Интересная форма адаптации материала – настольная игра. С последней трети XVIII века настольная игра входит в ряд воспитательных практик как средство не только организации досуга, но и активного обучения [2]. В правила и механизм игры вполне реально заложить основные принципы существования древнего общества – взаимодействия человека и природы, основных занятий человека в древности. Одной из таких авторских разработок стала игра «Палеолит». Задача игры – путешествие по просторам нашего края в эпоху ледникового периода. В ходе путешествия игроки по очереди бросают кубик и попадают в различные игровые ситуации, одна из которых – «необходимость задержаться на стоянке для постройки укрытия и изготовления каменных изделий» (пропуск хода). В процессе игры участники, попадая на соответствующее поле, могут открыть одну из перевернутых фишек, которые также образуют игровые ситуации – «встреча с хищником ледниковой фауны», «находка клада каменных изделий», «набтели на тушу мамонта». Полученные фишки в разных сочетаниях продолжают формировать игровые ситуации, поведение в которых определяет уже игрок. Например, «чтобы не задерживаться на стоянке, можно отдать клад каменных изделий», «чтобы получить дополнительный ход, можно подкрепиться мясом мамонта». Таким образом, игроки проходят ряд простейших ситуаций, которые имели место быть в жизни наших далеких предков и имеют возможность выбора решения.

Разнообразие и пластичность игрового механизма позволяет почти неограниченно приспособить его под нужды адаптации материала. Так продолжением игрового опыта стала разработка книги – игры. Принцип пользования книгой – игрой предельно прост. Развитие сюжета определяет игрок – после каждой главы дается на выбор несколько вариантов действия в продолжение ситуации. В зависимости от выбора читается последующая глава. Для наполнения содержанием книги используются результаты реальных исследований, включенные в сюжетное художественное оформление.

Эффективный способ адаптации материала – разнообразные формы клубной и кружковой деятельности. Обучаемые получают возможность под руководством сотрудника музея соединять образовательный процесс и научно-исследовательскую деятельность, в том числе принимать участие в практической обработке материалов, полученных в ходе археологических экспедиций музея, а также разнообразных музейных площадках. Долгое время на базе Курганского областного краеведческого музея действовал археологический кружок «Авангард». Результатом деятельности кружковцев стало множество интересных проектов и даже статьи в соавторстве в научные сборники [1].

Перспективным методом адаптации представляется театрализация материала. В основу



этого способа положено художественное оформление результатов археологических, этнографических и лингвистических исследований в пьесу, в затем воплощение в спектакль, моноспектакль, променад, перфоманс в музейном пространстве. Необычное сочетание содержания и формы способствует оптимизации адаптации материала. Такой метод требует длительной исследовательской работы в содружестве с драматургом, художником-сценографом и режиссером, имеющими большой опыт и готовыми к экспериментам с музейным пространством.

Таким образом, вопрос адаптации специфической информации в разделе древней истории края и археологии возможно решать самыми различными способами, в результате которых вполне реально получить законченный самостоятельный культурно-образовательный продукт.

*Список источников и литературы*

- 1 Кайдалов, А. И. Новые материалы поселения Гагарье-1 в Белозерском районе (предварительные результаты по итогам исследований 2015) / А. И. Кайдалов, Е. А. Сечко, Н. В. Земцов, Е. С. Столяренко // Зырянские чтения: Материалы Всероссийской научно-практической конференции. – Курган : Изд-во Курганского гос. ун-та, 2015.
- 2 Костюхина, М. Детский оракул. По страницам настольно-печатных игр / М. Костюхина. – Москва : Новое литературное обозрение, 2013. – 656 с.
- 3 Музейное проектирование / отв. ред. А. А. Щербакова, сост. А. В. Лебедев. – Москва, 2009. – 256 с.
- 4 Пугачев, А. С. Игровая деятельность как средство обучения подрастающего поколения / А. С. Пугачев // Молодой ученый. – 2012. – № 11. – С. 474–476
- 5 Репринцева, Е. А. Педагогика игры: Теория. История. Практика / Е. А. Репринцева. – Курск : Изд-во Курск. гос. ун-та, 2005. – 421 с.
- 6 Юренева, Т. Ю. Музееведение : учебник для высшей школы / Т. Ю. Юренева. – Москва : Академический Проект, 2004. – 560 с.

*И. А. Спирина*  
**МБУ «Центр русской народной культуры «Лад»»,**  
 г. Шадринск

## **КОЛЛЕКЦИЯ ТЕКСТИЛЬНЫХ ИЗДЕЛИЙ В МУЗЕЕ ЦЕНТРА РУССКОЙ НАРОДНОЙ КУЛЬТУРЫ «ЛАД»**

Музей традиционного быта русского населения Приисетья существует при Центре русской народной культуры «Лад» около 30 лет. Коллекции Музея собраны во время экспедиций сотрудников по территории бывшего обширного Шадринского уезда. Шадринский уезд включал в себя огромную территорию от реки Миасс вдоль р. Исеть, до слияния её с Тоболом. В него входили территории сегодняшних Катайского, Далматовского, Шадринского, Каргапольского, Шатровского районов Курганской области; частички Челябинской, Свердловской и Тюменской областей. В начале своего существования Шадринск входил в Тобольскую губернию, позднее – в Пермскую губернию, побывал в составе Оренбургского и Екатеринбургского округов. В советское время входил в Челябинскую область.

Традиции ремесленничества и рукодельного мастерства пришли к нам вместе с русскими переселенцами с Русского Севера, из Олонецкой и Архангельской губерний. Об этом пишут исследователи истории заселения края: Н. С. Попов, В. П. Бирюков, В. П. Тимофеев и др.

Музей народного быта включает в себя несколько фондов: «Предметы быта», «Мужские ремёсла», «Народная игрушка», «Изделия современных мастеров». Самый обширный из них: «Традиционные женские рукоделия». В фонде более 600 предметов текстиля, представлены тканые, вышитые, лоскутные, кружевные изделия.

**Ткачество.** Ткачество было широко распространено в нашем крае. Женщины были исключительными мастерицами. В конце XIX века участвовали в ярмарках, художественно-промышленных выставках. Священники, собиравшие по просьбе правительства сведения о жизни и быте крестьян, писали о широком распространении ткачества и о его высоком уровне. Т. И. Успенский (1817–1862) в статье «Очерк юго-западной половины Шадринского уезда» писал: «Лучшим тканём отличаются по преимуществу женщины Мехонской слободы. Постоянно упражняясь в одном этом рукоделии, они приобрели редкое искусство ткать бранные ковры и красить шерсть в разные цвета с тенями. Ковры их всегда хороши по рисунку, прочности и мягкости. В той же слободе ткнут чистый, тонкий холст, едва ли уступающий фламандскому полотну, и столовое бельё разных узоров, ничем не хуже фабричного по чистоте работы, но пре-

восходящее последнее своею прочностью. Такое искусство мехонских мастериц обратило на себя внимание правительства, которое для поощрения их к дальнейшему усовершенствованию, выдало некоторым из мехонских рукодельниц денежные награды и похвальные листы» [1, с. 14].

Тканый текстиль был предназначен для хозяйственных нужд и одежды, столовых изделий. Рукотёры, полотенца, рушники, скатерти шились из узорного многоремизного полотна, из бранины. Были чисто белыми, многоцветными или в один цвет «с тенями». Полотно отличалось по технологии ткачества на многоремизное, выборное, узорчатое, браное ткачество.

Изделия для хозяйственных нужд: полога, мешки, верхняя одежда шились из грубой изгребной ткани, были не красивы, но крепки и практичны.

Тканые половики, дорожки, тропинки вырабатывались из шерсти, «ремков» (разодранной на полоски и скрученной старой изношенной одежды), а в советское время и из крашенной и пряденой ваты. Рисунки половиков, представленных в фондах Центра «Лад» разнообразны: полоска (широкая, вперемежку с узкой), «репей», орнамент в мелкие и крупные квадраты и прямоугольники. Половики были в основном многоремизные: использовалось от трёх и семи ремизок.

Наибольшую известность получило ковровое ткачество. Ковроткацким центром Зауралья стало село Канаши, расположенное в 20 км от Шадринска.

Ещё с XVIII века мужское население села изготавливало кожи, торгуя ими на ярмарках. От бритья кож оставалось много шерстяных отходов. Рачительные хозяйки не выбрасывали их, а научились окрашивать их природными красителями, по примеру тюменских ковров прясть и ткать свои. Первоначальные рисунки повторяли тюменские: чёрная земля и яркие красные розаны по полю. Впоследствии появились и свои отличительные особенности: цветная отбивка по краю, цветочные букеты в центральной части композиции и по углам, разнообразие растительных элементов. Ткали махровые и синелевые ковры. С 60-х годов XX века после поездки в Дагестан местные ткачихи освоили новые виды ткачества: ворсовое и паласное [2]. Курировал работу фабрики Научно-исследовательский Институт художественной промышленности. Изделия ковровой фабрики уходили в основном за границу, в России продавались редко. Местные жители ковров не видели, и только в восьмидесятые годы ткачихам было разрешено ткать в свободное время на дому и покупать сотканые изделия. В 90-е годы XX века фабрика прекратила своё существование. Техники махровая и синелевая стали забываться. Но образцы этих ковров сохранились в местных музеях, в том числе и музее Центра «Лад». Сотрудники учреждения реконструировали забытые технологии ткачества, описали и апробировали на различных

конкурсах традиционных ремёсел.

Ткали у нас мужские и женские пояса и кушаки. Широко представлены в фондах тканые на топках и берде пояса. Широкие кушаки ткали на горизонтальных станах. Пояса богато украшались: выкладывались теньями, с геометрическими рисунками ромбов и стрел, с текстами свадебных песен, с молитвами, оформляли различными кистями и кисточками, петлями и в раскос.

**Кружевоплетение на коклюшках** – одна из изюминок наших рукоделий. Письменные источники говорят о бытовании на территории края кружевоплетения на коклюшках с последней четверти XIX века. Шадринское кружево – мерное, выполняемое в парной технике плетения. Промысловым центром является село Макаровское, расположенное близ Шадринска. На территории самого города до Великой Отечественной войны работала мастерская по производству кружева. Сохранилось много изделий. Его использовали для украшения постельного белья, полотенец, в первую очередь, «святых»; для украшения нижней женской одежды. Для верхней использовали покупное. В фондах Музея традиционного быта хранятся десятки полотенец (бытовых и «святых»), элементов постельного белья: подзоров, наволочек на подушки; и десятки прошив, их образцов, оснастки барабана для плетения, сколков (рисунков кружев)[3].

**Лоскутные изделия** представлены незначительно. Детские и пеленальные одеялки, лоскутные коврики – вот и весь ассортимент [4].

**Вышивка.** Самый богатый фонд составляют вышитые вещи. Вышивали в нашем крае много, разнообразно. Среди вышитых изделий рушники, элементы одежды, убранство постели, окон, скатерти, ковры. Вышивали местные жительницы крестом, гладью, филейно-гипюровым способом, простой филейкой, болгарским крестом, ришелье, набором, тамбуром, синелью. Для вышивки использовали все виды ниток: хлопок, шерсть, синель, шёлк, готовый шнур. Все эти виды вышивок широко представлены в наших фондах.

Текстильные изделия не просто хранятся в Музее народного быта Центра русской народной культуры «Лад», но используются мастерицами для изучения их особенностей, для восстановления забытых технологий, для описания. Так в последние годы специалисты Центра изучили, реконструировали такие забытые на нашей территории рукоделия: ткачество синелевого ковра (Н. П. Скрипилёва), вышивка ковровая (синелевая), вышивка тамбуром (Е. В. Мещерякова), ткачество со «словесами» (Е. А. Фокина). Все технологии изучены, апробированы и описаны в методических материалах.

*Список источников и литературы*

1 Успенский, Т. Очерк юго-западной половины Шадринского уезда / Т. Успенский // Пермский сборник. Повременное издание. Кн. 1. – Москва, 1859. – Отд. IV, «Смесь». – Москва, 1859. – Кн. 1. – С. 14. Републикация: Шадринская старина. 1997. Краеведческая хрестоматия.

Вторая половина 50-х – начало 80-х гг. XIX в. – Шадринск : Издательство Шадринского пединститута, 1997. – 220 с. – С. 4–31.

2 Пашков, А. А. Шадринское ручное ткачество: Краеведческие очерки / А. А. Пашков. – Шадринск : Изд-во ПО «Исеть», 2000. – 176 с.

3 Спирина, И. А. Шадринские прошвы / И. А. Спирина // Народное искусство Урала : сб. материалов научно-практической конференции. – Челябинск, 1998. – 224 с. – С. 64.

4 Фонды Музея традиционной культуры Центра «Лад».



**Е. Н. Сычева**  
**МБУ «Шадринский краеведческий музей**  
**им. В. П. Бирюкова»,**  
**г. Шадринск**

## **ПИСЬМА ВОЕННОЙ ПОРЫ В ФОНДАХ ШАДРИНСКОГО КРАЕВЕДЧЕСКОГО МУЗЕЯ**

В этом году наша страна отметила 75-летие Победы в Великой Отечественной войне. С каждым годом становится все меньше ветеранов – очевидцев и участников тех военных событий. Особую роль для сохранения памяти о тех трагических событиях играют документы военных лет. Среди них – письма с фронта и на фронт. В Шадринском краеведческом музее в документальном фонде хранится более 200 писем военной поры. В каждом из них – человеческая судьба, в каждой строке – любовь к своей Родине и своим близким, вера в Победу. Письма в наш музей были переданы родственниками участников войны, ушедших на фронт из Шадринска и Шадринского района.

В тяжелых условиях военного периода письма были единственным средством связи со своими близкими. Из-за нехватки конвертов появились фронтовые письма-треугольники. Адрес писали на обратной стороне – Действующая Красная Армия, номер полевой почты и код воинской части. В то время появились бланки писем – секретки, которые пользовались особой популярностью. На листе тетрадного формата с лицевой стороны рядом с указанным адресом находились изображения советских воинов, великих полководцев или сюжеты исторических событий. Здесь же размещались призывы или высказывания великих людей, патриотические стихи. Например, на одном из таких писем, написанных П. П. Горяевым своей жене, напечатаны стихи:

«За честь жены,  
 За честь детей,  
 За счастье Родины своей,  
 За наши нивы и луга –  
 Убей захватчика-врага!  
 Какое дело благородней  
 Борьбы с захватчиком-врагом!  
 А что вы сделали сегодня,  
 Чтоб завершить его разгром?»

Без сомнения, такие призывы поднимали боевой дух наших воинов.

В фонде музея представлены как единичные, так и целые подборки писем, принадлежавших одному человеку. Особого внимания заслуживает коллекция писем Г. М. Воронина – это 130 писем, которые он написал своей семье с 1941 по 1943 годы. Воронин Георгий Максимович родился в 1900 г. в с. Неонилинское Шадринского уезда. Призван Шадринским РВК в сентябре 1941 г. Рядовой, сапер 645 отдельного саперного

батальона 367 стрелковой дивизии. Погиб 19 октября 1943 г. на Карело-Финском фронте. Его сын Юрий Георгиевич издал книгу «Пишу я вам, живущим ныне...», где опубликовал письма своего отца: «Домой письма отец писал часто, за время пребывания на фронте в среднем – через пять-шесть дней... Чтобы как-то заполнить пустоту, образовавшуюся после гибели отца, мама брала его письма и заново перечитывала, при этом всегда плакала. Смотреть равнодушно на это я не мог и уговаривал маму не плакать. Чтобы она не читала письма, я стал их прятать» [1, с. 43]. Три года назад ушел из жизни и сам Юрий Георгиевич, но память о его семье, его отце останется в фондах нашего музея.

Фронтовые письма, представленные в наших фондах, написаны офицерами и рядовыми, адресованы женам, матерям, детям. Многие из них так и не вернулись домой, но в своих письмах – они как живые. Письма в основном писались в свободные минуты, в окопах, зачастую перед боем, может быть последним. Одно из писем написано защитником Сталинграда Ф. Козыревым. Оно так и начинается: «Прощание!.. Сообщаю о том, что 4 дня мы двигались степью ночами. На 5-й день пришли на место назначения. К счастью, день нам удалось отдохнуть, а сегодня на зорьке, на восходе мы двинулись на защиту родного Сталинграда. Леля, одно тебе пожелание – береги и воспитывай сына. Прощайте! Не забывайте! Вспоминайте меня молодым» [3, с. 7].

Какие трогательные и нежные письма писали мужья своим женам. Вот письмо И. А. Кокотеева: «Валюша, здравствуй!.. Вот по счету уже пятое письмо. И кроме того, если и долго не будут приходиться письма, то помни одно: что тебе верит и не забудет, даже в самую трудную минуту, ибо чем дольше мы с тобой не виделись, тем крепче и сильнее крепла наша дружба, и чем меньше было времени при нашей встрече, тем скорее и радостнее будет вторая. Каждое твое письмо я жду сильнее, чем ждет преступник приговора, и читаю с такой нежностью, какой не бывает у расцветающей сирени ни в аромате ее цветов, ни в изящности самого букета. Пиши, дорогая, как и раньше так же часто, как бывает часто осенью дождь...» [2, с. 22]. Кокотеев Иван Александрович родился в 1922 году. В июне 1941 г. окончил учебу в военно-морском авиатехническом училище г. Перми. Для продолжения службы был направлен в 79 отдельную авиаэскадрилью Каспийской военной флотилии. С мая 1942 по февраль 1944 г. находился на Карельском фронте в составе 22 авиаполка Беломорской военной флотилии в должности авиамеханика. С февраля 1944 по май 1947 г. находился в составе 44 и 118 авиаполков 26 отдельной авиаэскадрильи Северного флота в должности бортмеханика в воинском звании старший лейтенант.

Интересен еще один экспонат – письма семьи Горяевых – мужа и жены на одном листе с

двух сторон. На одной – письмо жены Павлы, написанное 25 июля 1942 г., а на другой – ответ мужа Петра от 3 августа 1942 г. Горяев Петр Петрович родился в 1910 году в г. Шадринске. Призван Шадринским РВК в 1941 г. Сержант, командир отделения, 562 стрелковый полк, 165 стрелковая дивизия. Погиб в бою 02.08.1943 г., похоронен в д. Михалево Ленинградской области.

Среди писем встречаются письма совсем еще юных ребят к своим матерям. Среди них письмо Волкова: «Здравствуй, моя мама!.. Мама, что-то я не получаю от тебя писем, так соскучился, а еще писем нет, так вовсе. Почти каждую ночь вижу во сне дом, Шадринск, проснешься – оказывается это все неправда и станет скучно, тоскливо, настроение сразу падет... Пока, мамочка, писать нечего. Пиши мне, мамочка. До свидания, целую...» [5, с. 1].

Сохранились письма, пропитанные радостью победного 1945 года. Одно из них К. Н. Шарова. Родился Константин Николаевич в 1910 году. Был призван Шадринским РВК 20.02.1942 г. Младший сержант топографической службы, 204 Гвардейский Милитопольский артиллерийский полк. Сколько искренней радости в каждой строчке этого письма: «Победное письмо. Здравствуй любимая! Шлю тебе, Валя, привет и желаю всего хорошего. Поздравляю с великой радостью – это нашей победой над врагом. В мирной обстановке пишу первое письмо, не найду слов выразить свою радость. Мы победили, гордость во всем мире, радость за себя лично. Я остался жив и здоров, не искалечен. Я снова вернусь в свою родную семью. Крепко, крепко прижму к груди тебя, маму и милых деток. Этой радости еще не было в жизни, какую я дождался...» [4, с. 17].

Фронтовые письма со временем стали бесценными документами периода Великой Отечественной войны. Это исторические источники, в которых запечатлены события того времени и переживания воинов, освобождавших нашу землю от немецких захватчиков. Могли ли думать бойцы, что некоторые из их писем будут храниться в музеях как исторические памятники того времени.

*Список источников и литературы*

1 Воронин, Ю. Г. Пишу я вам, живущим ныне... /

Ю. Г. Воронин. – Шадринск : Изд-во ОГУП «Шадринский Дом Печати», 2011. – 276 с.

2 ШКМ Ф.Р-25. Оп. 1. Д. 1.

3 ШКМ Ф.Р-25. Оп. 2. Д. 2.

4 ШКМ Ф.Р-25. Оп. 2. Д. 3.

5 ШКМ Ф.Р-25. Оп. 3. Д. 1.

**А. А. Шестерикова**  
**МБУ «Шадринский краеведческий музей**  
**им. В. П. Бирюкова»,**  
**г. Шадринск**

## **ДОКУМЕНТЫ ШАДРИНСКОГО КИРПИЧНОГО ЗАВОДА В ФОНДАХ ШАДРИНСКОГО КРАЕВЕДЧЕСКОГО МУЗЕЯ**

В фондах Шадринского краеведческого музея им. В. П. Бирюкова хранятся документальные материалы по истории Шадринского кирпичного завода – Ф.Р-68.

Шадринский кирпичный завод был основан в 1945 году отделом капитального строительства Шадринского автоагрегатного завода на базе индивидуальных изготовителей кирпича. На протяжении своего существования он передавался в подчинение различным ведомствам.

До 1948 года на кирпичном заводе полностью преобладал ручной труд: глина в карьере добывалась лопатами и подвозилась к станкам тачками, приготовление глиняной массы производилось вручную, кирпич-сырец изготавливался на формовочных станках (хлопушах), которые устанавливались во временно построенных навесах, где сформованный кирпич укладывался для сушки. Просохший кирпич транспортировался тачками к примитивно построенным напольным печам, в которых производился обжиг дровами.

С конца 1940-х годов началась постепенная реконструкция завода. Появились формовочные прессы, с большей производительностью, для добычи глины в карьере и погрузки стали использоваться экскаваторы, доставка глины к прессам осуществлялась самосвалами, были построены сушильные сараи и новая кольцевая печь для обжига кирпича углём, для транспортировки кирпича построен конвейер протяжённостью 1400 м. Производство кирпича постепенно становилось механизированным. За десятилетие на большей части операций удалось полностью ликвидировать физический труд.

В связи с укрупнением производства в состав Шадринского кирпичного завода были переданы два предприятия в селе Черемисском и на Шадринском Горпромкомбинате. В 1965 году завод состоял из трёх участков: центрального – у деревни Бакалда, первого – в посёлке Осево, второго – в селе Черемисское. Директором завода в этот период был Д. Потапов. Предприятие, с момента основания и до укрупнения выпускало один вид продукции – красный строительный кирпич. Поставка продукции производилась внутри города и района, за исключением незначительной части кирпича, который поставлялся в Далматовский и Шатровский районы [3].

В 1977 году завод возглавил Ю. В. Пайвин. Во второй половине 1980-х годов предприятие

испытывало недостаток кадров, постоянно не выполнялись планы. В 1988 году директором стал Куницын Владимир Михайлович. По его словам, «Кирпичный завод в течение всей своей предыдущей истории жил за счёт дотаций. Труд на заводе всегда считался малопривлекательным» [1, с. 470].

В январе 1989 года трудовой коллектив взял кирпичный завод в аренду. Первое время всё шло хорошо. Возможно, это были лучшие времена предприятия. Оно начинало развиваться. Появилась возможность покупать новую технику, асфальтировалась прилегающая территория. Заработная плата выдавалась своевременно.

В 1990-е годы большие налоги, дороговизна коммунальных услуг, накопившиеся долги поставили предприятие на грань закрытия. В 1995 году завод не работал в течение трёх месяцев. Заработная плата рабочим выдавалась два раза в год.

В августе 1996 года на помощь заводу пришла частная фирма «Карина», директором которой был Алексей Геннадьевич Кокорин. Это предприятие занималось реализацией каменного угля, кирпичный завод заключил договор о взаимном деловом сотрудничестве. Фирма взяла на себя обязательства поставлять уголь и комплектующие части, необходимые при производстве кирпича, взамен завод обязался поставлять ей стройматериалы. В этот период на заводе работало 70 человек. К концу 1996 года Шадринский кирпичный завод являлся единственным предприятием, на всю Курганскую область, работающим круглосуточно. Девять из десяти ранее существовавших постоянно действующих кирпичных заводов объединения «Курганстройматериалы» были уже закрыты [2]. Со временем не миновала эта участь и Шадринский кирпичный завод. 8 сентября 2006 года завод прекратил своё существование, по решению суда он был ликвидирован.

В год ликвидации предприятия сотрудники отдела фондов музея дали объявление в газету о сборе информации по истории кирпичного завода. Получили отклик от бывшего работника предприятия А. П. Леготина. Благодаря ему часть документов Шадринского кирпичного завода уцелела и была передана в музей.

В музейном фонде Ф.Р-68 представлены 44 единицы хранения. Из документов Шадринского кирпичного завода Управления промышленности строительных материалов за 1945–1965 годы можно узнать об основании завода, о передаче его в подчинение ведомств, о выпускаемой продукции, процессе её изготовления, оборудовании, реконструкциях, усовершенствованиях, укрупнении, делении на участки, о поставке и транспортировке продукции. Цифровые данные представлены в таблицах технико-экономических показателей за 1957, 1960, 1965-е годы, плановых таблицах на пятилетку. В фонде есть сведения о работе партийной и профсоюзной организациях



на заводе, информация о работе и общественной жизни коллектива, упомянуто о лучших рабочих завода [3].

*Список источников и литературы*

- 1 Борисов, С. Б. *Шадринская энциклопедия : в 3 т. / С. Б. Борисов. – 2-е изд., перераб. и доп. – Шадринск : Изд-во Шадринского пединститута, 2013. – Т. 1. – 524 с.*
- 2 Голубева, Г. *Если бы не «Карина», завода бы не было / Г. Голубева // Исеть. – 1996. – 20 августа. – С. 3.*
- 3 ШКМ Ф.Р-68. Оп. 1. Д. 1. Л. 1–8.

*О. П. Шилева*  
 МБУ «Шадринский краеведческий музей  
 им. В. П. Бирюкова»,  
 г. Шадринск

## **АККУЛЬТУРАЦИЯ В ЗАУРАЛЬЕ НА РУБЕЖЕ XIX–XX ВВ. НА ПРИМЕРЕ АНАЛИЗА ОБРАЗЦОВ БЫТОВОЙ ВЫШИВКИ ИЗ КОЛЛЕКЦИЙ В. П. БИРЮКОВА**

Уральский писатель, археолог, краевед, педагог и фольклорист Владимир Павлович Бирюков никогда не ограничивался рамками одной территории или одного этноса в своих исследованиях. Благодаря такому системному подходу этнографические коллекции музея позволяют изучить вопросы аккультурации, неизбежно сопутствующие переселению народов по территории страны.

Одержимый краеведением, он, где бы ни оказался, всюду собирал бесценные материалы, положившие начало основным коллекциям его детища – Шадринского научного хранилища. Именно такой основополагающей является обширная коллекция тканевых экспонатов, внутри которой скомпонованы несколько разделов.

Так, еще задолго до открытия Шадринского научного хранилища им были собраны первые коллекционные образцы украинской народной вышивки, когда он по долгу службы побывал в 1916–1917-х гг. на Украине в г. Хороле Полтавской губернии. Следующая подобная коллекция вышивки укомплектовывалась уже в Шадринском уезде. Материалы для собрания приобретались по-разному: что-то было передано жителями сел и деревень, в которые приезжал с экспедициями шадринский краевед, другая часть (в основном фрагменты полотенец) – собрана из церквей, о чем свидетельствуют надписи на самих предметах, сделанные Бирюковым собственноручно.

Стоит отметить, что в шадринской коллекции основную массу составляют концы полотенец с вышивкой и кружевом, большая же часть хорольских образцов была взята с предметов одежды – в основном рукавов рубаш (что видно по присутствию манжет). Данный факт свидетельствует о том, что изначальное назначение предмета – повседневная или праздничная одежда, ритуальное полотенце или обыденное, или же рушник-набожник – оказывало влияние на выбор используемых орнаментов и цветовой гаммы, богатство украшения.

Зауралье – многонациональный регион, в котором соседствуют представители многих этносов – русские, татары, башкиры, украинцы, белорусы, казахи, чуваша. Межэтническое взаимодействие нашло отражение в культурных аспектах и, в частности, в народной вышивке. Примером может служить заимствование новых сюжетов и техник, а также использование новых цветовых гамм, существенно отличающихся от традиционных.

На основе имеющихся музейных коллекций можно выделить местные особенности и основные тенденции изменений народного творчества под влиянием культуры некоторых народностей. Важно отметить, что временные рамки рассматриваемых образцов – конец XIX–начало XX веков – период тотальной трансформации традиционной вышивки и утраты знаний, передаваемых из поколения в поколение её орнаментикой. Эти изменения затронули культуру всех этносов в большей или меньшей степени. Причин таких процессов множество, но главные из них – это замена домашнего производства фабричным и ремесленным, влияние и проникновение городской моды, в частности, широкое распространение готовых узоров для вышивки (например, журналы с готовыми схемами, вкладыши в упаковку продукции фирмы «Брокар»).

Основными критериями для сравнения будут служить – тип орнамента и использованные сюжеты, техника вышивания и цветовая гамма.

По типу орнамента все образцы условно можно разделить на несколько групп: геометрические, растительные и зооморфные орнаменты.

Геометрический орнамент возник на заре человеческой культуры и встречается на всех бытовых предметах окружавших человека, в том числе и на одежде. Одними из первых использованных символов были прямые и волнистые линии, круги, кресты, квадраты (ромбы). В наиболее древней геометрической вышивке мастерицы пользовались элементами – крест, ромб (и его вариации), S-образные знаки, очень часто встречались половинные элементы – углы и треугольники. Традиционные мотивы в вышивке наиболее устойчиво сохранялись в крестьянской среде – в домашней (а не промысловой) вышивке, являвшейся узкой областью женского труда и быта [9, с. 35].

В рассматриваемых образцах шадринской и украинской вышивок геометрический орнамент встречается примерно с одинаковой частотой и составляет меньшую часть, что может свидетельствовать о всё меньшем её использовании в народном творчестве. Примечательно, что традиционные элементы в украинских образцах наиболее распространены в строчевой вышивке белыми нитями (по продернутой сетке), а среди шадринских – преобладает вышивка по полотну цветными бумажными нитями. Нельзя с уверенностью утверждать, что такое распределение являлось закономерным, поскольку рассматриваемые коллекции не столь обширны.

Что касается использованных элементов, то это различные варианты ромбов – простые, решетчатые, с точками внутри и без них, с продленными сторонами с крючками и без них, S-символы, кресты – простые и крючковатые.

Говоря о семантике перечисленных орнаментов, на сегодняшний день не существует общей, единой точки зрения. Наиболее принятым является мнение, что ромб символизирует пло-

дорогие, решетчатый ромб с точками внутри – засаженное поле, ромб с крючками («лягушка») – относят к женской орнаментике. А. К. Амброз указывает, что «лягушка» благоприятствует рождению детей, вызывает дождь на поля [1, с. 71]. Одним из явных отличий украинских фрагментов вышивок является то, что они многоплановые, то есть образованные повторением геометрических мотивов, когда промежутки ткани, не заполненные вышивкой, приобретают вид узора [2, с. 13]. В местных образцах многоплановые экземпляры также присутствуют, но занимаемая ими площадь на изделиях не столь обширна. Наиболее часто таким орнаментом украшали подола, рукава женских нарядов в особых случаях, таких как свадьба, сенокос. Считалось, что чем богаче украшена рубаха, тем выше репродуктивная сила одетой в неё женщины и её способность увеличивать плодородие всего окружающего [7, с. 89]. В обеих рассматриваемых музейных коллекциях имеются образцы такой вышивки, выполненные по наиболее ранней схеме. Можно увидеть, что узор получен повторяющимися ромбами с крючками, а фон между ними образует ромб-репей (рисунок 1 а), хотя различия в орнаменте все же имеются. В образце из Шадринского уезда незаполненного вышивкой пространства ткани значительно больше, расположение элементов самого орнамента модифицировано (рисунок 1 б). Это может свидетельствовать, как о региональных особенностях, так и об активном процессе утраты архаичности народной геометрической вышивки.



Рисунок 1 – Хорольские образцы вышивки, геометрический орнамент, растительно-геометризованный орнамент

В цветном геометрическом узоре использован преимущественно красный цвет нитей на светлом фоне полотна. Наряду с техникой «простого креста», часто встречается шитьё набором (низью), являющееся одним из наиболее ранних разновидностей вышивки. Эти особенности характерны для обеих коллекций вышивок.

Таким образом, шадринская и украинская народные вышивки в конце XIX–начале XX веков в небольшой степени сохраняли традиционную орнаментку геометрического узора, но зачастую

носили значительно упрощенный и сокращенный характер, уступая более ранним образцам по сложности компонования элементов и по занимаемой площади.

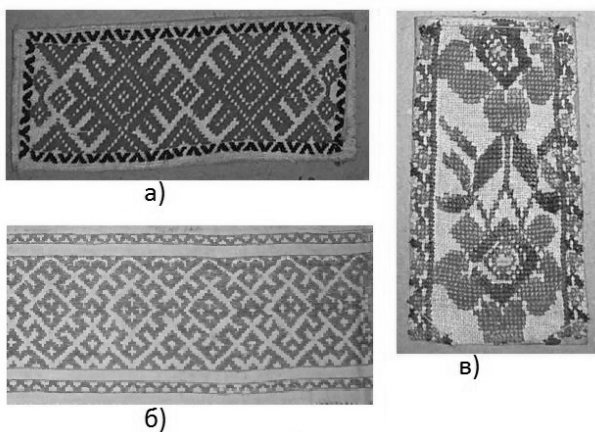
Растительно-геометризованный орнамент (своего рода переходное звено от архаичной вышивки к растительным мотивам), почти вытеснивший геометрический в XIX веке, наиболее четко прослеживается мотивы, типичные для той или иной территории. Характерными сюжетами являются разнообразные цветы (округлые или геометризованные), вьющиеся стебли с множеством ответвлений и завитков. Однако во всем многообразии имеющихся экземпляров имеется некоторое количество своеобразных «гибридов» – переходов и трансформаций одних видов орнаментов в другие (рисунок 1 в).

По мнению Ф. К. Волкова, геометризованный растительный орнамент ясно отражает историю развития орнамента в период перехода от геометрических форм к растительным [4, с. 319]. Первой простейшей из растительных форм узоров считается звёздочка в наиболее простых своих формах, представляющая собой прямой или косой крест. При дальнейшей трансформации вырабатывались множественные вариации, названные в народном творчестве розами (рожами) – розетки из лепестков.

Мотивы веточки с цветком розы, дополненной листьями и одним или несколькими бутонами, и розетки в виде восьмилепестковой геометризованной звезды – ружи, являются наиболее распространенными в коллекции украинских вышивок. Предметы собрания шадринской народной вышивки не имеют четко выраженного направления растительно-геометризованного орнамента и мотивы её весьма разнообразны – натуралистические вышивки цветов, колосьев, восьмилепестковых розеток (рисунок 2). Черный и красный цвет господствует в вышивке коллекций, что подтверждается собранными фрагментами.



Рисунок 2 – Шадринские образцы вышивки, растительно-геометризованный орнамент



Говоря о техниках выполнения вышивок этого этапа, в отличие от строгого геометрического узора, можно наблюдать разнообразие техник шитья. Подавляющее количество хорольских образцов выполнено вышивкой простым крестом и цветной гладью с использованием бумажных нитей красного и чёрного цветов. Нередко эти виды шитья сопровождаются обводкой нитями чаще чёрного, реже белого и красного цветов. Для шадринских образцов также характерны красный и чёрный цвета нитей, но практически не использована обводка. Встречается использование бумажных нитей синего цвета, а в хорольских образцах – еще и желтого.

Мотив вышивки, зачастую являясь единичным звеном – раппортом, повторяется и, соединяясь в цепочки и решетки, образует замкнутые хороводы на деталях одежды. Многие из рассматриваемых образцов заключены в бордюры из геометрического орнамента.

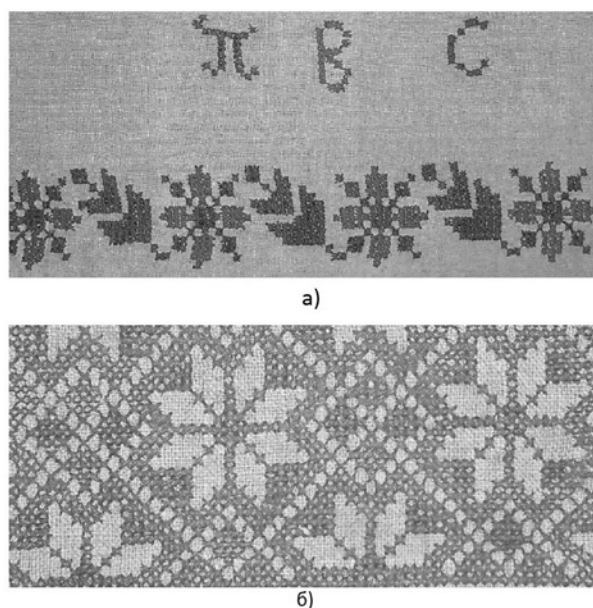
Вышивки строго растительных мотивов в украинском собрании представлены лишь единичными экземплярами и не могут предоставить полную картину типичных особенностей, в отличие от коллекции из Шадринского уезда, в которой обнаружены фрагменты вышивок как с четко узнаваемыми растительными узорами, так и более абстрактные. Что касается способов выполнения, то они разнообразны по использованным материалам и цветам, техникам (рисунок 3). Наиболее часто встречающиеся – тамбурный шов, «строчка», «стебелек» или стебельчатый шов, перевить и цветная перевить. Вышивка выполнена преимущественно бумагой черного и красного цветов.



Рисунок 3 – Шадринские образцы вышивки, растительный орнамент

Однако несколько образцов разительно отличаются на фоне общей массы – это полихромная

вышивка абстрактного растительного орнамента тамбуром по кумачу, монохромная белая вышивка тамбуром по кумачу и фрагмент натуралистической растительной вышивки синелью, где тамбурный шов бумагой дополнен использованием шерстяных нитей и коврового шва (рисунок 4). Первые два образца – наглядные примеры взаимодействия с другими регионами Руси, ведь полихромная тамбурная вышивка по кумачу с середины XIX века была характерна для Верхнего Поволжья, а монохромная белая по кумачу или красная по белому холсту в указанный период охватывала центральные и северные губернии [6, с. 278]. Рассмотренные предметы могли быть вышиты как выходцами с этих территорий, так и скопированы местными умелицами по типовым предметам и узорам переселенцев. Сочетание ярких цветов тамбурного шва и синели указывает на татарскую культуру, которая достаточно широко была распространена в Шадринском уезде рубежа XIX–XX веков [5, с. 45].

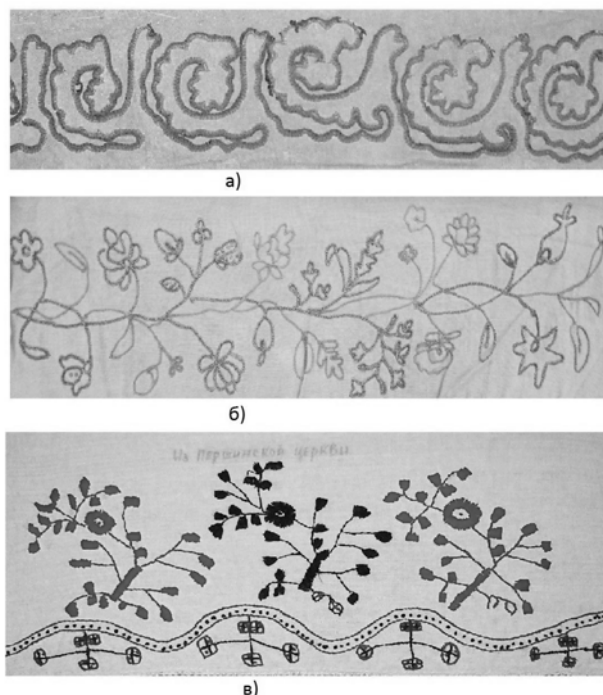

Рисунок 4 – Шадринские образцы вышивки, вышивка синелью, тамбурная моно- и полихромная по кумачу

Что касается зооморфных орнаментов (геометризованные изображения животных, птиц), то они выявлены только в коллекции народных вышивок Шадринского уезда. В частности, на фрагментах полотенец встречаются изображения кукушек, куриц, петухов (рисунок 5). Говоря о технике исполнения, нельзя отметить большого её разнообразия – большая часть изделий выполнена простым крестом, и один образец бранного ткачества в технике «переборы» (в рубчик). Цветовая гамма красно-белая, красно-черная и красно-синяя. Семантически изображению петуха и курицы придавалось значение оберега, поскольку петух на Руси почитался как птица вещая, прогоняющая мрак ночи и приветствующая восход солнца, кукушка же в разных регионах Руси трактовалась по-разному – от молодой девушки не желающей выходить замуж, до несчастной замужней женщины, обделенной детьми, вдовы.

Хотелось бы отметить, что сюжетная вышивка в коллекции В. П. Бирюкова представлена скудно и отражена единственным предметом – сценой танцующей пары. Работа выполнена в 30-е годы

XX века цветными бумажными нитями на белой фабричной хлопчатобумажной ткани. Учитывая период создания и то, что это единственный образец подобной вышивки, провести анализ и выявить региональные характерные особенности не представляется возможным.

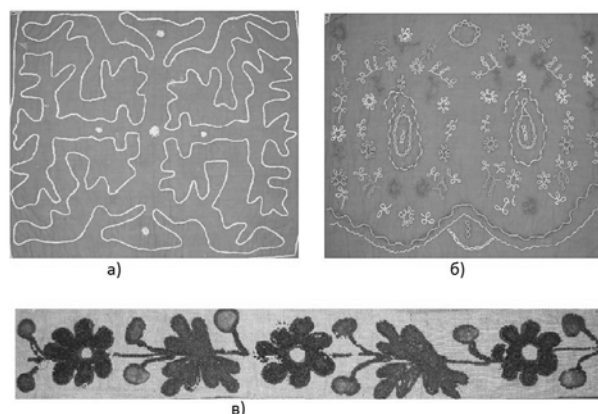
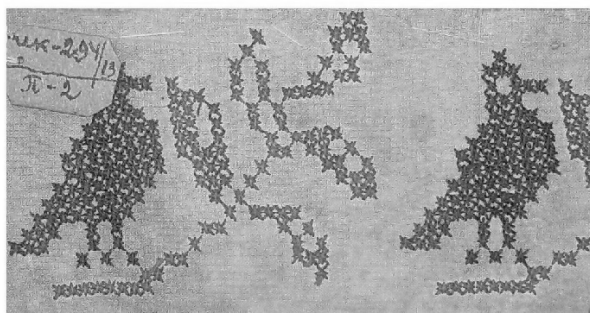

а)

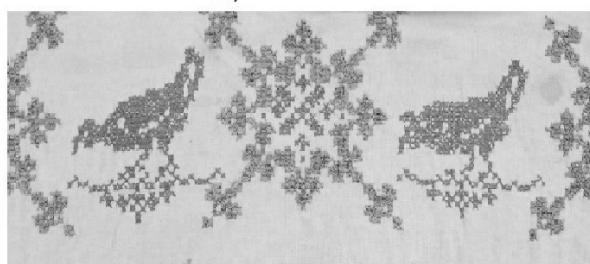

б)

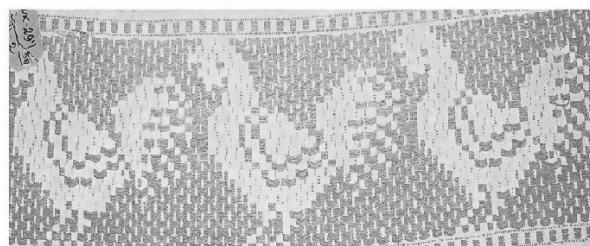

в)

Рисунок 5 – Шадринские образцы вышивки, зооморфный орнамент

Таким образом, в рассмотренных коллекциях образцов народных вышивок Шадринского уезда и г. Хороля Полтавской губернии рубежа XIX–XX веков много общего. Например, преобладание растительно-геометризованной вышивки, красной и красно-черной цветовой гаммы, а также повсеместное распространение техники вышивки простым крестом. Шадринское собрание фрагментов вышивок более разнообразно как по типу используемого орнамента (в нем отражены все основные его типы и модификации), так и по техникам исполнения вышивок. Такое многообразие объясняется многонациональным составом населения Шадринского уезда указанного периода, а также миграционными процессами.

Подобные исследования образцов бытовой вышивки дают вполне конкретные представления об этническом составе населения на определенной территории в изучаемый период. Полученные данные являются объективными и наглядно демонстрируют процессы аккультурации.

Сам Владимир Павлович также придавал

большое значение собранным фрагментам народной вышивки, ведь памятники народного творчества «сохранились почти исключительно в женском рукоделии, именно, в женских вышивках, где, как известно, каждая строчка, каждый крестик имеет строго канонизированный характер и передается от учительницы к ученице в возможно большей точности и совершенстве» [3, с. 635].

#### Список источников и литературы

1 Амброз, А. К. О символике русской крестьянской вышивки архаического типа / А. К. Амброз // Советская археология. – 1966. – № 1. – С. 61–76.

2 Богуславская, И. Я. Русская народная вышивка / И. Я. Богуславская // Русская народная вышивка / Государственный русский музей. – Москва : Искусство, 1972. – С. 5–29.

3 Валькевич, С. И. Символика орнамента в русских народных костюмах / С. И. Валькевич // Научный журнал КубГАУ, 2013. – № 92 (08). – С. 634–645.

4 Волков, Ф. К. Отличительные черты южно-русской народной орнаментики / Ф. К. Волков // Труды III Археологического съезда. – Ч. II. – Киев, 1878. – С. 317–326.

5 Гарифулина, Г. А. Национальные традиции в декоративном искусстве татар : учебное пособие / Г. А. Гарифулина. – Казань, 2010. – 96 с.

6 Гузеватова, Е. Н. Региональные особенности русской тамбурной вышивки / Е. Н. Гузеватова // Символ науки. – 2015. – № 8. – С. 277–279.

7 Жарникова, С. В. О попытке интерпретации значения некоторых образов русской народной вышивки архаического типа / С. В. Жарникова // Советская этнография. – 1983. – № 1. – С. 87–94.

8 Маслова, Г. С. Народная одежда русских, украинцев и белорусов в XIX – начале XX в. / Г. С. Маслова // Восточнославянский этнографический сборник. – Москва, 1956. – С. 534–757.

9 Маслова, Г. С. Орнамент русской народной вышивки как историко-этнографический источник / Г. С. Маслова // Советская этнография. – 1975. – № 3. – С. 34–44.



## ФИЛОЛОГИЧЕСКИЕ НАУКИ

*О. С. Драгунова*  
 ФГБОУ ВО «Курганский государственный университет»,  
 г. Курган

### ВНИМАНИЕ А. Н. ЗЫРЯНОВА К КОНТЕКСТУ БЫТОВАНИЯ ФОЛЬКЛОРА

Наследие зауральского фольклориста А. Н. Зырянова свидетельствует о том, что собиратель видел свое призвание не только в точной фиксации и систематизации текстов устного народного творчества в крестьянской среде. Он достоверно запечатлел и многогранную жизнь местного населения в крае, особенности его быта, труда, философии, свадебных обычаев, нравственности и морали. Рассматривая фольклор неотъемлемой частью многогранной жизни местного населения, государственный крестьянин А. Н. Зырянов вошел в историю края и собирателем, и бытописателем, и историком, и археологом, и климатологом, и краеведом.

Так, опубликованные в «Трудах Императорского Вольного Экономического Общества» сведения А. Н. Зырянова об огромнейшем комплексе промыслов в Шадринском уезде Пермской губернии подчеркивают значение ремесел как социализирующего фактора и выявление творческого потенциала, многогранной одаренности приисетских крестьян. В обстоятельном труде не просто фиксируется наличие тех или иных промыслов, но и анализируется экономическая деятельность шадринских ремесленников, в том числе и со ссылкой автора на достоверные ведомости из архивов местных управлений: «В руках умного распорядителя ремесло и земледелие шло и велось рядом одно с другим, помогало и доставляло прекрасный способ жить безбедно, даже исправно, беззаботно, без вреда здоровью, с прибылью и наростом капитала» [4, с. 16]; «Что кожевенное производство выгодно – это доказывают довольство и достаток, которыми окружены производители» [3, с. 10]. В труде упоминаются также Афанасьевская, Покровская, Михайловская, Артъемьевская, Екатерининская, Ирбитская и Ивановская ярмарки середины XIX века – места сбыта производимого товара, цены, годовой оборот и средняя выручка от кожевенного производства, развитие промыслов и влияние их на земледелие, которое, по свидетельству краеведа А. Н. Зырянова, во всем Шадринском уезде стоит на первом плане и не только «составляет основной фундамент и опору народной жизни» [4, с. 16], «главную опору домоводства и хозяйства» [4, с. 9], но и «сохраняет и спасает от всяких невзгод и неудач ремесленных» [3, с. 6]. Отметим серьезный исследовательский

подход краеведа при описании выделки и выкваски овчин, изготовлении пряников, глиняной посуды, корчаг, крынок, кувшинов, щетей, колес, производства шапок и фуражек, войлоков и шерстяной обуви, кожевенного производства, мыловарения и кузнечества.

По мнению собирателя, промыслы и ремесла входят в тот контекст крестьянской жизни зауральцев, которая характеризуется материальными и духовными ценностями, в частности, устным народным творчеством, фольклором: песнями, сказками, пословицами, поговорками, загадками, семейной обрядностью. Так, рассказы о мастерах-умельцах Зауралья не случайно дополнены автором образцами вербального творчества тех же талантливых носителей культуры края: «Базар цену строит» [4, с. 46]; «Маленький барыш лучше большого, по выражению кожевников, или домашняя копейка лучше заезжего рубля» [4, с. 23]; «Не разевай рот, здесь ведь не дома, а на ярмарке: всякий приехал нажиться, а не прожить» [3, с. 25]; «Время – деньги» [3, с. 46]. И пословиц этих, по словам А. Н. Зырянова, они придерживаются буквально, «выжимая лишь лишние рубли из тех покупателей, которые берут товар без денег или с рассрочкой платежа» [4, с. 23–24]. В комментариях к приводимым пословицам и поговоркам собиратель А. Н. Зырянов не случайно причисляет их к средству осуществления духовно-нравственной преемственности поколений: «оригинальной передачи мудрости предками современникам», благодаря которой «пословицы облекаются чем-то высоким, священным, вынуждают благоговейно уважать предков за умные словесные их останки» [8].

Так, в одном из обнаруженных нами устном рассказе «Кара за ложь» из рукописной книги для народного чтения «Голос Зауральца», А. Н. Зырянов, приводя пословицу «и крив телом, да прям душой», приводит следующее умозаключение: «Правдивы пословицы, много их ходит по Святой Руси, коротки они по смыслу, но глубокой и ясной в них смысл. Остры они в речениях, но мудрены в толкованиях» [1].

В стремлении всесторонне описать быт и характерные качества ремесленников краевед А. Н. Зырянов отметил чистоту и опрятность в их жилищах, особенную изысканность и в их одежде, которая, по его же утверждению, часто бывает обманчива, по пословице – «На брюхе шелк, а в брюхе щелк» [3, с. 17]. Тут же собиратель засвидетельствовал и традиционную связь промыслов с семейной обрядностью, подчеркнув «излишек роскоши» и «особенную изысканность» при проведении свадеб, праздников и других торжественных и семейных дней в крестьянской среде [3, с. 17].

Собирателем зафиксирована сохранность одного из древних ритуалов в среде простолюдинов: «На свадебных весельях и пиршествах у люда сельского и городского, менее достаточного, умильно радуют груды ломи и черепьев посуды,



доказывающие целомудрие молодых, и доставляют горшечникам в свою очередь прекрасный случай к большим заработкам, так как за всю массу истребленной, изломанной посуды требуется наделать и доставить столько же новой, другой» [4, с. 9]. Традиция мусорить в избе и разбивать посуду в день свадьбы сохранилась в свадебном обряде в Пермской губернии как отголосок древних магических действий. Так, в своей ранней рукописи А. Н. Зырянов отметил уникальность связанного с материальным кодом свадьбы данного местного обычая, который выражался «в изломе разной черепной, деревянной и фарфоровой посуды, то есть корчаг, кринок, горшков, ложек, чашек и тарелок» [5].

Не случайно обстоятельно анализируются и неоднократно подчеркиваются и традиционные истоки ремесел и промыслов в крае. По наблюдениям А. Н. Зырянова, «ремесло существует здесь исстари и удовлетворяет совершенно все местные потребности» [4, с. 3]; «...обитатели Шадринского уезда мало знакомы с наукою и искусством, в ведении своего хозяйства основываются на опыте и практике рутины, старины и предков» [3, с. 5]. Умение купить, продать и обменять сырье и выделанные кожи считалось, по словам А. Н. Зырянова, «дорогою способностью» в среде промышленников, «обуславливающих этим благосостояние свое и интерес семейный» [3, с. 22].

Для современной этнографии значимость данного исследования краеведа А. Н. Зырянова заключается еще и в том, что в нем впервые провозглашается роль семьи в становлении и развитии того или иного ремесла, а также функция ремесел в сплочении традиционных устоев семьи: «Кожевенное производство в большинстве случаев наследственное, передается издавна от дедов и отцов к внукам и детям и составляет для некоторых коренное, привычное после земледелия занятие» [3, с. 9]; «Женщины и подростки обоего пола помогают мужьям отцам катать обувь и войлоки» [3, с. 37]; «Дети и женщины помогают постоянно по мере досуга и возможности» [4, с. 9]; «Жизнь ремесленников беззаботна у домашнего очага и является в более ярком достатке, чем у рядовых крестьян, незнакомых с рукоделиями» [3, с. 48].

Как рукописные, так и опубликованные умозаключения собирателя о мастерстве и одаренности местного населения, о том, что земледелие и хозяйство независимо от рукоделия идет своим чередом и нередко поддерживается доходами от ремесла и торговли, подтверждаются и многочисленными сведениями в трудах этнографов зауральского региона во второй половине XIX века (Т. Г. Успенский, И. М. Первушин, А. И. Третьяков).

Итак, по мнению А. Н. Зырянова, традиционная материальная культура в совокупности с духовной ее составляющей оказывает воспитательное воздействие на молодое поколение в среде зауральских простолюдинов, формирует нравственные ценности, устойчивость социума,

его этнокультурную идентичность. Так, например, русские народные песни, сказки, легенды поэтизируют крестьянский труд. Об этом же говорят и записанные А. Н. Зыряновым в зауральских селениях пословицы: «Кто пахать не ленится, у того хлеб родится»; «Каково посеешь, таково и пожнешь» [8]. В рукописных трудах А. Н. Зырянова содержатся теоретические рассуждения о функциональности различных видов и жанров вербального фольклора. Так, назначение сказочного эпоса в среде зауральских крестьян он видит в следующем: «Цель народных баснословий – отвращать мрачные мысли, налегшие на общество собравшихся земледельцев. И чем иначе вызывать восторг, чувства восхищения как не сказками и песнями» [6].

Народные сказки служат, по мнению собирателя, «отрадным препровождением времени»: «в день ли праздничный или в час отдыха от земледельческих занятий сказка всегда оставляет меланхолические следы, и поселяне довольствуются ею как некоторым животвором» [6]. В этом смысле получившие в Зауралье столь широкое развитие многочисленные ремесла и промыслы органично вытекают из утверждаемой в фольклоре народной апологетики труда как созидательного и «душеспасительного» начала всего человеческого бытия. В рукописи этнографа А. Н. Зырянова «Суеверность простолюдинов Далматовской волости Шадринского округа» от 21 марта 1851 года, хранящейся в научном архиве Русского географического общества, содержится устный рассказ об утрате овечьей шерсти по западной окраине Шадринского уезда как красочный пример слепого верования в предрассудки и народных слухов, молвы: «Национальная особенность, передаваемая с завета праотеческой старины, неизбежно и резко разнеслась в разветвления насельников исетской степи» [9].

Прекрасно сохранившееся материальное и вербальное наследие шадринского края, его история предоставили собирателю возможности для широкого спектра его многогранной деятельности в области краеведения и фольклористики. Так, в рукописных комментариях к «забавной» песне «Задумал комарушко жениться» А. Н. Зырянов указал на характерную манеру ее исполнения в крестьянской среде: «мотив этой песни старинной, монотонный, и поется она плаксивым, печальным голосом» [10]. В примечании к «местной» географической песне «Ах, как деушки» собирателем не случайно отмечено существование рядом с деревней Притыцкой водяной мукомельной мельницы, принадлежащей в то время мужскому Далматовскому Успенскому Монастырю, «по следствию которой возник здесь в песне намек на воровство с нее бусы, то есть мучных крох и остатков» – «Притыцки – бус воровать, а Далматовски – ям держать» [10].

Таким образом, понять ментальность зауральских крестьян представляется возможным

через их культурные и материальные ценности. Интересны также рассуждения А. Н. Зырянова и о влиянии климатических особенностей края на развитие творческого начала приисетских крестьян. В бумагах краеведа, обнаруженных нами в государственном архиве Свердловской области, отмечается также и немаловажное значение природы, подчеркивается ее влияние на характер народа: «Роскошная, щедрая природа, богатая растительность, приятный климат развивают в народе чувство красоты, стремление к искусству, поэзии и общественным увлечениям» [2].

В фольклористике общепринятым считается тезис о том, что устное народное творчество следует изучать неразрывно с другими формами народной культуры. Зауральский же собиратель – самоучка, посвятивший всю свою жизнь осмыслению крестьянского духовного наследия, уже в середине XIX века предугадал один из базисных векторов становления и развития последующей отечественной фольклористики. Таким образом, комплексное исследование А. Н. Зырянова, посвященное изучению различных аспектов традиционной культуры зауральских простолюдинов (экономической, социальной, бытовой, мировоззренческой), вполне логично, оправданно и закономерно.

*Список источников и литературы*

1 ГАСО. Ф. 135. Оп. 1. Д. 7.

2 ГАСО. Ф. 135. Оп. 1. Д. 10.

3 Зырянов, А. Н. *Промыслы в Шадринском уезде Пермской губернии* / А. Н. Зырянов ; сост. С. Б. Борисов. – Шадринск : Исеть, 1997. – Ч. 1. – 88 с.

4 Зырянов, А. Н. *Промыслы в Шадринском уезде* / А. Н. Зырянов ; сост. С. Б. Борисов. – Шадринск : Изд-во Шадринского пединститута, 1997. – Ч. 2. – 32 с.

5 НА РГО. Р. 29. Оп. 1. Д. 32 б. Зырянов А. Н. *Свадьбы Пермской губернии*. 1850.

6 НА РГО. Р. 29. Оп. 1. Д. 32 а. Зырянов А. Н. *Народные сказки, употребляемые простолюдинами Далматовской волости Шадринского округа*. 1850.

7 НА РГО. Р. 29. Оп. 1. Д. 57. Зырянов А. Н. *Сведения о внутреннем быту зауральских поселян. Торжки и базары. Пословицы*. 1850.

8 НА РГО. Р. 29. Оп. 1. Д. 58. Зырянов А. Н. *Пословицы, употребляемые в Шадринском уезде Пермской губернии*. 1850.

9 НА РГО. Р. 29. Оп. 1. Д. 32 в. Зырянов А. Н. *Суеверность простолюдинов Далматовской волости Шадринского округа; Рассказ об утрате овечьей шерсти*. 1851.

10 НА РГО. Р. 29. Оп. 1. Д. 46. Зырянов А. Н. *Песни, собранные и подслушанные из уст народа в Шадринском уезде Пермской губернии*. 1859–1864.

\*Примечание. В данной работе мы будем ссылаться на архивный источник без указания страниц, если в нем отсутствует внутренняя нумерация.

*А. А. Зыков, Е. Н. Колесниченко,  
г. Курган*

## РЕГИОНАЛЬНЫЙ КОМПОНЕНТ В «НАИВНОМ» ТВОРЧЕСТВЕ А. Н. МЕНЬЩИКОВОЙ

Провинциальная или региональная литература как культурный феномен стала предметом внимания ученых еще в конце XIX–начале XX вв. В определенной степени это обусловлено стихийным, массовым характером ее появления. Талантливые выходцы из крестьянского сословия получили возможность пробы пера в местечковых периодических изданиях, прежде всего в газетах («Олонецкие губернские ведомости» (1838–1917), «Сибирская жизнь» (1897–1918), «Алтайский крестьянин» (1912–1918), шадринская «Народная газета» и др). Со временем историко-культурологическая значимость регионального компонента, нашедшего отражение в заметках, письмах, поэтических опусах так называемых местных сочинителей и фольклористов, стала очевидной. Важность таких произведений «в общем литературном процессе» подчеркивал известный российский этнограф и фольклорист Г. Н. Потанин (1873–1874) [10, с. 242], отчасти творчество непрофессиональных поэтов как индикатор состояния культуры определенной местности рассматривалось в теории «областных культурных гнезд» Н. К. Пиксанова (1923) [8, с. 8–10]. На территории Урала огромный вклад в сохранение и развитие культуры региона внес В. П. Бирюков (1930–1950-е годы), деятельность которого во многом способствовала сохранению и развитию интереса к местным писателям и краеведам. Нельзя не отметить вклад в изучение литературы и фольклора Зауралья курганской научной школы. В работах В. П. Федоровой [12], Г. Р. Шариповой [15], Н. Н. Мальцевой [7], Е. Н. Колесниченко [6], О. Д. Грибановой [2], О. С. Драгуновой [4], Е. В. Рычковой [11], А. А. Зыкова [5] и др. четко прослеживается эмпирический вектор изучения индивидуальных самобытных качеств, особенностей идиостиля представителей «культурного гнезда» зауральского края.

Безусловно, известность талантливых земляков активизировала в крае интерес к творческому выражению индивидуальности. При этом научные изыскания в данной области преимущественно связаны с крупными историческими фигурами, деятельность которых нашла отражение в объемных рукописных сборниках (И. М. Первушин, Е. Д. Золотов, Д. М. Торопов), собраниях и публикациях в авторитетных изданиях (А. Н. Зырянов), и с которой во многом начинается процесс становления литературы и фольклора Зауралья. За пределами этого круга к творчеству тянулось множество одаренных непрофессиональных сочинителей, которые пробовали себя в поэзии, прозе,

народном театре, отражая в своих произведениях интересные моменты не только частной жизни, но и личные наблюдения о различных событиях региона. Благодаря их деятельности стало возможно рассматривать региональный компонент в контексте «третьей культуры» [9, с. 9].

Творчество местных авторов как самостоятельная литературная единица сегодня практически не рассматривается. Непрофессиональные региональные тексты представляют объект научного изучения преимущественно в системе аналогичных произведений, связанных по своей стилистике, использованию средств художественной выразительности, грамматической составляющей и объединенных функциональными рамками «наивной» литературы. Возможно, это обусловлено тем, что практически все тексты, написанные авторами-любителями, автоматически относятся рядом исследователей к разряду «наивных» в силу их недостаточной проработанности, большого количества заимствований, низкого стилистического и грамматического качества [17]. На наш взгляд, это не всегда обоснованно. В любом случае, к каждому конкретному случаю требуется дифференцированный подход. Согласимся с мнением А. Н. Ярковой о том, что непрофессионалы «могут рассматриваться как искушенные любители, граничащие с профессионализмом» [3, с. 7]. В этом аспекте необходимо сказать о важности регионального компонента в системе образовательной среды. Сегодня в системе школьной и вузовской программы, как отметила В. П. Федорова, практически не изучаются поэтические произведения «серьезных» зауральских авторов: Ксении Некрасовой, Людмилы Тумановой, Сергея Чингина, Лидии Дедовой, Любви Андреевой, Петра Емельянова, Анны Зинченко и др. [16, с. 6–12]. А это очень важно для развития культуры и сохранения истории региона, так как «живое слово земляков и о земляках на уроках русской словесности воспитывает интерес к тому, что называется малой родиной, рассказывает о ее истории и сегодняшнем дне, что в конечном счете способствует общей гуманизации образования» [1, с. 17]. В этом ключе представляется важным знакомство широкого круга исследователей и читателей с новыми, неизвестными ранее, скромными, но талантливыми земляками, черпающими заряд поэтической энергии из воспоминаний о жизни в зауральской глубинке, вдохновляемыми просторами природы родного края. Именно таким человеком предстает в своих произведениях Александра Меньщикова.

Александра Николаевна Меньщикова по праву может считаться современным зауральским поэтом, автором рассказов о нелегкой жизни зауральцев в послевоенные годы. Родилась она 9 октября 1947 г. в селе Саломатное Варгашинского района Курганской области. По образованию – экономист. Ветеран труда. В 1968 г. награждена памятным знаком Центрального комитета ВЛКСМ



«Молодому передовику производства». Знакомы Александре Николаевне и тяготы общественной работы. В 1969 г. ее избирают депутатом Советского районного совета г. Кургана, спустя 8 лет она становится победителем социалистического соревнования, а в 1981 г. удостоена звания «Ударник коммунистического труда». Сложилась и семейная жизнь зауральского автора. Вместе с мужем Александра Николаевна сумела вырастить сына и дочь, активно участвует в воспитании внуков.

Сегодня, будучи пенсионером, А. Н. Меньщикова большое количество времени посвящает творчеству. Начиная с 2006 г., она активно публикуется в коллективных сборниках, международных литературно-художественных альманахах, сборниках стихов участников международных поэтических конкурсов и сборниках работ финалистов и полуфиналистов Всероссийского литературного конкурса «Герои Великой Победы» (в 2016–2018 годах). Участвует в городских и областных литературно-поэтических фестивалях и конкурсах. Темы и проблематику своих стихотворений и рассказов Александра Николаевна черпает из детства. За участие в конкурсе «Мы живем в Зауралье» (г. Курган, 2014 г.) отмечена специальным дипломом за цикл книг для детей; в литературном конкурсе «Край ты мой родной» (г. Москва, 2015 г.) – дипломом победителя за песни и стихи; в Международном литературном конкурсе «На семи холмах» (г. Москва, 2016 г.) – лонг-листом в номинации «Москва за нами» за детские рассказы и стихи. Автор сотрудничает с ООО «Куртамышская типография», коломненским издательством «Серебро слов» и московским издательством «Не секретно».

О творческой активности автора свидетельствует большое количество работ, опубликованных более чем в 20 сборниках и самостоятельных изданиях. Полный перечень представлен в таблице 1.

Таблица 1 – Публикации А. Н. Меньщиковой

№ п/п	Издательство, название сборника	Опубликованные произведения
2006 год		
1	Куртамыш : ГУП Куртамышская типография, 2006. – 40 с.	Приключение девочки Саши и многое другое: сказки, стихи
2007 год		
2	Куртамыш : ГУП Куртамышская типография, 2007. – 24 с.	День рождения зайки: сказки, стихи, загадки
2013 год		
3	Куртамыш : Куртамышская типография, 2013. – 32 с.	На лесной полянке: сказки, стихи, загадки, приговорки, заклички, считалки

2015 год		
4	География жизни - 2 : рассказы и стихотворения / сост., авт. вступ. ст. А. А. Кручинина. – Коломна : Издательский Дом «Серебро Слов», 2015. – С. 32–34.	Родимый край, родное Зауралье. Люблю родное Зауралье. Что бывает прекрасней на свете. Златы купола
5	Серебряный дождь : международный литературно-художественный альманах. – Коломна : Издательство «Серебро Слов», 2015. – Том 5. – С. 90–91.	На Сапун-Горе я побывала... Война. День первый. Блокадница. Был выпускной, кружили пары. Земля не слышит вражеских сапог. Опять золотистая осень... Землепашец, простой паренек...
6	Восхождение - 2 : сборник стихов участников Второго Большого международного поэтического конкурса «Восхождение». – Коломна : Серебро Слов, 2015. – С. 62–64.	Божья коровка. Рыжие. Где повязка? Перламутровый жучок. Зайчонок-огородник. Лето на лугу. Сказки моей бабушки
2016 год		
7	География жизни - 3: рассказы и стихотворения / авт.-сост. вступ. ст. А. А. Кручинина. – Коломна : Серебро Слов, 2016. – С. 80–84.	Стою у берега я детства... Рожь, по полю, где стоял стеною колос... На поле колос сжат давно... Родник. Тихо вечер на землю спускается... Опять улыбнулась березка. Декабрь, поздний вечер. Дорога домой

8	Слово о кино и театре: сборник произведений о кино и театре (году кино посвящается) / сост., вступ. сл. Г. Самусенко. – Коломна : Серебро Слов, 2016. – С. 102.	Кино пришло	15	Ты одна мне несказанный свет: сборник произведений / сост., вступ. ст. Г. Самусенко. – Коломна : Серебро Слов, 2017. – С. 102–107.	Не успела уберечь... Шепчу... Цветы на холмике. Мамины руки. Коклюш
9	Книги и судьбы: литературно-художественное издание / сост. Г. В. Самусенко. – Коломна : Серебро слов, 2016. – С. 143–145.	Лесные друзья. У лукоморья дуб зеленый (по мотивам сказок Г. Скребицкого и А. С. Пушкина)	16	Сборник работ победителей Всероссийского литературного конкурса «Герои Великой Победы». – К. : ИД «Не секретно», 2017. – С. 215–216.	По порядку
10	Восхождение - 3: сборник стихов участников Третьего Большого международного поэтического конкурса «Восхождение». – Коломна : Серебро Слов, 2016. – С. 91–92.	Кот и фонарь. Два ежа. Вёдро. Скворушки. Где вода? Сон белого медвежонка. Муравьиный замок	17	География жизни - 4: рассказы и стихотворения / сост., вступ. ст. А. А. Кручинина. – Коломна : Серебро Слов, 2017. – С. 27–32.	Милая малая родина... Полощет дождь грунтовую дорожку. Над озером настала тишина. Стоит притихшим тоненький тростник. Я в детстве любила грибные места. На опушке бело кашкой невестилась земля. Край с цветеньем ковыля. Как мне мила ты. И казалось им все нипочем. Взгрустнется мне – ищу в степи покоя
2017 год					
11	Сборник работ полуфиналистов и финалистов Всероссийского литературного конкурса «Герои Великой Победы». Часть 2. – К. : ИД «Не секретно», 2017. – С. 141–142.	Памяти моего отца	18	Восхождение - 4: сборник стихов участников Четвертого Большого международного поэтического конкурса «Восхождение». – Коломна : Серебро Слов, 2017. – С. 83–84.	За рощицу солнце садилось... Засиренелась снова опушечка... Мне б снова в детство окунуться... За окольную дорогой... У кромки поля постою. Вечер. Ходики мирно стучат. По порядку
12	Сила огней: сборник произведений / авт., сост. И. О. Новикова. – Коломна : Серебро Слов, 2017. – С. 40.	Октябрь зарделся... Чимеевская святаыня			
13	Давайте будем бережней друг к другу: сборник о добре / авт., сост., автор вступ. ст. Н. В. Евстигнеева. – Коломна : Серебро Слов, 2017. – Выпуск 4. – С. 115–118.	Этот день мне памятен дныне... Как Топтыжка делал добро (сказка)			
14	Хрупкий мир в наших ладонях: сборник стихов и рассказов о природе [Году экологии посвящается] / авт., сост. Г. В. Самусенко. – Коломна : Серебро слов, 2017. – С. 67–73.	Сказ о том, как зародилась река Тобол и о чем она нам поведала. Разговор птиц. Добрый дятел. Как только луч пройдет по вершинам...			

2018 год		
19	Дорожные истории : сборник произведений о дороге / авт., сост. Г. В. Самусенко. – Коломна : Серебро Слов, 2018. – С. 92–99.	Расставание.  Дорога к новой жизни.  Гадать не хочу и не буду.  Смотрю с грустинкой на озера...  На малой родине моей...  Отбивая ступни...
20	Там, где вечно дремлет тайна... : сборник произведений о природе / авт., сост. Г. В. Самусенко. – Коломна : Серебро Слов, 2018. – С. 53–56.	Затворник.  Сказ о муравьишке, который хотел жить один
21	Сборник работ полуфиналистов и финалистов Всероссийского ли- тературного конкур- са «Герои Великой Победы». – К. : ИД «Не секретно». 2018. – С. 360.	Несло прохладой от полей
22	Священная народная : сборник произведе- ний (73-летию Великой Победы по- свящается) / сост. Г. Самусенко. – Коломна : Серебро Слов, 2018. – С. 55–58.	Дядя Паша
2019 год		
23	Неужто, наконец, пришла зима : сборник произведений / сост. Г. Самусенко. – Коломна : Серебро Слов, 2019. – С. 88–90.	Уж близится красавица- зима...  Ели укутаны в белое...  Как будто набросал затейник ваты...
24	Священная народ- ная: сборник произ- ведений. (75-летию Великой Победы посвящается) / сост. Г. Самусенко. – Коломна : Серебро Слов, 2019. – Вып. 2. – С. 43–45.	Два брата.  Трофейный телефон.  Дедушкина ель
25	Акварели любви: сборник любов- ной лирики / сост. Г. Самусенко. – Коломна : Серебро Слов, 2019. – Выпуск 4. – С. 105–117.	Письмо, изменившее жизнь.

Уже из приведенных выше названий понятно, насколько родной край близок автору. А. Н. Меньщикова пишет о детстве, животных, зауральской природе, Великой Отечественной войне, любви и дружбе. Знакомство с творчеством этого поэта и писателя оставляет теплое, приятное впечатление. Особенный интерес представляют произведения об отце и матери. Памяти родителей – ее «тихого причала», – Николая Яковлевича Казанцева (1917–2003), участника Великой Отечественной войны, и матери, Анны Васильевны (1922–2006) – А. Н. Меньщикова посвящает стихотворения и рассказы. В стихотворениях, посвященных самым главным людям в жизни, всегда четкая рифма, строки легки и эмоциональны, изобилуют олицетворениями, эпитетами, сравнениями, метафорами и языковыми средствами выразительности:

*С родным отцом по бездорожью  
Мы часто ездили вдвоем.  
Сажу в санях, бьет мелкой дрожью,  
Чтоб не замерзнуть, с ним поем.  
Чуть-чуть подмерзнут только ноги,  
Он мне кричит: «С саней слезай!»  
Хлестнет вожжой – и рвет конь дровни.  
– Давай, с гнедым нас догоняй.  
Вожжами лошадь направляет,  
Чтобы не сбиться нам с пути.  
Поет метель и завывает.  
И не видать вокруг ни зги...  
К саням дворняжка подбегает,  
Встречает мама у ворот...  
Поспешно стол нам накрывает.  
Огонь в печи трещит, поет.  
А вьюга злится и кидает  
В окошки с силою снежки.  
На углях пепел оседает.  
И пышут жаром пирожки...  
Как хорошо, когда есть мама,  
Тепло родного очага.  
И задувает пусть упрямо,  
Ревет и мечется пурга.*

«Дорога домой»

Сюжеты рассказов о родителях оригинальны и щемяще трогательны:

*Я награды отца прикрепила –  
По поселку пройтись средь ребят  
В новом платье, что мама мне сшила,  
Было в радость! Медали звенят...  
Льетса голос по радио чисто,  
Торжествует родная страна –  
Майский праздник к нам в двери стучится,  
Теплый ветер струит из окна.  
И все в памяти реет картинка:  
Папа кружит меня на руках,  
И впервые скупая слезинка  
У него зародилась в глазах.  
Я прижалась к плечу головой,  
Словно это мой тихий причал,  
Он своею шершавой рукою*



*Гладил волосы мне и молчал.  
А потом боевые награды  
Он до блеска начистил сукном  
И сказал мне: «Носи! Доверяю!  
В них вся память о времени том».  
Я награды отца прикрепил —  
По поселку пройтись среди ребят  
В новом платье, что мама мне сшила,  
Было в радость! Медали звенят!*  
«Памяти моего отца»

Рассказ «Дорога к новой жизни», видимо, написан по воспоминаниям матери. В нем А. Н. Меньщикова повествует о трудных послевоенных годах в зауральской глубинке, когда вместо транспорта — волы и лошади, дорог нет, только направления, и о непростой жизни женщины: «Шла молодуха на сносях... До райцентра оставалось ровно пятнадцать километров... Неожиданно путь преградила серая собака... Анна резко сдернула палку с узелком и, наставив ее, как ружье, с диким нечеловеческим криком пошла на отчаянный риск — прямо на зверя... это была волчица-мать...» (цикл рассказов «Дорожные истории»).

Такие человеческие качества как доброта, сердечность, жалостливость, привитые Александре Николаевне матерью, отражены в поступках и словах матери — героини стихотворения «Этот день мне памятен доныне...»:

*Помню, мама сарафан мне шила,  
Тихо напевая у стола.  
Тарахтела швейная машина.  
Я примерку первую ждала...  
Вижу — к нам во двор вошла старушка  
Нищая. Переступив порог,  
В угол поклонилась. Поберушка...  
— Мне б водицы, девица, с глоток...  
Встала за порогом...  
Я достала из печи горшок.  
Ей борща дала я с поварешку,  
Хлеба ломоть подала большой.  
— Вот тебе, бабуля, на дорожку  
Хлебец вкусный подовый, ржаной...  
Мама, оторвавшись от машинки,  
Сдернула со стульчика платок:  
— Вот возьмите, на себя накиньте.  
Береги Вас по дороге Бог...  
— Милая моя, никак ты плачешь? —  
Мама привлекла меня к себе.  
— Ты переживаешь, это значит —  
Сердце бьется доброе в тебе...  
Мама молодая, ни морщинки.  
Ровной строчкою бежит стежок.  
Тянутся две нити-паутинки,  
Равномерный слышен стрекоток...  
«Давайте будем бережней»*

Молодой матери, на плечах которой держался дом и забота обо всех, а о детях особенно, посвящены стихотворения «Не успела уберечь...» «Шепчу...», «Цветы на холмике», «Мамины руки», рассказ «Коклюш».

А. Н. Меньщикова хорошо подметила и отразила в своих произведениях расторопность, деловитость, хозяйственность, внимательность матери и отца, используя наречия со значением «быстро» и скопления глаголов и глагольных форм (причастий и деепричастий):

*Мама спешно занесла подойник,  
Через марлю цедит молоко.  
Крынку ставит на дощатый столик,  
А затем проворно и легко  
Подхватила чугунок с водою,  
В печь поставив, села на скамью.  
Стол протерла ветошью сухой,  
С полки кружечку взяла свою,  
Воду забелив слегка, и только  
Кромку отломил пирога...  
О себе не думала нисколько,  
Лишь бы сытою была семья.  
Поправляя на ходу платочек,  
Вышла торопливо за порог.  
В доме оставляя, кроме дочек,  
Теплоту свою — добра залог.  
Добежать скорей до зерносклада.  
Плицей надо ворошить зерно.  
Дочка старшая, ее отрада,  
Машет вслед, смотря в окно.  
И порою, наклонясь над люлькой,  
С нежностью укачивая дочь,  
Сидя засыпала, а за шторкой  
Утро торопило взглядом ночь...  
«Ты одна мне несказанный...»*

А вот примеры нагромождения глагольных форм в рассказе «Коклюш»: «Мать, придерживая подушку руками, баюкала дочку, стараясь хоть как-то облегчить ее страдания... Так просидела она на полу, прижавшись онемевшей спиной к лавке, качая на вытянутых ногах дочку, до самого рассвета... Увязая в сугробах, отец прошел в сарай, отыскал лопату, протерев дорожку к дому и до ворот. Зашел в дом, затопил печь. За ночь заметно выдуло тепло. Языки пламени, потрескивая, лизали березовые полешки, тени заплясали по стенам. Почерпнув ковшем воды из эмалированного бачка, залпом выпил, прикрыл дверь и вышел. Запряг гнедого, предварительно бросив в сани две вязанки кошенца, и поспешил за фельдшером... Через некоторое время вернулся отец и, наскоро поев, ушел во двор поить и кормить скотину» («Ты одна мне несказанный...»).

Родительская тема присутствует и в стихотворениях о Великой Победе в войне, например, в произведении «По порядку». Отец и мать в них выступают в роли воспитателей, прививающих детям уважение и благодарность участникам Великой Отечественной войны:

*У меня с братишкой Сашей  
С утра много-много дел.  
Мы на завтрак ели кашу,  
Незначай меня задел.  
Я-то этого не знала.*

Сразу стукнула его.  
Тут от мамы мне попало  
И братишке заодно...  
Кукол садим мы на полку.  
Все машинки в гараже.  
А лисичкам место, волку  
Мы отводим в блиндаже.  
Не храним мы в нем снаряды,  
Не играем и в войну,  
Только прадеда награды  
Свято чтим, храним в шкафу.  
Папа чистит их до блеска  
И назад их в шкаф кладет.  
Китель дедушкин невестка –  
Наша мама – бережет.

(По порядку)

Тема семьи в творчестве Александры Меньшиковой многогранна. Она тесно переплетена с трагическими событиями военных лет, тяжелым трудом в послевоенные годы. Не менее важен тот факт, что все события описываются с позиции зауральца – очевидца и участника происходящего. Образ родного края лейтмотивом проходит через все творчество автора. Именно этот факт позволяет отнести творчество А. Н. Меньшиковой к произведениям региональной «наивной» литературы, подкупающей своей искренностью, простотой слога, яркими и насыщенными образами. Используемый автором языковой инструментарий, задействованные средства художественной выразительности позволяют автору заинтересовать читателя, точная детализация подчеркивает реалистичность описываемых событий, а региональный компонент не только придает определенный колорит повествованию, но и способствует развитию интереса к культуре и истории Зауралья.

#### Список источников и литературы

- 1 Благова, Н. Г. О концепции обучения русскому языку с учетом регионального компонента (Для средней общеобразовательной школы) / Н. Г. Благова, Л. А. Коренева, О. Д. Родченко // РЯШ. – 1993. – № 4. – С. 16–19.
- 2 Грибанова, О. Д. Региональное своеобразие региональных топонимических преданий : дис. ... канд. фил. наук / О. Д. Грибанова. – Челябинск, 2006. – 261 с.
- 3 Цит. по: Давыдова, Д. М. Русская наивная и примитивистская поэзия: генезис, эволюция, поэтика : дис. ... канд. фил. наук / Д. М. Давыдова. – Самара, 2004. – 188 с.
- 4 Драгунова, О. С. Свообразие фольклористической деятельности А. Н. Зырянова : дис. ... канд. фил. наук / О. С. Драгунова. – Москва, 2018. – 214 с.
- 5 Зыков, А. А. Вклад Д. М. Торопова в Зауральскую фольклористику : дис. ... канд. фил. наук / А. А. Зыков. – Москва, 2019. – 185 с.
- 6 Колесниченко, Е. Н. Аксиологические константы песковцев : монография / Е. Н. Колесниченко. – Курган : Курганский государственный университет, 2014. – 168 с.
- 7 Мальцева, Н. Н. Зауральская фольклористика XIX века : дис. ... канд. фил. наук / Н. Н. Мальцева. – Челябинск, 2004. – 239 с.
- 8 Пиксанов, Н. К. Два века русской литературы / Н. К. Пиксанов. – Москва, 1923. – 208 с.
- 9 Поздеев, В. А. Фольклор и литература в контексте «третьей культуры» : дис. ... д-ра фил. наук /

В. А. Поздеев. – Москва, 2003. – 424 с.

10 Розанов, К. А. Провинциальная и столичная Интернет-литература: смещение границ / К. А. Розанов // Российская провинция: опыт комплексного исследования : материалы научно-практической конференции. – Саратов, 2009. – С. 242–245.

11 Рычкова, Е. В. Символика пространства в диалоге мифа и литературы : монография / Е. В. Рычкова. – Курган, 2008. – 166 с.

12 Федорова, В. П. Современное состояние фольклорной традиции Зауральского Притоболья / В. П. Федорова // Фольклор и литература Урала : материалы научной конференции (18–22 мая). Пермь, 1972 ;

13 Федорова, В. П. В ауре «культурного гнезда» / В. П. Федорова // Зыряновские чтения : материалы межрегиональной научно-практической конференции (18–19 декабря). – Курган, 2003 ;

14 Федорова, В. П. Крестьянские писатели Зауралья / В. П. Федорова // Наука и образование Зауралья. – 1997. – №1. и другие работы.

15 Федорова, В. П. Иван Михеевич Первушин – просветитель, краевед : монография / В. П. Федорова, Г. Р. Шарипова. – Курган : Курганский государственный университет, 2010. – 192 с.

16 Фольклорное и литературное Зауралье : учебное пособие / Региональный компонент Федеральной программы по литературе / В. П. Федорова, Л. А. Миронова, Л. В. Фаткулина [и др.]. – Курган, 1999. – 224 с.

17 Фольклор и постфольклор: структура, типология, семиотика : материалы круглого стола. – URL: [http://www.ruthenia.ru/folklore/kul\\_circl.html](http://www.ruthenia.ru/folklore/kul_circl.html) (дата обращения: 20.10.2020). – Текст : электронный.

*Е. Н. Колесниченко,  
г. Курган*

## СРЕДСТВА ВЫРАЗИТЕЛЬНОСТИ В «ПЕСКОВСКОЙ ЛЕТОПИСИ»

Вот уже сто лет как литературный язык стал достоянием широчайших народных масс, а не только «образованного» общества и высшего света, как было до революции 1917 года. «Печать, радиовещание, звуковое кино, школа со всеобщим обязательным обучением, широкое распространение устной публичной речи неизмеримо расширили функции литературного языка, подняли его авторитет, приблизили его к массам» [2, с. 20].

В послереволюционное время за перо брались непрофессиональные авторы, часто, священнослужители разных рангов. Не все они обладали хорошим образованием, у многих из них за плечами была лишь церковно-приходская школа, в лучшем случае, начальные классы духовной семинарии. Главной их школой была тяжелая трудовая жизнь и служба в храме в качестве пономаря, псаломщика или дьякона. К писательству их приводила потребность к самовыражению, желанию высказать свое мнение о современных явлениях и процессах, рассказать историю края, зафиксировать бытование фольклорных жанров. Так появлялись произведения представителей «низовой» фольклористики.

Рукопись «Песковская летопись» подготовлена дьяконом Е. Д. Золотовым к 1926 году. Материалы священнослужитель в течение нескольких лет по частям отправлял интересующемуся традиционной крестьянской культурой края уральскому краеведу В. П. Бирюкову, который сохранил местную летопись в Шадринском государственном архиве [7].

По своим общественным и философским взглядам Е. Д. Золотов был гуманистом и просветителем, поэтому «Песковская летопись» в большей степени состоит из статей и публицистических очерков о жизни жителей села Песковского Катайского района Курганской области (в прошлом веке село относилось к Шадринскому уезду Пермской губернии). Некоторые очерки не прямо, но с помощью отдельных деталей содержат нравоведения, поэтому для текстов характерно использование языковых средств выразительности и стилистических фигур речи.

Излюбленный прием Е. Д. Золотова – градация: «В настоящее время каждый человек и отдельный домохозяин должны быть проникнуты общностью интересов, и все общество – в устройстве своей жизни, и выступать на борьбу с природой и всеми стихийными бедствиями: засухой, пожарами, эпидемиями и прочим – всем сообща и единственно...» [2, с. 24].

При описании событий, связанных с земельными наделами, также используется градация:

«Много было смуты, вражды, драки у песковцев с крестьянами, к которым отошла земля» [2, с. 27].

К градации прибегает автор, рассказывая о том, как ущемлялись в правах члены низшего церковного причта: «Даже просьбы (низших чинов), нужды, пожелания, не приносящие никому никакого ущерба, но просьбы эти как облегчение, связанное с исполнением служебной обязанности, не только не исполняются, игнорируются, но подчас высмеиваются, сопровождаются издевательствами» [2, с. 40].

Проиллюстрированные примеры говорят о том, что Е. Д. Золотов чаще использовал возрастающую градацию для усиления образности, эмоциональной выразительности и воздействующей силы текста.

Рядом с градацией употребляются фразеологизмы: для членов низшего причта была «одна дорога» – в солдаты или в дьяконы (речь идет об узких горизонтах, открытых для детей низшего причта). Данный фразеологизм придает письменной речи автора книги о песковцах образность, точность и краткость, а также усиливает ее эмоциональное звучание.

Часты в текстах Е. Д. Золотова сочетания метафор, лексических повторов и однородных синтаксических конструкций: «Выходили стена на стену толпами, кто с колом, кто с поленом, иные привязывали к кнуту бороний зуб и дрались, кто на лошади, кто пешком» [2, с. 27].

Метафоры в рукописи служат важным средством выражения авторских оценок и эмоций. Метафора: «...члены низшего причта выходили из духовных училищ с самыми малыми знаниями, где и учились механически» [2, с. 38]. Через метафорическое значение слов и словосочетаний автор текста не только усиливает зримость и наглядность изображаемого, но и передает индивидуальность социальных явлений, проявляя при этом глубину и характер собственного ассоциативно-образного мышления, видения мира.

А вот целая связка семантических повторов и однородных членов предложения: «Приходской Совет убедительно предлагает супругам не разводиться, не нарушать совместной брачной жизни, а в случае несогласия приступают к разводному делу, допрашивают супругов и их свидетелей, внося их показания в протокол со своеручной подписью под своими показаниями» [2, с. 40–41]. В данном случае семантические повторы используются для того, чтобы сделать речь более живой и доступной для понимания.

Отдельно стоит сказать о рядах однородных членов предложения, выраженных глаголами несовершенного вида: «Их (членов низшего причта) не развивали, не воспитывали, не укрепляли ни волю, ни характер, не приучали к чтению книг, не давали никаких практических знаний, выпускали многих до получения дальнейшего образования как безнадежных неудачников, для которых была одна дорога – идти в солдаты или поступать



на низшие должности церковных служителей» [2, с. 38].

Вообще, глагол обозначает подвижный, реализуемый во времени признак предмета речи, который называется действием [8, с. 92]. Под словом «действие» понимается «проявление любых физических, физиологических, психических, ментальных, общественных и прочих сил» [6, с. 115]. По мнению ученых, вид русского глагола используется для выражения собственной оценки мира. По своему основному назначению виды глагола относятся к языковым средствам выражения субъективного самосознания личности, а не объективного знания. Они передают не столько реальную устойчивость или неустойчивость признака предмета речи, сколько оценку субъектом своего собственного восприятия этого признака, который может сохранять устойчивость исключительно в памяти субъекта и поэтому обозначается глаголом несовершенного вида. Глаголы несовершенного вида обозначают такие действия, которые воспринимаются как относительно менее подвижный, более устойчивый признак предмета речи [4, с. 19]. В приведенном выше примере «несовершенные» глаголы употребляются, чтобы зафиксировать внимание на том, что образовательный процесс, участниками которого были представители низшего причта, был неэффективным: не готовил подрастающее поколение ни к трудностям жизни, ни к карьерному росту.

Сам, будучи человеком эмоциональным и неравнодушным, автор нередко прибегает к гиперболе: «строители храма... так были воодушевлены, возвышенно настроены, близко приняли к сердцу это дело..., что постоянно днем и ночью думали о храме и видели его во сне, и днем он им мерещился» [2, с. 29].

Рассказывая о деятельности священника, он с помощью гиперболы подчеркивает социальную значимость организованных им предприятий: «Он организовал целую сеть сыроваренных заводов, приносящих теперь громадную пользу государству» [2, с. 36].

Гипербола помогает передать трагизм положения псаломщика, пономаря или дьякона: «причт держал себя принижено, заискивающе, не высказывал своего мнения, суждения и работлепно выполнял все, что ни скажет священник» [2, с. 39]. «Доводилось ему (пономарю) идти в дом священника, то еще дома он со страхом собирался идти и дорогой шел не обычно, а как-то сгорбившись принижено, и, придя в дом, не садился, а стоял, дожидаясь выхода священника, и его не приглашали садиться, и при всяком обращении к нему священника кланялся» [2, с. 39].

Использование гиперболы позволяет автору рукописи резко усиливать выразительность изображаемого (целеустремленность и воодушевленность строителей храма, униженных образов священнослужителей), придавать мыслям необычную форму и яркую эмоциональную окраску,

оценочность, эмоциональную убедительность.

Главы рукописи священнослужителя, посвященные вопросам религии, изобилуют эпитетами, причем, как общелитературными, так и авторскими: «...всякая религия...являлась поддержкой... рабской покорности трудящихся...» [2, с. 30]; «В общем, внутри храм величественный, пространственный, светлый, с хорошим резонансом, без колонн и столбов, но скучно украшен...» [2, с. 30]; «Громадная колонна над царскими воротами» [2, с. 32]; «Члены низшего причта забыты, принижены, бесправны» [2, с. 39].

Рассказывая о себе, составитель рукописи цитирует справку, данную Черноярским исполкомом (Пермская губерния), и даже в справке фигурирует эпитет: «был идейным работником в деле просвещения народа» [2, с. 37].

Использованные в рукописи общелитературные и авторские эпитеты направлены на усиление выразительности образов, изображаемых предметов, на выделение их наиболее существенных признаков. Они передают отношение автора к описываемому, выражают авторскую оценку и авторское восприятие явления, создают соответствующее настроение.

Не отказывается автор «Песковской летописи» и от использования антитезы: «...человеку нужна не одна сытость, но и стремление к Высшему...» [2, с. 30]. Сочетание контрастных понятий сильнее оттеняет значения слов «материальность» и «духовность», а также делает речь более яркой и выразительной.

Часто в рукописной книге Е. Д. Золотова встречаются сравнения: «...стремление песковцев устроить храм кажется напрасной тратой времени и средств... всякая религия как пережитый предрассудок и суеверие вредна крестьянству и рабочему классу...» [2, с. 30]; прихожане в суждениях о священнике «не стесняются, выражаясь: «Без попа, как без поганого ведра»» [2, с. 40].

Сравнения используются в тексте с целью усиления его образности и образности, создания более ярких, выразительных образов и выделения, подчеркивания каких-либо существенных признаков изображаемых предметов или явлений, а также с целью выражения авторских оценок и эмоций.

Таким образом, активное использование Е. Д. Золотовым в «Песковской летописи» тропов и различных языковых средств (лексических, синтаксических) говорит о начитанности автора, его стремлении соответствовать времени, желанию быть услышанным и понятым современниками и потомками.

#### Список источников и литературы

- 1 Введенская, Л. А. Русский язык и культура речи : учебное пособие для вузов для бакалавров и магистров / Л. А. Введенская, Л. Г. Павлова, Е. Ю. Кашева. – 32-е изд. – Ростов-на-Дону : Феникс, 2014. – 539 с.
- 2 Костомаров, В. Г. Культура речи и стиль / В. Г. Костомаров. – Москва, 1960. – 70 с.

3 Медведева, Н. А. Средства выразительности в текстах социальной рекламы / Н. А. Медведева // XV Зырянские чтения : материалы Всероссийской научно-практической конференции (Курган, 7–8 декабря 2017 г.). – Курган : Изд-во Курганского гос. ун-та, 2017. – 256 с. – С. 15

4 Морозов, В. Э. Глагольный вид в русском языке и русской речи / В. Э. Морозов. – 2-е изд., испр. – Москва : Гос. университет русского языка им. А. С. Пушкина, 2002. – 196 с. – С. 18–19.

5 Практическая стилистика : учебное пособие. – Москва : Военно-политическая академия им. В. И. Ленина, 1970. – 133 с.

6 Соссюр, Ф. Заметки по общей лингвистике / Ф. Соссюр. – Москва, 1990. – С. 115.

7 Фольклор и литература Зауралья: из истории русской фольклористики : хрестоматия / сост. и авторы статей : В. П. Федорова, Е. Н. Колесниченко. – Курган : Изд-во Курганского ун-та, 2005. – 211 с.

8 Щерба, Л. В. Языковая система и речевая деятельность / Л. В. Щерба. – Ленинград, 1974. – С. 92.

**В. В. Малов**  
**ГАУК ТО «Тюменское музейно-**  
**просветительское объединение»,**  
**г. Тюмень**

## **ЗИМНИЕ ПЕЙЗАЖИ В ПОЭЗИИ** **С. А. ВАСИЛЬЕВА**

*Заревую даль писать не с потолка,  
 А вдыхать в строку живые облака,  
 Не искусственных событий прочить нить,  
 А верстать пережитое и гранить...*  
 (С. А. Васильев «С охоты»)

Васильев Сергей Александрович (1911–1975) – поэт, почётный гражданин города Кургана. В Кургане прошли детские года Васильева, и в дальнейшем, живя уже в Москве, он часто посещал родной город – курганской земле, природе, истории, людям, посвящены многие произведения Сергея Александровича.

Впервые тему Малой Родины поэт освещает, судя по всему, в сборнике стихов «У нас в России», опубликованном в 1948 году. Кроме всего остального, сборник содержит цикл стихов «В родных местах», написанный в 1946 году, в который вошли такие стихи, как «Друзьям-поэтам, едущим на Урал», «Зима», «Мой новогодний тост», «Прямые улицы Кургана», «Мой брат кузнец Жора», «Если б ты была со мною», «Колхозный учёный», «На реке Тобол» и «Пейзаж» [3]. Далее в 1955 году Сергей Александрович опубликовал сборник «Лирика и сатира», который содержит цикл стихов «Зауралье», в целом повторяющий цикл «В родных местах», но дополненный стихотворениями «На лыжах» и «Урал» и поэмой «На Урале» [2]. Также новые мотивы Зауралья звучат в сборнике поэта «Весна-красна», опубликованном в 1962 году – это стихотворения «Концерт в степи», «За уральской грядой» и «Курганская область родная» [1].

Касательно биографии С. А. Васильева, необходимо отметить, что она освещена достаточно хорошо [4; 6]. Поэтому в данной публикации основное внимание сосредоточено на творчестве поэта, и, в частности, на стихах, посвящённых природе Зауралья, а конкретно, проанализировано изображение зимы, как одного из наиболее хорошо описанных природных явлений в поэзии Сергея Александровича.

Отметим, что произведения поэта рассмотрены не только и не столько как произведения литературные, но также и как некие художественные полотна и музыкальные симфонии, отсюда и соответствующий язык изложения. Ведь как говорил великий художник слова, обучивший в Литературном институте Горького целое поколение советских писателей литературной пейзажной живописи, Константин Георгиевич Паустовский: «Знание всех смежных областей искусства – поэзии, живописи, архитектуры, скульптуры и му-

зыки – необыкновенно обогащает внутренний мир прозаика и придаёт особую выразительность его прозе. Последняя наполняется светом и красками живописи, ёмкостью и свежестью слов, свойственными поэзии, соразмерностью архитектуры, выпуклостью и ясностью линий скульптуры, ритмом и мелодичностью музыки. Всё это добавочные богатства прозы, как бы её дополнительные цвета» [7]. Согласимся с этим высказыванием абсолютно, добавив к словам «прозаик и проза» слова «поэт и поэзия».

Итак, пейзаж «Зима» на основе одноимённого произведения (рисунок 1). Общую композицию стихотворения-полотна составляют зимний сосновый лес, река и просёлочная дорога. На фон этой общей композиции нанесены такие детали-акценты, как прорубь на реке, дятел на дереве, ветряная мельница и лошадь, запряжённая санями с людьми.



Рисунок 1 – Стихотворение «Зима» [3, с.76–77]

От композиции перейдём к колористике пейзажа. Цветовая карта полотна минималистична – белый фон со светлыми оттенками и несколькими яркими акцентами отдельных фигур. Основной белый цвет воспринимается скорее ассоциативно и передан названием стихотворения «Зима» и метафорами «белый сон» (про зимний лес) и «белые песцы» (про снежные хлопья).

Наиболее яркими акцентами являются дятел на сосне и лошадь с санями. Чёрный с красной грудкой дятел однозначно выделяется на белом фоне леса, а лошадь по тексту вороная, то есть чёрная, что также создаёт контраст с основным белым фоном, сани же, в свою очередь, представлены как «кошовка расписная», в тексте нет точного указания какими цветами была расписана кошовка, но зная народную традицию росписи саней в Сибири, и в Зауралье в том числе, можно предположить, что расписано данное транспортное средство было очень ярко – вероятно, красными, жёлтыми и зелёными цветами, что снова также контрастно разбавляет белый фон картины. В связи с художественностью русских саней уместно процитировать В. И. Сурикова, сибиряка по рождению и художника по призванию: «В дровнях-то какая красота – в копылках, в вязах, в саноотводах... А в изгибах полозьев – как они колышутся и блестят... Русские дровни воспеть нужно» [5].

Уже не такими яркими акцентами, но лёгкими пастельными оттенками воспринимаются на кар-

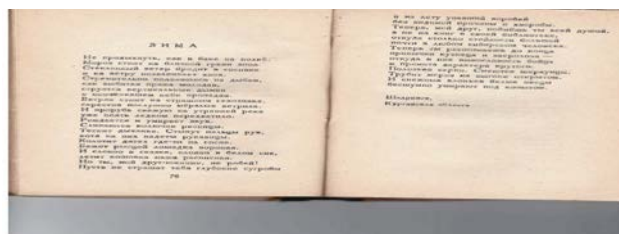

тине такие элементы как – сосны с тускло-рыжей, выцветшей за лето корой и бледно-зелёной, припорошенной снегом хвоей, серо-бежевая, подёрнутая белёсой дымкой пурги ветряная мельница, пепельно-белые клубы дыма из труб деревенских изб, при этом передана и форма и оттенок дыма – сравнением «как выбитая пряжа молодая», и, видимо, уже не совсем белая, а несколько сероватая от езды зимняя просёлочная дорога.

Но одной живописи, одной колористики мало, чтобы образ ожил и стал живописным в полном смысле слова как на полотне создающего художника (писателя), так и в восприятии смотрящего зрителя (читателя). Если художник хочет передать зрителю всё богатство образа, передать всё то живое, что есть в образе, то он обращается не только к цвету и как следствие к зрению, но и к другим сенсорно воспринимаемым элементам – звукам, запахам, тактильным ощущениям и т. д.

Обратим же наш взор, точнее слух и воображение, на звуковое содержание картины, тем более, что в творчестве С. А. Васильева, звуки природы представлены очень богато.

Основные звуки полотна – громкие звонкие. Условно, звучание картины можно разделить на два музыкальных акта. Первый акт – лесная симфония звона и стука. Здесь мы слышим звон хвои на ветру, усиленный эпитетом ветра «стеклянный», при этом, что интересно, в этом месте полотна-стихотворения звон образный также усиливается и звоном фактическим фонетическим – автор в трёх строках использует звукопись – аллитерацию звуков «с», «з» и «н», что и создаёт эффект звенящих строчек. Следующий звук акта – стук дятла, сам по себе звук ударов птичьего клюва о древесину казалась бы воспринимается глухим – «тук, тук», но так было бы в летнем лесу, где шелест листвы глушит звуки, но в зимнем лесу, в морозном воздухе и открытом от листвы пространстве глухое «тук-тук» воспринимается уже как звонкое «тунк-тунк», при этом в стихотворении стук дятла усиливается и высокой частотой ударов клюва – по всей видимости, именно это передано словом «колотит».

Во втором акте симфонию лесную дополняет симфония саней. На смену звону и стуку приходит скрип – также звонкий, резкий звук саней, скрипящих полозьями по снегу. В аккомпанемент со скрипом звучат хруст снега под копытами лошади (не прямое, ассоциативное звучание), звон бубенцов-ширкунцов на дуге саней и трубный гул морозного ветра. И для звукового контраста в конце данной симфонии добавлена бесшумность снегопада.

Если взглянуть на звучание стихотворения образно, то перед нами своего рода симфонический концерт – звон мёрзлой хвои на ветру = звон высокочастотного духового инструмента, например, флейты, стук дятла по дереву = стук палочек об ударные, например, барабаны или литавры, скрип полозьев саней по снегу = движение смычка по струнам скрипки, звон бубенцов = звон бубенцов,

гул ветра на открытом пространстве = гудение низкочастотного духового инструмента, например, трубы. То есть, символично, симфоническое звучание произведения представлено флейтой, барабанами, скрипкой, бубенцами и трубой.

Таким образом, детально взглянув на стихотворение С. А. Васильева «Зима», мы видим не просто лирические пейзажные стихи, мы видим полноценную живописную картину – в очень лёгкой цветовой тональности с очень звонким звуковым наполнением. Отдельными интересными моментами полотна являются уже упомянутая нами звукопись, а также использование диалектизмов, добавляющих стихотворению звуковых акцентов – «кошовка», «хвороба», «ширкунцы», игра контрастов – «белый лес – чёрная лошадь», «скрип, звон, гул – бесшумность», «мороз – баня», «мороз на грани зноя», а также лёгкое лирическое отступление от пейзажа и подчёркивание влияние сибирской зимы на характер сибиряков – стойкий, прямой, крутой.

Для полноты восприятия пейзаж полотна-произведения «Зима» можно дополнить образами из двух других стихотворений Сергея Александровича – «На лыжах» (рисунок 2) и «Уже давно пора в снежки играть» (рисунок 3).



Рисунок 2 – Стихотворение «На лыжах» [2, с. 210–211]



Рисунок 3 – Стихотворение «Уже давно пора в снежки играть» [1, с. 105–106]

Стихотворение «На лыжах» в плане композиции добавляет две новые фигуры – тетерев-косач на дереве и человек на лыжах. В плане колористики произведение расширяет и подчёркивает белый фон пейзажа метафорой «открытое море белизны», добавляет ещё один пастельный оттенок – розовый, в котором изображён закат солнца и сияющий в его свете снег с лыжнёй, и ещё один яркий акцент – тетерев, как и дятел в чёрном оперении с красной грудкой. В плане эмоциональном стихи продолжают лёгкую тональность основного

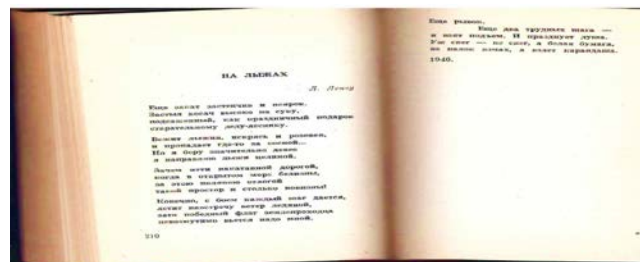
полотна и добавляют некой праздничной радости, той, что любящий природу человек ощущает, когда оказывается лесу, данный эмоциональный настрой подчёркивается сравнением тетерева на суку с новогодним подарком на ёлке.

Стихотворение «Уже давно пора в снежки играть» представляет уже саму зиму как живописца – художник говорит о художнике, и мы видим картину в картине. Автор перечисляет узоры, созданные морозом на оконном стекле – торосы, папоротники, розы. Также стихи добавляют новые оттенки в изображение зимы – это, пусть и замёрзшие снегом, но всё же упоминаемые, и может, где-то, всё-таки, проступающие сквозь снег осенние листья – жёлтые, оранжевые, красные, то есть добавлен ещё один яркий колористический акцент. Кроме того, с помощью сравнения, метафоры в зимний лес добавлены не свойственные ему белые медведи, с которыми сравниваются снежные сугробы.

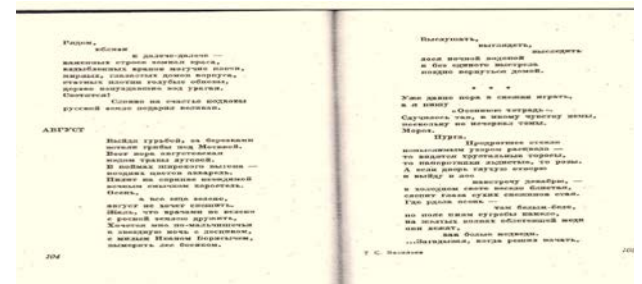
И в качестве итога общих зимний пейзаж на основе трёх стихотворений С. А. Васильева – на переднем плане композиции белый сосновый лес с рекой, оттенённый пастельными оттенками светло-рыжей коры, бледно-зелёной хвои и нежно-розового заката и подчёркнутый яркими акцентами чёрно-красных фигур дятла и тетерева; на переднем плане композиции перед лесом просёлочная дорога в пастельной, предположительно серой тональности с ярким акцентом чёрной лошади и расписных, предположительно красных саней, на заднем плане композиции за лесом деревня (посёлок) в дымчатой светло-серой тональности с композиционными вертикальными акцентами в виде столбов дыма и ветряной мельницы; вся художественная композиция сопровождается композицией музыкальной из гармоничной симфонии природных и человеческих звуков.

Таким образом, взглянув пристально на три небольших лирических пейзажных стихотворения, мы можем сделать вывод, что поэзия Сергея Александровича Васильева – это при должном педагогическом сопровождении, своего рода, готовое учебное пособие по литературной живописи. Эстетическое наслаждение от подобных знакомств с поэзией, несомненно, позитивное явление, но гораздо полезней видится использование потенциала подобных произведений именно в педагогических целях, например, в качестве дополнительного факультативного курса на уроках литературы, и, возможно, на уроках изобразительного искусства.

#### *Список источников и литературы*

- 1 Васильев, С. А. Весна-красна : сборник стихов / С. А. Васильев. – Москва, 1962. – 255 с.
- 2 Васильев, С. А. Лирика и сатира : сборник стихов / С. А. Васильев. – Курган, 1955. – 575 с.
- 3 Васильев С. А. У нас в России : сборник стихов / С. А. Васильев. – Челябинск, 1948. – 208 с.
- 4 Васильев-Макаренко А. С. Светлый голубь русской поэзии. – URL: <http://kultura.kurganobl.ru/3591.html> (дата обращения: 26.09.2020). – Текст : электронный.

5 Волошин, М. А. Дом поэта: Стихи. Главы из книги «Суриков» / М. А. Волошин. – Ленинград : Детская литература, 1991. – 270 с. – С.230.

6 Михайлова, О. К. Васильев Сергей Александрович. – URL: <http://kultura.kurganobl.ru/3591.html> (дата обращения: 26.09.2020). – Текст : электронный.

7 Паустовский, К. Г. Блистающие облака. Золотая роза / К. Г. Паустовский. – Санкт-Петербург : Каравелла, 1995. – 414 с. – С. 397.

**Е. В. Мякишева**  
**МКОУ «Средняя общеобразовательная**  
**школа № 8»,**  
**г. Шадринск**

## **ХУДОЖЕСТВЕННОЕ ИЗОБРАЖЕНИЕ ВРЕМЁН ГОДА В ПРОИЗВЕДЕНИЯХ В. И. ЮРОВСКИХ**

Имя Василия Ивановича Юровских, замечательного писателя, по праву является гордостью зауральской земли, её славой и духовным богатством. Он был великолепным рассказчиком, знатоком и певцом зауральской природы. В своих рассказах Юровских доводит принцип зримости и природной образности до совершенства, он принадлежит к тому роду авторов, которые пишут исключительно о лично виденном и пережитом.

Василий Иванович бережно и трепетно относился к русскому языку: «Русский язык не исчезнет и не умрёт даже и тогда, когда, допустим, закроются уста последнего русского человека. Без него мировая культура перестанет быть таковой» [1, с. 4].

Он мечтал передать своё чуткое отношение подрастающему поколению: «Дети, будущее России, должны не просто постигать родную речь, не просто быть грамотными людьми, а и любить, восхищаться и гордиться одним из богатейших и красивейших языков мира – своим Русским Языком» [1, с. 5].

Валерий Васильевич Иванихин в статье «Народная педагогика сельских тружеников Зауралья в повести В. И. Юровских «Журавлиные корни» пишет, что родители учили детей доброте, растили их нежадными, учили дружить и быть щедрыми не только к людям, но и к природе.

«Автор замечает, что нужду сменило благополучие, люди стали лучше жить, но, как ни странно, «тиной затянуло некогда чистый родник доброты». Голым-голо стало не только в природе, но и душах человеческих. Разгадка в том, что человек утратил те «журавлиные корни», которые связывали его с родной природой.

Так, например, бабушка объясняет внуку, что он ошибается, предлагая распахать небольшой островок шиповника в поле: «Если бы толк мужики не знали, колок и раньше могли распахать. Долго ли выпалить огнём и корни повыдрать, много ума не надо». И слова бабушки звучат символично: мы сами собственными руками выпалили огнём свою память и выдрали свои корни [2, с. 85].

Хотя многие книги Василия Ивановича Юровских посвящены детям, написаны специально для них, взрослые тоже с удовольствием читают его произведения, потому что они насыщены особым смыслом, многовековой народной мудростью.

Василий Юровских постоянно очеловечивает и обожествляет природу, и потому невозможно не согласиться с критиком Юрием Селезнёвым, который пишет в предисловии к книге «Родное гнездовье»: большая часть рассказов этого писателя «написана в жанре, напоминающем либо

тургеневские «Стихотворения в прозе», либо пришвинские «Незабудки». Некоторые, лучшие из них, рискнул бы назвать песнями в прозе; поэтика таланта Василия Юровских действительно во многом сродни поэтике именно русской народной лирической песни».

«... Часто автор оставляет своего лирического героя наедине с лесной тишиной, и эти свидания окрашены в повествовании особой поэтичностью и какой-то особой горькой пронзительностью. Горькой потому, что у природы есть не только друзья, но и враги, и дыхание зла часто слышится совсем рядом. Но автор не бывает в таких случаях равнодушным. Он – защитник, ценитель и друг природы. Но он же и проповедник красоты, как высшей гармонии в мире и душе человеческой. Все его лучшие рассказы и повести наполнены живыми глубинными характерами, живой народной речью [3, с. 67].

В предисловии к книге «Веснозапев» Михаил Лобанов пишет, что Юровских «переводит на человеческий язык думы» животных и птиц, их повадки, их ухватки, характер их поведения. Чувствуется, что автор свой человек в лесу среди его обитателей, и не просто как охотник, но как друг и защитник. Он так описывает грибы, что действительно видишь «гуляние грибов». От разного языка Юровских у читателя, привыкшего к «дистиллированному» обыденному языку, может заломить зубы, как от родниковой воды [4, с. 1].

В своих произведениях Василий Иванович Юровских рассказывает обо всех временах года: весне, лете, осени и зиме. И каждое время года по-своему прекрасно... Мне хотелось бы подробнее остановиться на образных описаниях природы Зауралья.

В рассказе «Светлый день» автор очеловечивает лес, придаёт ему такие черты характера, как обидчивость и недоверие наступающей весне.

«...Онемелыми стволами туманятся берёзы, отчуждённо-холодной зеленью выступают осины и щетинятся опушкой кусты боярки. Лес разобделся на весну: согнала снега, поманила ростепелью и нате – снова стынть, снова сдерживай токanye сока, молодую дрожь тела. Рассвет расплавил острые льдинки звёзд, и они скатились за увалы. Обтаяли мелкие тучки, и меж ними растеклись извилисто-палевые ручьи света. А лес молчит. Вот ягодкой-костянкой покраснели капельки застывшего сока, вспотела береста, обмокла кора осин. А лес не верит и не отзывается. Видать, не прощает апрелю-насмешнику колкие шутки-прибаутки. Не откликается лес...» [4, с. 5].

Весеннее радостное пробуждение природы [5, с. 127] автор описывает и в новелле «Черёмуховая ночь»: куст «стоял не одетый и всё чего-то ждал»... А когда соловей запел, то «счастливый куст засветился в сумерках чистыми лёгкими кружевами. Воздух стал пахуч и свеж, и тогда соловей весь превратился в звонкую вдохновенную песню. И чем трепетнее он изумлял черёмуху,



тем больше и больше рождалось на ветках светлых кистей» [5, с. 128].

Василий Иванович создаёт неологизм «солнцевосход», который черёмуха встретила уже белоснежной «невестой», но, вместо «жар-птицы», ночным певцом оказалась «скромно-серая птичка с тёмными усталыми глазами».

Новелла «Перепела» посвящена известному русскому и советскому писателю, художнику - оформителю Евгению Ивановичу Носову, многие произведения которого воспевают красоту природы. В свою очередь, Евгений Иванович Носов так отзывался об авторе: «Василий Юровских, которого я люблю за трепетную русскую душу, и который радуется мне столь же трепетными русскими строками».

Новелла воспевает красоту летней природы Зауралья. Перепела перекликаются между собой с разных берегов реки Крутишки, в то время как автор поднялся на правый берег и «замер от внезапного озарения»:

«По дымной зелени трав расстился живой ковёр. И каких только узоров не выткал по нему неугомонный творец! Тут лилово распушились позолоченные маковки лугового василька, расшиты ковыльным гарусом кашка и богородская травка, ярко синее косами вероника и алеет гвоздика. Там рассыпаны голубые звёздочки журавельника и мелкое золото лютиков, раскрыты огнисто-жёлтые бутоны козлобородника и лазоревые глазки незабудок. А вон волчи медунки зверовато уставились тёмно-фиолетовым прищуром на розовые шапочки клевера. Поодаль стелется в обнимку с белоголовыми нивянками густо-лиловый мышинный горошек и синими гребешками пытается расчесать свои кудри вязиль...» [5, с. 128].

Пение птиц: жаворонка и черноголового чекана дополняло это невероятно радостное мгновение. Тогда автор признаётся в любви к «отчему краю» и обещает до конца своих дней быть преданным своей малой родине, передать это чувство как величайшую ценность следующим поколениям.

Василий Иванович образно описывает красоту осенней природы в новелле «Вожаки» [5, с. 137].

«...Оброненными журавлиными перьями сиротливо волнуются вершинки соломистого тростника, раскудрлатились чёрные шемполы рогоза, и клочья палевой ваты рассеивают над плёсами знобкие вздохи ветра. И с какой-то скорбно-тоскливой мольбой поднял к небу свои коряво-бурые щепоти круглый камыш-крестовник».

Природа просыпается с рассветом: «...А когда поутру медленно вытаскивает солнце, остеклевшие плеса блестят мёртвым льдом. И только налимохвостые ныряльщики-ондатры булькают с лавды, отчихиваются брызгами и на клинья кроют опустевшую воду». Сюжет новеллы основан на случае из жизни автора, когда он вместе с отцом охотился на диких гусей. Но отец не стал стрелять «...опустилось ружьё на колени». Вожаки стаи улетел умирать в камыши, сам покинул стаю. Отец автора вспоминает, что это уже второй «вожак»,

которого он «проводил на своём веку». Стонущий плач стаи провожает его, охотник также проявляет уважение к вожаку стаи, не нарушив тишину выстрелами. Осенняя грусть смешивается с таинством и величием законов природы.

Не менее образное описание осени в новелле «В листопад»:

«Отцветающим подсолнухом свесилось над лесами солнце... Не стерпел, вздохнул шумно ветер возле берёзы. Всплеснула она руками, и полетели-посыпались оттуда не то листья, не то желтогрудые птицы. Берёзки-подростки к матери своей обернулись и тоже пустили пташек. А осень прислушивается бугорком, приглядывается красноглазой калиной» [4, с. 108].

В новелле «На снежинках-парашютиках...» Василий Иванович Юровских радуется наступлению зимы «...пахнуло оттепелью, а к ночи плотная облачность зашуршала искристой звёздной изморозью. И на снежинках-парашютиках стала мягко опускаться зимушка-зима. Вмиг побелело и посветело вокруг» [5, с. 132].

Василий Юровских в новелле «За солнцем» мечтает о золотисто-розовом снеге, гонится за ним на лыжах, но только подходит ближе, а «он совсем белый». Золотисто-розовый он только издали. «Если нет золотисто-розового снега, тогда некуда было бы идти и на душе густели бы потёмки» [5, с. 133].

Так и в своём творчестве Василий Юровских стремился к своей мечте, к некоему идеалу. Читая его рассказы, погружаешься в чистый и спокойный мир природы, наполненный добротой и щедростью к человеку, где отсутствуют стрессовые, раздражающие психику ситуации.

Описание повадок птиц и животных настолько точное и выразительное, что невольно испытываешь эмоции радости от общения с зауральской природой, вспоминаешь собственный жизненный опыт и хочется снова и снова побывать в щедрых на грибы и ягоды лесах, полюбоваться дивной красотой лесных озёр и болот.

Творчество писателя Василия Юровских не потеряло своей актуальности: природа нашего края по-прежнему прекрасна. Но не каждый человек сумеет увидеть это, разглядеть её неброскую красоту. Для Василия Ивановича зауральская земля была самым лучшим местом на планете, и он сумел передать своё восприятие читателям.

#### Список источников и литературы

- 1 Газета «Исеть». Литературно-краеведческий выпуск Шадринск – городок, 25 декабря 2002, спец. выпуск №11 (47). Интервью «Простые истины». Андрей Фёдоров.
- 2 История литературного Шадринска : хрестоматия / сост. С. Б. Борисов. – Шадринск : Изд-во Шадринского пединститута, 2002. – 186 с.
- 3 Потанин, В. Слово о друге-писателе / В. Потанин // Роман-журнал XXI век. – 2007. – № 6.
- 4 Юровских, В. И. Веснозаяв : рассказы о природе / В. И. Юровских. – Челябинск : Юж. - Урал. кн. изд-во, 1980. – 135 с.
- 5 Юровских, В. И. Родня : повесть, рассказы, лирические миниатюры / В. И. Юровских. – Москва : Дет. лит., 1988. – 192 с.

**Н. П. Шушарина**  
**МБУК «Приуральский районный краеведческий музей»,**  
**с. Аксарка, Приуральский район ЯНАО,**  
**Тюменская область**

## ЭТНОГРАФИЧЕСКИЕ МАТЕРИАЛЫ А. Я. КОКОСОВА, ЗАПИСАННЫЕ В СЕЛЕ УШАКОВСКОМ

В Архиве Всероссийской общественной организации «Русское географическое общество» хранятся два неопубликованных рукописных материала А. Я. Кóкосова, переданные им в 1869–1871 гг.

Александр Яковлевич Кóкосов принадлежал к замечательной семье Флоринских, оставивших о себе память в истории и культуре каттайской земли. В детстве Александр Яковлевич жил в с. Песковском Шадринского уезда, куда его мать Мария Марковна, после трагической гибели мужа – священника Вознесенской церкви с. Крестовского Камышловского уезда, переехала к отцу Марку Флоренскому. Один из её сыновей – Владимир Кокосов был известен как автор рассказов «Рассказы о Карийской каторге», а о жизни Александра и Ивана информации мало.

В статьях о А. Я. Кóкосове авторы сообщают, что этнографические записи он сделал, будучи священником [3; 4]. В списке духовенства Екатеринбургской епархии 1899 г. можно прочитать, что дьякон А. Я. Кокосов в этом году служил на вакантной должности псаломщика Петро-Павловской церкви с. Ушаковского (псаломщик – звание, утвержденное 16 февраля 1885 г., в обязанности которого входит чтение из богослужебных книг, пение на клиросе и участие во всех церковных богослужениях) [5]. В этом году ему было 55 лет, и он был в сане, занимающем в церковной иерархии первую, низшую степень священства.

Чем же так ценны этнографические записи, сделанные А. Я. Кокосовым? Круговые песни, записанные в селе Ушаковском, уникальны тем, что это единственное собрание песен зимнего святочного времени, записанных в одном провинциальном селе. Его работы была отмечена современниками – стараниями Русского Географического общества (РГО) был издан сборник «Круговые песни села Ушаковского» (1869). Это также единственный случай публикации РГО песен, зафиксированных в одном селе. Некоторые варианты этих песен были отмечены как наиболее полные и вошли в собрание проф. А. И. Соболевского «Великорусские народные песни».

А. Я. Кокосов продолжил свою работу по сбору этнографического материала и вел записи пословиц, загадок, обрядов одного и того же села, подчёркивая в своих корреспонденциях, что записывал эти произведения только в селе Ушаковском.

Сегодня работы А. Кокосова особенно ценны для нас тем, что, в сочетании с записями фолькло-

ра других исследователей, мы получаем возможность восстановить живое бытование обычаев и обрядов крестьян Зауралья во второй пол. XIX в.

Здесь представлены материалы из фондов Архива Всероссийской общественной организации «Русское географическое общество». Сохранена орфография автора (рисунок 1) [1].



Рисунок 1 – Записка А. Я. Кокосова от 1869 г.

Документ предваряет записка А. Я. Кокосова в которой он пишет: «Въ Императорское Русское Географическое общество. Въ прошлый разъ я имелъ честь представить въ Императорское Русское Географическое общество несколько круговыхъ песенъ. Въ настоящее время предлагаю просвѣщенному вниманію общества списокъ 85 словъ, входящихъ въ составъ речи жителей села Ушаковского Пермской губерніи. Смѣю надеяться, что предлагаемый мною списокъ не будетъ лишнимъ и принесетъ хоть малую долю пользы в Этнографическомъ отношеніи».

А. Кокосов  
 18 января 1869 г.

### Списокъ словъ (Этнографическіе матеріалы)

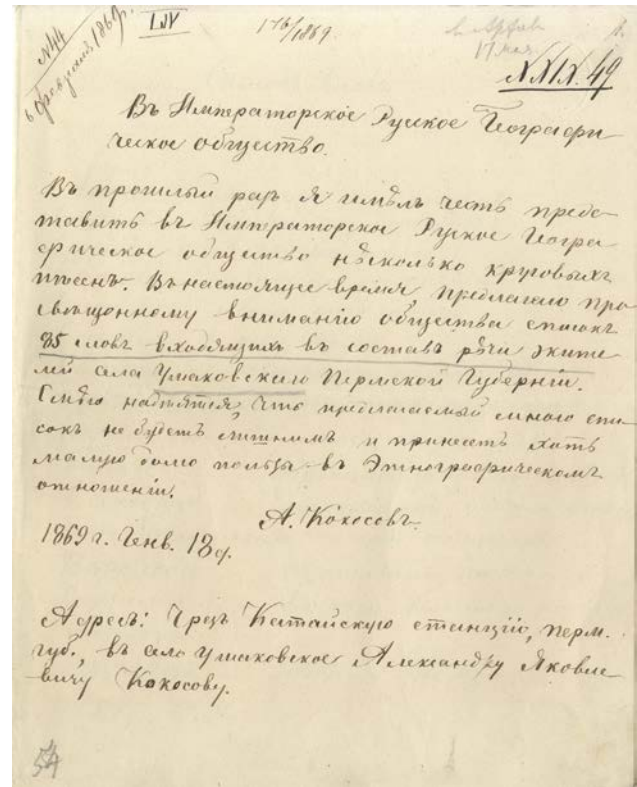
Айда – ступай, иди, пойдёмъ.  
 Баруль – разбойникъ, душегубецъ.  
 Барма – воръ, грабитель.  
 Баганá – лукавый, обманчивый.  
 Бáю – говорю, речь держу.  
 Базлáю – реву, кричу.  
 Бóткаю – бью, колочу, наколачиваю.  
 Брандахлысть – озорникъ, сорванецъ.  
 Бўткнуль – упалъ, оборвался.

Бутусь – угрюмый, неприветливый.  
 Бандура – музыкальный о пяти струнах инструмент, похожий на гитару.  
 Ворохоба – противный, несносный.  
 Верзила – высокий, большого роста человек.  
 Вислядь – значить тоже, что и предыдущее слово.  
 Варахать – марать, обмарывать.  
 Варахаю – мараю, обмарываю.  
 Водерень – вовсе, совсем.  
 Влягузиль – прытко побежалъ, помчался.  
 Выкомура – выдумка, выдумщикъ.  
 Выкомуривай – выдумывай, придумывай.  
 Выкомуриваю – выдумываю, придумываю.  
 Дылда – здоровенный, плечистый.  
 Дрыхни – спи, почивай, покойся.  
 Дрыхло – засоня, спячка.  
 Дерябни – выпей разомъ, однимъ духомъ.  
 Дерябнулъ – напился, надоволился.  
 Ерыга – шаршавый, неопрятный.  
 Збрындиль – осердился, озлился.  
 Збрындивиль – значить тоже, что и предыдущее слово.  
 Заграбасталь – забраль, зачистиль, отняль.  
 Зграбасталь – взяль, схватиль, присвоиль.  
 Забазлаль – заревель, закричалъ.  
 Заягало(?) – ясно загорело, вспыхнуло.  
 Затрубениль – значить тоже, что и забазлаль.  
 Захыркаль – заплакаль, зарыдалъ.  
 Затрёкаюсь – заберусь, залезу, спрятаюсь.  
 Затрёкался – забрался, залезъ, спрятался.  
 Комеда – обжора, прожора.  
 Куражусь – упрямлюсь, спесивлюсь.  
 Куражный – упрямый, спесивый.  
 Каверза – гадость, скверность.  
 Каверзный – гадкий, скверный.  
 Кій – деревянный молотъ съ заострённымъ верхнимъ концомъ, наподобие сахарной головы.  
 Мямля – тихий, несмелый.  
 Онолдысь – прошлаго раза, которого-то дня.  
 Отбутетенькаю – выбью, накажу, отколочу.  
 Отбутетенькаль – выбиль, наказаль, отколотиль.  
 Отабурилъ – оглушилъ, отуманилъ.  
 Отабурило – оглушило, отуманило.  
 Отетениль – удариль съ плеча, съ размаху.  
 Ожвариль – значить тоже, что и предыдущее слово.  
 Осилокъ – сильный, могучий человекъ, богатырь.  
 Обротъ – узда безъ удиль.  
 Опехтгой – неуклюжий, нестройный, тучный.  
 Охобачиваю – проворно, скоро.  
 Отпакулю – обману, обсчитаю.  
 Отпакулиль – обманулъ, обсчиталь.  
 Отпакулился – обманулся, обсчитался.  
 Обушмарило – значить тоже, что и ошабурило. см это слово.  
 Пошухаю – попорчу, испорчу, поврежу.  
 Пошухалось – попортилось, испортилось, изломалось, повредилось.

Пошухаль – попортиль, испортиль, изломаль, повредиль.  
 Пентехрюй – дуракъ, малограмотный.  
 Притрунь – прижми, придави.  
 Притруню – прижму, придавлю.  
 Растопча – неряха, растрепа.  
 Рехнусь – съ ума сойду, помешаюсь.  
 Рехнулся – съ ума сошолъ, помешался.  
 Скыркаю – скоблю, стругаю.  
 Стяпчилъ – стащиль, украль.  
 Скудаюсь – не могу, хвораю, прихварываю.  
 Сколдырю – смеюсь, просмешничаю.  
 Сколдырикъ – насмешникъ, просмешникъ.  
 Трупёрда – невежа, дряной человек.  
 Ухамаздаю – убью, зашибу, пришибу.  
 Ухамаздаль – убиль, зашибъ, пришибъ.  
 Хабарыснулъ – значить тоже, что и слово (неразборчиво)  
 Халда – жадный, ненасытный.  
 Халпало – значить тоже.  
 Халява – безпутная, развратная.  
 Ханькало – попрошайка навязчивый.  
 Халуй – рабъ, работникъ, слуга.  
 Халуйка – работница, стряпка.  
 Чуманючь – мидничаю, ужимаюсь, кокетничаю.  
 Шпакулю – говорю въ шутку, шучу.

Следующий рукописный материал А. Я. Кóкосов передал в Императорское Русское Географическое Общество 6 октября 1871 г. Сохранена орфография автора (рисунок 2) [2].



Рисунок 2 – Записка А. Я. Кокосова от 1871 г.

Документ предваряет записка А. Я. Кокосова в которой он пишет: «Въ Императорское Русское Географическое общество. Имею честь почтительнейше представить Императорскому Русскому Географическому обществу 32 поговорки и прибаутки, записанные мною въ Камышловском уезде Пермской губернии».

Членъ-сотрудникъ А. Кокосов

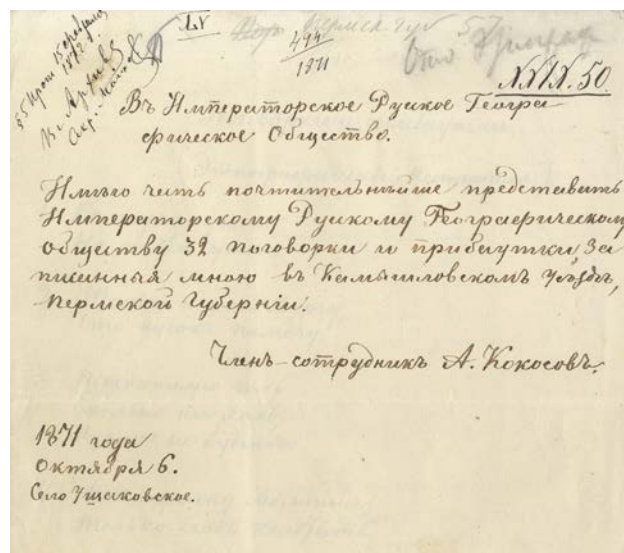

1871 года  
Октября 6  
Село Ушаковское

Поговорки и прибаутки  
(Этнографические материалы)

1 Въ годы нужны  
Не по две ужны.  
2 Только и есть харчу, что кусокъ помочу.  
4 Перекатную голь сколько не холь,  
Лучше не будетъ.  
5 Понапрасну молиться,  
Только лобъ колотить.  
6 За хлебъ, за соль,  
За щи спляшемъ,  
За кашу песенку споемъ.  
7 Богу ставь свечку, а чорту – две.  
8 Анна, банна  
Клюка деревянна,  
Руки лашны,  
Ноги тряпишны.  
8 Видно попа въ рогоже,  
По бороде да по роже.  
9 Колоколь звонить  
Къ попамъ гонить.  
10 Кузьме да Дидину  
Сто рублей заедино.  
11 Детей приучай къ добру,  
Жену къ порядку,  
Себя ко всему.  
12 Худые речи, что хлебъ перепечи  
Ни себе ни соседу.  
13 Хоть умри, хоть тресни,  
Безъ хлеба – не песни.  
14 Отъ Бога не уйдешь,  
Отъ чорта не спрячешься.  
15 У попа да у дьякона  
Всячина наляпана.  
16 Живи – не унывай,  
Умирай – не морщись.  
17 Всяка невеста знай свое место.  
18 Кто лето пашеть, тотъ зиму пляшетъ.  
19 Скупъ ласково глянетъ –  
Себе въ мошню тянетъ.  
20 Всяка душа добромъ хороша.  
21 Доброму поклонись,  
Отъ злаго посторонись.  
22 Всякое дело мастера любить.  
23 Добрый советъ сто рублей стбить.  
24 Всюду ходи, да людей не мути.  
25 Подай нищему грошь, –  
Богъ воротить гривну.  
26 Не ходи къ лиху прямо,  
Ходи околицей.  
27 Шутку шути –  
Да друга не гневи.  
28 Такъ векъ не изжить,  
Что бы другу недружить.  
29 Подъ лежачий камень  
Вода не канеть.

30 Кто гордь, да мудрѣнь,  
Тоть умомъ не ядрѣнь.  
31 Мудрому – до мудрости,  
Простому – до простоты.  
32 Кто простъ, да не модень,  
Тоть Богу угодень.

Список источников и литературы

- 1 Кокосов, А. Я. Списокъ словъ, употребляемыхъ жителями села Ушаковскаго, Камышловскій уездъ, Пермской губерніи. Архив Всероссийской общественной организации «Русское географическое общество» г. С-Петербурга. – Ф. 29. Оп. 1. Д. 49.
- 2 Кокосов, А. Я. Поговорки и прибаутки, записанныя въ Камышловскомъ уезде Пермской губерніи. Архив Всероссийской общественной организации «Русское географическое общество» г. С-Петербурга. – Ф. 29. Оп. 1. Д. 50.
- 3 Мальцева, Н. Н. «Низовая» фольклористика Зауралья второй половины XIX века / Н. Н. Мальцева // Емельяновские чтения : материалы I межрегиональной научно-практической конференции» (Курган, 19–20 апреля, 2006 г.) – Курган : Из-во Курганского гос.ун-та, 2006. – С. 152– 154.
- 4 Подгорбунских, Л. Н. Фольклорист А. Я. Кокосов / Л. Н. Подгорбунских // Земля Курганская: прошлое и настоящее : краеведческий сборник. – Курган. – 1992. – Вып. 4. – С. 148. Л. Н. 150.
- 5 Список духовенства Екатеринбургской епархии 1899 г. – URL: <https://www.petergen.com/bovkalosp/ekaterinburg1899.html> (дата обращения: 28.09.2020). – Текст : электронный.

*И. В. Абросимова*  
 ФГБОУ ВО «Курганский государственный университет»,  
 г. Курган

## ОХОТНИЧЬИ РЕСУРСЫ КУРГАНСКОЙ ОБЛАСТИ КАК ФАКТОР РАЗВИТИЯ ТУРИЗМА

В современный период в России меняется отношение к природным ресурсам, их значению и использованию. Одной из специфических отраслей природопользования России является охотничье хозяйство, цель которого – рациональное использование, воспроизводство и охрана недревесной продукции леса, в первую очередь охотничьих животных [1].

Охотничьи ресурсы обычно рассматриваются как совокупность охотничьих угодий и населяющих их охотничьих зверей и птиц. На протяжении тысячелетий охотничьи ресурсы традиционно обеспечивали удовлетворение насущных потребностей людей в пище, одежде и получении удовольствия от процесса охоты, что легло в основу выделения специфического направления природопользования – охотничьего хозяйства. В настоящее время наблюдается формирование новых направлений развития этого вида деятельности человека, а именно развитие охотничьего туризма [5].

Для оценки охотничье-промысловых ресурсов использовались следующие группы показателей:

- 1) характер охотугодий;
- 2) видовой состав животных и их численность;
- 3) количество выданных лицензий за 1 год.

В Курганской области представлено 148 охотничьих угодий во всех районах области, их совокупная площадь составляет свыше 48 тыс. га или 68,7 % от площади региона (средний показатель в стране – 93 %). Наиболее крупные охотугодья приходятся на северные и северо-западные районы Курганской области и Кетовский район.

По классификации В. В. Дежкина большая часть охотугодий региона относится к категориям лесных и открытых, расположенных в пределах подтаежной лесной, лесостепной и степной ландшафтных областей Западной Сибири.

Из всего многообразия фауны Курганской области (это около 419 видов) к категории охотничьих видов относятся 102 вида животных – 24 % от общего числа видов животных, обитающих на территории Курганской области. Эти виды относятся к **следующим группам промысловых животных, по данным реестра статистики Департамента природных ресурсов**: три вида парнокопытных (100 % от их общего числа видов), 29 видов пушных животных (42 % от их общего числа видов) и 70 видов птиц (22 %) [2].

Наиболее популярной группой животных для

осуществления деятельности в сфере охотничьего туризма на территории области являются парнокопытные.

Среди названной группы животных наибольший интерес представляет собой косуля сибирская, на которую приходится около 85 % от общей численности парнокопытных (кабан – 7 % и лось – 8 %).

По данным ФГПУ «ЦЕНТРОХОТКОНТРОЛЬ», на 2018–2019 гг. Курганская область находится на первом месте по численности косуль на 1 км<sup>2</sup> среди всех субъектов РФ. Всего в регионе численность косули сибирской составляет около 136870 особей (наблюдается положительная динамика прироста за последние десять лет) [3].

Охота на этих животных чрезвычайно популярна, но строго ограничена законодательством.

Существуют две волны охоты на косулю сибирскую в области:

– время гона косули – с 25 августа по 20 сентября;

– вторая волна начинается с 1 октября по 31 декабря, когда завершившие гон животные выходят кормиться на поле, чтобы запастись на зиму жиром.

Для осуществления промысла косули необходимо приобрести лицензию. Одна лицензия в среднем на косулю сибирскую обходится в 16500 рублей (зависит от сезона и от возраста косули: с 25 августа по 20 сентября самец стоит 25000 рублей, а с 1 октября по 31 декабря сеголеток (косуля до 1 года) – 8000 рублей, взрослый самец с рогами – 10000 рублей).

Количество лицензий зависит от лимита особей для отстрела. Для косули установлен лимит равный 7–8 % от численности, т. е. в 2019 г. – 11203 особи. Процент освоения лицензий на косулю сибирскую составляет 82–84 %. В территориальном разрезе районами-лидерами по добыче и выдаче лицензий на косулю являются северо-западные районы области: Далматовский, Шадринский, Каргапольский, Белозерский.

Оценивая возможности других видов парнокопытных, обитающих на территории Курганской области, для развития охотничьего туризма можно отметить:

1) численность лося характеризуется средне-многолетним приростом на уровне 12,6–14 % и составляет 12236 особей, в 2018 г. – пик численности. Утвержденный лимит лицензий на отстрел лося составляет по области 6,2 % или около 760 особей. Процент освоения лимита за десятилетний период колебался от 90,3 % до 82,7 %;

2) численность кабана (третий охотничий вид парнокопытных на территории региона) за десятилетний период отличается наибольшими темпами прироста – на 47 % и к 2019 г. достигла 10818 особей. Для данного вида охотничьих животных свойственен максимальный уровень лимита для выдачи лицензий – до 30 % от численности (данный факт связан с особенностью воспроизводства и

«временем взросления» кабана), однако практически 40 % лимита оказывается неосвоенным.

Изучив открытые данные Департамента природных ресурсов и охраны окружающей среды Курганской области [3] и Департамента экономического развития [4] об объемах поступлений в казну региона от туризма (в первую очередь въездного), сделаны выводы:

1) средняя цена лицензии на отстрел только косули – 16500 рублей, т. е. в среднем в бюджет Курганской области только от этого вида охоты поступает около 150 млн рублей. При этом наличие невостребованных лицензий показывает возможность увеличения данного дохода;

2) объем поступлений в регион от въездного туризма на 2019 год составляет крайне низкую величину – 0,16 % от общего дохода области [1], на доход от иностранных туристов приходится 0,04 % от общего дохода Курганской области;

3) общее количество туристов, посетивших Курганскую область, составляет 143,3 тыс. человек, около 1500 человек были иностранные граждане (около 1 %), из которых 210 человек (0,14 % от общей численности туристов и 14 % от численности иностранных туристов) в целях приезда указали охоту. То есть этот вид туристической деятельности освоен слабо, о чем свидетельствует также факт, что ни одно турагентство региона не занимается разработкой и продвижением охотничьих туров.

Таким образом, Курганская область обладает природным потенциалом для развития охотничьего туризма, в который могут быть вовлечены не только парнокопытные животные, но и другие группы фаунистического комплекса региона (пушные животные, птицы).

#### *Список источников и литературы*

1 Арутюнян, С. А. Рыболовно-охотничий туризм и его роль в развитии рынка туристских услуг / С. А. Арутюнян. – URL: [https://elibrary.ru/download/elibrary\\_21394601\\_24494759.pdf](https://elibrary.ru/download/elibrary_21394601_24494759.pdf) (дата обращения: 01.06.2020). – Текст : электронный.

2 География Курганской области : краеведческое пособие / И. В. Абросимова, Т. Г. Акимова, О. В. Аршевская [и др.]. – Курган : Изд-во Курганского гос. ун-та, 2019. – 275 с. – URL: <http://dspace.kgsu.ru/xmlui/handle/123456789/5339?show=full> (дата обращения: 01.06.2020). – Текст : электронный.

3 Департамент природных ресурсов и охраны окружающей среды Курганской области. Официальный сайт. – URL: <http://priroda.kurganobl.ru/opendata.html> (дата обращения: 03.06.2020). – Текст : электронный.

4 Департамент экономического развития Курганской области : официальный сайт. – URL: <http://www.economic.kurganobl.ru/opendata.html> (дата обращения: 03.06.2020). – Текст : электронный.

5 Кружалин, В. И. География туризма / В. И. Кружалин, Н. С. Мироненко. – Москва : Федеральное агентство по туризму, 2017. – 340 с.



**О. В. Аршевская, Г. Н. Кунгурцева,  
Е. В. Мурсынина, Е. Л. Рахманов**  
**ФГБОУ ВО «Курганский государственный  
университет»,  
г. Курган**

## **ОСОБЕННОСТИ ВЪЕЗДНОГО ТУРИЗМА В РЕГИОНАХ РОССИИ**

Россия входит в рейтинг 20 стран мира по количеству иностранных туристов, а также в первую десятку среди европейских стран. В 2017–2018 гг. поток приезжающих в Россию иностранцев показывал положительную динамику роста. При этом наибольшая часть туристов приходилась на Москву и Санкт-Петербург (около 70 % от всего въездного турпотока). Причем это не только туры по традиционным направлениям культурно-познавательного туризма, но и деловой туризм, образовательный, событийный и др.

Индустрия гостеприимства Москвы и Санкт-Петербурга в целом находится на достаточно высоком уровне, хотя имеет ряд особенностей. В первую очередь это нехватка средств размещения среднего ценового диапазона (категории «три звезды»), причем для столицы России это более актуальная проблема. Кроме этого, несколько завышенный уровень цен на основные и дополнительные гостиничные услуги, питание, транспорт. Именно поэтому, согласно официальным данным, только около 5 % иностранных туристов покупают традиционные турпакеты для путешествий в Россию, 95 % предпочитают организовывать свой отдых самостоятельно. Как показывает практика, это позволяет существенно сэкономить свои расходы.

По продолжительности тура иностранцы находятся в стране около 8 дней, часто перемещаясь между городами России, не задерживаясь надолго в одном из них. Средний бюджет поездки составляет порядка 144 000 руб. При этом около четверти бюджета тратится на проживание, столько же – на дорогу в страну и обратно, около  $\frac{1}{5}$  части трат приходится на питание, а на внутренние трансферы – около 9 % [1].

Привлекают иностранных туристов и различные региональные центры: города Золотого кольца, Подмосковья и Ленинградской области, Калининград, Нижний Новгород, Екатеринбург, Иркутск и др. Не меньший интерес вызывают и известные природные объекты: озеро Байкал, Алтай, вулканы Камчатки. Однако, как показывает практика, пакетные туристические предложения с посещением природных объектов по причине их удаленности и множества дополнительных расходов в итоге весьма дороги, поэтому такие путешествия иностранцы организуют самостоятельно.

География стран, обеспечивающих поток туристов, выглядит следующим образом. Первое место в рейтинге занимает Китай. За последние

годы поток туристов из этой страны существенно вырос. Причем большой интерес вызывают не только Москва и Санкт-Петербург, а также некоторые региональные центры. Из природных объектов – озеро Байкал. Также в десятку стран входят ФРГ, республика Корея, США, Израиль, Италия, Великобритания, Франция, Испания, Япония [1].

Иначе выглядит рейтинг стран, обеспечивающих поток в направлении делового туризма. Это преимущественно страны восточной и северной Европы, Средней Азии и Закавказья.

Первая десятка регионов по въездному туризму выглядит следующим образом (данные 2019 г.): Москва, Санкт-Петербург, Приморский край, Московская область, Краснодарский край, Калининградская и Нижегородская области, Татарстан, Новгородская и Свердловская области [1]. При этом указанные регионы во многом обеспечили место в рейтинге благодаря событийному и деловому туризму.

Общее количество иностранцев, приехавших в страну с туристическими целями в 2019 году, составило порядка 5,1 млн чел. [2]. Это больше, чем год назад, рост составил немногим более 20 %. При этом странами – наиболее крупными поставщиками туристов – являются Китай и ФРГ.

### *Список источников и литературы*

1 Национальный туристический рейтинг. – 2019. – URL: <https://rustur.ru/nacionalnyj-turistiches-kij-rejting-2019> (дата обращения: 03.09.2020). – Текст : электронный.

2 В 2019 году иностранных туристов в Россию приехало на 20,5 % больше. – URL: <https://www.atorus.ru/news/press-centre/new/50489.html> (дата обращения: 29.09.2020). – Текст : электронный.

*О. В. Аршевская, Д. А. Сединина*  
**ФГБОУ ВО «Курганский государственный**  
**университет»,**  
**г. Курган**

## **ЭВОЛЮЦИЯ ФУНКЦИОНАЛЬНО- ПЛАНИРОВОЧНОЙ СТРУКТУРЫ ГОРОДА КУРГАНА**

Изучение функционально-планировочной структуры городов является одним из направлений современной географии. Современный город – это сложный комплекс территорий, занятых жилыми зонами, промышленными предприятиями, общественными центрами, транспортными и инженерными сооружениями. Город призван обеспечить необходимые условия жизни, труда, быта и отдыха человека, функциональная и планировочная организация же способствует или препятствует осуществлению этих процессов.

Функционально-планировочная структура города Кургана сформировалась под влиянием комплекса факторов: физико-географических условий, социально-экономических и исторических особенностей развития города. В формировании функционально-планировочной структуры города можно выделить 4 этапа.

Временные границы первого этапа определяются получением Курганской слободой статуса города в 1782 году и временем до прокладки через город железной дороги – Великого Сибирского пути.

На первом этапе город имел линейную планировочную структуру. Основной осью, вдоль которой шло развитие города, была река Тобол. Главные улицы были вытянуты вдоль левого берега реки. Новые улицы прирастали параллельно уже существующим, удаляясь от Тобола. В результате начала складываться шахматная планировочная схема города, при которой улицы и переулки пересекались под углом 90°, что предполагало относительно равномерное освоение территории. В это время сформировался исторический центр города в пределах улиц Береговая (Климова) – Дворянская (Советская), и в основных чертах оформилась центральная зона города (ограниченная улицей Степной (Пушкина)).

В этот период начала складываться функциональная зона города: селитебная (жилая), промышленная и общественно-деловая, рекреационная и зона ритуального назначения.

Жилая застройка была представлена каменными, деревянными, каменно-деревянными постройками в 1–2 этажа. Общественно-деловая зона, как центр деловой, финансовой, общественной активности, сформировалась в районе улицы Троицкой (современная улица Куйбышева). Промышленная зона формировалась в основном на восточном выгоне Кургана. Складская зона, включающая склады и амбары, стала форми-

роваться вблизи реки.

На северо-западной окраине города, за пределами жилой зоны, сформировалась зона ритуального назначения – кладбище, которое было закрыто в 1860 году из-за роста города.

Рекреационная зона была представлена единственным в то время садом, известным впоследствии как сад-сквер барона Розена, с 1891 года сад получил статус городского [1; 2; 8].

Второй этап формирования функционально-планировочной структуры начинается с прокладки железной дороги через город Курган в 1892 году. На втором этапе город уже имел компактный тип планировочной структуры, характеризующийся расположением всех функциональных зон города в едином периметре. Сформировалась центральная зона города, ограниченная линией железной дороги. Число улиц и переулков заметно возросло. Активно застраивалась и осваивалась территория вдоль железной дороги. Жилая зона расширилась в западном и северном направлениях и сохранила черты первого этапа, то есть была в основном представлена деревянными, каменными, смешанными постройками в 1–2 этажа.

В общественно-деловой зоне также произошли значительные изменения. Она занимала центральную часть города, территорию первых пяти улиц, начиная от русла реки. Рекреационная зона включала 3 сада, два из которых находились на территории Александровской и Соборной площадей. Третий занимал площадь по улице Советской, сейчас именуется Историческим сквером. Зеленые насаждения были также на северо-востоке города, в виде небольшой рощи.

Промышленная зона увеличила свои территории на севере и востоке города, появились новые предприятия. Развитию коммунально-складской зоны способствовал рост предприятий и близость железной дороги. В этот период в северной части города была сформирована зона транспортной инфраструктуры, включающая железнодорожные пути, вокзал, депо, товарный двор [2; 8].

Временные рамки третьего этапа определяются началом Великой Отечественной войны в 1941 г. и распадом СССР в 1991 году. Характерными чертами этого этапа были ускоренное развитие промышленных и селитебных зон, быстрый рост численности населения и территории города. Площадь города в 1991 году составляла 179,21 тыс. км<sup>2</sup>.

В пределах городской черты сложилось несколько жилых планировочных районов – Центр, Восточный (включая Мало-Чаусово и Вороновку), Западный (включая Энергетики), Рябково, Северный (включая Ново-Северный), Заозерный и в некотором отрыве (через пойму реки) район Увал. Центральный и Заозерный – районы с капитальной застройкой. В остальных районах капитальная застройка сочеталась с усадебной застройкой. Преимущественно многоэтажная застройка была характерна для Заозерного района.

Среднеэтажная и многоэтажная капитальная застройка – для Центрального, частично Западного районов и Ново-Северного района. В Рябково, Восточном и Северном жилых районах преобладала застройка индивидуальными и малоэтажными жилыми домами.

Из промышленных районов сформировались крупный Северный промышленный район и Западный район. Наибольшую площадь занимал Северный промышленный район, расположенный между Центральным районом, Заозерным и Рябково [4]. В городе сложилась довольно развитая структура транспортных магистралей.

Рекреационная зона к концу этого этапа была представлена территориями мест отдыха общего пользования: ЦПКиО, основанным в 1969 году, городским садом имени Ленина, парком Победы, сквером Победителей и историческим сквером-садом барона Розена. Все эти объекты находились в центральной части города. Кроме того, получила большое развитие зона ведения огородничества и садоводства на правом берегу реки Тобол.

Участки земель сельскохозяйственного использования располагались в западной и восточной частях города.

Таким образом, на данном этапе начал формироваться рассредоточенный тип планировочной структуры города, который предполагает наличие нескольких городских планировочных образований, связанных между собой транспортными линиями. Районы жилой застройки оказались разобщены площадками промышленных предприятий, зонами внешнего транспорта (железными дорогами), пойменными участками.

В постсоветское время город развивался по новым генеральным планам, разработанным с учетом изменения экономической и социальной политики в стране.

Согласно генеральному плану 1994 года, организация ряда новых жилых районов предлагалась в виде небольших поселков с размещением как усадебной застройки, так и кварталов капитальной застройки смешанной этажности с соответствующей системой социального обеспечения населения и возможностью организации разных видов коммерческой деятельности, в том числе переработки сельскохозяйственной продукции, с великолепными ландшафтными характеристиками городской среды, у озёр, вблизи существующих дорог, вне санитарно-защитных зон. Менялся подход к оценке характера и роли периферийных жилых образований.

Районы новой коттеджной застройки усадебного типа предполагалось развивать на базе деревень и поселков, включая их в состав городских территорий [4].

Новые населенные пункты, вошедшие в состав городской черты, получили в 2000 году статус микрорайонов города. Возникло четырнадцать новых микрорайонов: Осиновка, Пригородный, Черемухово, Глинки, Тополя, Зайково, Утяк,

Арбинка, Мостостроителей, Нижняя Утятка, Старокомогоровка, Челноково, Храпово, Шепотково [6].

Благодаря изменению и расширению границ городской черты площадь территории города увеличилась в два раза и составила на 1998 год 393,03 тыс. км<sup>2</sup> [5].

В результате к настоящему времени окончательно сложился рассредоточенный тип планировочной структуры города Кургана. Многие городские образования оказались значительно удалены от центра и друг от друга, особенно это касается новых микрорайонов города.

Изменения произошли и в функциональной структуре города. Участки промышленных зон города в связи с закрытием предприятий стали преобразовываться в многофункциональные общественно-деловые зоны. Эта тенденция характерна для Западного промышленного района (КЗКТ), южной части Северного промышленного района, участков промышленных зон центральной части города (ЗДС, КЗДМ).

В результате расширения границ городской черты значительно увеличилась площади сельскохозяйственного использования и рекреационного назначения, при этом земли сельскохозяйственного использования стали занимать наибольшую площадь (33 %) среди других функциональных зон города [3; 7].

#### Список источников и литературы

- 1 Альманах «Тобольск и вся Сибирь». Курган. XXIII том : сборник научных трудов / под ред. Ю. С. Осипов и др. – Тобольск : Издательский отдел Общественного благотворительного фонда «Возрождение Тобольска», 2014. – 527 с.
- 2 Васильева, А. М. Забытый Курган / А. М. Васильева. – Курган : Изд-во «Зауралье», 1997. – 359 с.
- 3 Генеральный план муниципального образования города Кургана // Муниципальное образование город Курган. – URL: <https://www.kurgan-city.ru/city/perspect/plan> (дата обращения: 25.03.2019). – Текст : электронный.
- 4 Город Курган. Генеральный план. Пояснительная записка. Российский государственный научно-исследовательский и проектный институт Урбанистики (Ленинград). – Санкт-Петербург, 1994. – Т. 1; Т. 2.
- 5 Область в цифрах за 60 лет : статистический сборник / ред. кол. Н. Д. Кремлева. – Курган : Курганский облкомстат, 2003. – 232 с.
- 6 О населенных пунктах, вошедших в городскую черту. – URL: <http://base.garant.ru/18304260/89300effb84a59912210b23abe10a68f/> (дата обращения: 10.09.2020). – Текст : электронный.
- 7 Правила землепользования и застройки города Кургана. – Курган, 2018. – URL: <https://www.kurgan-city.ru/city/perspect/zeml/> (дата обращения: 20.04.2019). – Текст : электронный.
- 8 Старые карты Курганской области и Кургана. – Текст : электронный // Это Место. – URL: <http://www.etomesto.ru/kurgan> (дата обращения: 01.03.2019).



*Т. Г. Басырова, П. С. Первухина*  
**ФГБОУ ВО «Курганский государственный**  
**университет»,**  
**г. Курган**

## **СОВРЕМЕННЫЕ ТЕНДЕНЦИИ РАЗВИТИЯ ОБЩЕСТВЕННОГО ПИТАНИЯ КУРГАНСКОЙ ОБЛАСТИ И ГОРОДА КУРГАНА**

Важность развития общественного питания в Курганской области связывают не просто с потребностями населения, но и со сформированной сельскохозяйственной спецификой региона, его гастрономическими традициями, возможностью развития туризма.

Индустрия общественного питания в наше время является одной из самых развивающихся отраслей экономики. В настоящее время конкуренция на рынке массового питания в России находится на таком уровне, когда необходимо быть лучшим, конкурентоспособным в своем сегменте. Это привело к внедрению более эффективных методов управления, формирования новой ценовой политики, созданию и развитию конкурентного преимущества каждого отдельного предприятия. В индустрии питания и гостеприимства, как одного из крупных сегментов современного бизнеса, в качестве инновации выступает результат деятельности (сервисный продукт, технология или ее отдельные элементы и т. д.), который способен более эффективно удовлетворять потребности населения [2].

Экономическая цель рынка услуг общественного питания заключается в обеспечении эффективного использования потребительских ресурсов для удовлетворения потребностей общества. Реализация этой цели происходит в результате изучения потребностей общества в услугах и представлении их многообразия на рынке [1].

В Концепции развития внутренней торговли товарами народного потребления Министерства торговли РФ в качестве одной из составляющих внутренней торговли выделяется система общественного питания. Общественное питание определено как подотрасль (подсистема) торговли, специализирующаяся на производстве и реализации готовой к потреблению пищи и на обслуживании процесса потребления пищи населением [2].

В настоящее время в сфере общественного питания можно отметить следующие тенденции.

*Технологические тенденции* – применение электронных меню и безналичной оплаты, что позволило оптимизировать существующие бизнес-процессы.

*Увеличение роли услуг доставки.* По данным исследовательской компании «GFK» на 2019 год, каждый пятый россиянин заказывал доставку еды: потребитель стремится экономить время, затрачиваемое на покупку и приготовление пищи, а

рестораны экономят на организации работы залов и посадочных местах [3].

*Усиление роли социальных медиа как канала продвижения услуг общественного питания.* Так, согласно данным ФОМ (Фонд «Общественное мнение»), большинство опрошенных российских посетителей ресторанов и кафе (58,6 %) перед первыми посещениями каких-либо заведений общественного питания находят интернет-сайт заведения и знакомятся с его содержанием, а также с отзывами других посетителей.

*Тренды в ресторанном меню.* Ключевыми трендами ресторанного рынка, по мнению экспертов, являются:

- использование фермерских продуктов (56,7 % опрошенных шеф-поваров выделили данный вариант ответа);
- применение низкотемпературного способа приготовления (53,3 %);
- увеличение спроса на блюда низкой калорийности (51,1 %).

*Предпочтения потребителей относительно выбора кухни.* Уже не первый год многочисленные исследования подтверждают востребованность и популярность традиционной русской кухни среди россиян. Так, 77,1 % из 4489 опрошенных отметили, что предпочитают традиционные для России блюда. В числе лидеров также кавказская кухня, интерес к которой лишь возрастает за последние годы. Остаются популярными японская и итальянская кухни [4].

Поэтому при создании нового предприятия общественного питания важно учитывать факторы, непосредственно влияющие на их деятельность, среди которых – модные тенденции, развитие туризма в регионе, уровень развития инфраструктуры, внешние факторы. Развитие рынка общественного питания в конкретном регионе зависит как от доходов населения, так и от доступности предприятий общественного питания различных форматов.

Основными показателями развития самой инфраструктуры рынка общественного питания являются:

- количество предприятий общественного питания различных форматов в регионе;
- количество мест на предприятиях общественного питания;
- площадь зала обслуживания.

В России, Уральском федеральном округе и Курганской области с 2011 по 2018 год наблюдается рост числа объектов питания всех категорий, связанный с восстановлением рынка общепита после финансово-экономического кризиса 2008–2010 годов.

Среди субъектов Уральского федерального округа Курганская область по числу объектов питания на 1000 населения находится на 4 месте (1,37), опередив Свердловскую и Челябинскую области.

При этом по результатам исследования

Россия и Уральский федеральный округ имеют схожие структуры объектов питания с преобладанием ресторанов, кафе, баров, а Курганская область отличается преобладанием столовых на балансе учебных заведений и предприятий (55 % от общего числа объектов питания). Рестораны, кафе и бары занимают 28 %, столовые и закусочные – 17 %. Сложившаяся ситуация напрямую связана с доходами населения. Так, в 2018 году доходы населения Курганской области среди субъектов Уральского федерального округа оказались самыми низкими (21006 рублей на душу населения), для примера аналогичный показатель в Ямало-Ненецком автономном округе составил 74304 рубля, и в его инфраструктуре питания преобладает категория ресторанов, кафе, баров, впрочем также, как в Тюменской и Челябинской областях, в Ханты-Мансийском автономном округе. В Свердловской области, где среднедушевые доходы населения также выше, чем в нашем регионе, преобладает категория столовых учебных заведений или предприятий, но доля ресторанов, кафе, баров незначительно уступает предыдущей категории.

Внутри самой Курганской области анализ территориальной структуры объектов питания по различным показателям показал следующее.

В период с 2008 по 2018 гг. в большинстве районов области наблюдалось увеличение абсолютного числа объектов питания, за исключением Щучанского, Мишкинского, Белозерского и Целинного районов.

В группу с высоким показателем входят города Курган и Шадринск, что вполне очевидно. Группа со средними показателями включает Каргапольский, Шадринский, Далматовский районы, сюда же относятся Кетовский и Куртамышский районы. Такую картину объясняют наличие города в районе, выгодное транспортное и позиционное положение в регионе, более благоприятные социально-экономические условия.

При расчете показателей на 1000 населения в 2018 г. в лидерах оказались районы с низкой численностью населения. Так, в лидеры вышел Частоозерский район (2,07 на 1000 человек), занимающий последнее место в рейтинге абсолютного числа объектов общепита.

Была рассчитана и площадь зала обслуживания на 1000 населения, первое место по которой занял Половинский район (252,9 м<sup>2</sup> на 1000 населения), имеющий очень сильный отрыв от всех районов области. Также высокие показатели у Частоозерского, Звериноголовского, Щучанского районов.

В рейтинге количества посадочных мест на 1000 населения лидерами стали снова Частоозерский и Звериноголовский районы – 105,76 мест на 1000 человек. Лидерство тех или иных районов по двум последним показателям можно объяснить за счёт расположенных в их пределах санаториев («Сосновая роща»

Звериноголовского и «Озеро Горькое» Щучанского районов), а также столовых на балансе предприятий (например, предприятия «Велес»), рассчитанных на большие площади залов и количества посадочных мест.

В городах Курган и Шадринск в 2018 г. общее число объектов составило 343 и 137 соответственно. Шадринск опережает Курган по числу объектов на 1000 населения, а по остальным показателям лидирует Курган, в котором за изучаемый период произошло значительное увеличение числа объектов питания всех категорий, что выгодно отличает Курган от районов и других городов области.

Среди предприятий питания города Кургана по типу кухни выделены наиболее яркие представители. Русскую кухню предлагает трактир «Имба», азиатскую – ресторан «Окинава», итальянскую – кафе «Mamma Mia!», американскую – «Мачете» стейк-хаус, грузинскую – ресторан «Марани».

В Шадринске особенно выделяется ресторан «Урал», именно в нём подают фирменное шадринское блюдо – запечённый шадринский гусь, представленный на «Вкусной карте России».

По концепции в Кургане преобладают классические заведения, т. е. не имеющие какой-либо узкой тематики. По связанности управления преобладают несетевые объекты, т. к. это наиболее удобный вариант ресторанный бизнеса в экономических условиях небольшого города. Всё больше предприятий питания г. Кургана предлагают услуги доставки еды на дом или еды на вынос, т. к. в современном ритме жизни данные услуги становятся всё более востребованными. В числе франшиз общепита Кургана присутствуют представители мировых сетей ресторанов быстрого питания («McDonald's», «KFC», «Burger King», «Subway»), сеть гриль-баров «Шашлыкoff», международная сеть пиццерий «ДоДо Пицца», сеть суши-баров «ЖиШи», мировая сеть ирландских пабов «Nagat's Pub».

Главная черта в размещении объектов питания г. Кургана – концентрация предприятий общепита в центральной части города. При расчёте их числа на 1000 населения по городским округам данные выводы подтвердились.

Проведённый опрос жителей Кургана показал, что большинство из опрошенных считает свой город достаточно обеспеченным объектами питания и в целом довольно уровнем заведений. Однако около трети респондентов отметили, что им хотелось бы видеть больше заведений в иных районах города, помимо центра, т. к. количество объектов питания на периферии города значительно меньше. Среди жителей Кургана наиболее популярный тип объектов питания – кафе (33 %), которые они любят посещать примерно 1–2 раза в месяц. Основная причина посещения заведений – желание отдохнуть, насладиться атмосферой и обслуживанием (70 %). Основное время посещения – вечернее. Средний чек 250–600 руб. на человека наиболее распространён среди студентов/

школьников и также людей пенсионного возраста, чек 1000 руб./чел. и более может себе позволить взрослое работающее население. Наиболее интересные для населения кухни – азиатская и кавказская.

Самые популярные заведения города – «Шашлыкoff», «Марани» и «Ямато». Местоположение объекта для населения не играет большой роли, главное – уровень блюд и обслуживания. Также в современных условиях услуга доставки еды приобретает всё более важное значение.

В целом сфера общественного питания в Курганской области – одно из наиболее перспективных направлений, которое необходимо развивать. И здесь можно предложить более широкое внедрение известных уже кулинарных брендов и создание новых, тем более интерес жителей области и Кургана к ним весьма высок. Достаточно вспомнить гастрономический фестиваль «День сырка», проведенный в областном центре в июне 2019 г. Два бренда – шадринский пряник и шадринский гусь уже представляют наш регион на «Вкусной карте России» – проекте, отражающем уникальные блюда, зародившиеся на территории нашей страны. При этом в Шадринске есть только одно заведение, где подают фирменного шадринского гуся – ресторан «Урал». Однако знают об этом далеко не все. Было бы более перспективно открыть фирменное заведение (кафе, ресторан), название которого бы отражало данную особенность региона (например, «Гусь», «Гастро-бренд»), или сеть кафе-кондитерских/торговых киосков/кулинарий с фирменными шадринскими пряниками. В Шадринске уже создан музей, посвящённый одному из брендовых продуктов – «Пряничный домик», в котором можно приобрести данное угощение, а также это можно сделать в магазинах ГорПО «Урал». В Кургане также продаются шадринские пряники в павильоне «Тот Торт», однако представленные гастрономические бренды области на данный момент нельзя назвать популярными.

Также в последнее время всё популярнее становится концепция здорового питания, поэтому открытие специализированных заведений со здоровым меню также может благоприятно сказаться на современном состоянии данной сферы.

Стоит обратить внимание и на пожелания жителей города, среди которых – более разнообразное меню в заведениях, создание тематических заведений (на тему кино/музыки и т. д.), открытие небольших уютных семейных кафе с демократичными ценами.

#### *Список источников литературы*

1 *Всё для общепита в России.* – URL: <https://www.pitportal.ru> (дата обращения: 02.06.2020). – Текст : электронный.

2 *Маюрникова, Л. А. Теоретико-методологический подход к инновационному развитию сферы общественного питания : монография / Л. А. Маюрникова, С. В. Новосёлов ; под ред. Л. А. Маюрниковой // Кемеровский технологический*

*институт пищевой промышленности.* – Кемерово, 2014. – 200 с.

3 *Портал о франчайзинге и партнёрском бизнесе. Главные тренды 2020: общепит.* – URL: <https://buybrand.ru/news/26824/> (дата обращения: 30.09.2020). – Текст : электронный.

4 *Чарыева, М. О. Ключевые тренды развития индустрии питания России на современном этапе / М. О. Чарыева // Экономика и управление народным хозяйством.* – 2016. – № 11. – С. 19, 21–23, 28.



*Ш. А. Гамидова*  
**ФГБОУ ВО «Курганский государственный университет»,**  
*г. Курган*

## **РЕКРЕАЦИОННЫЕ ОБЪЕКТЫ ХАНТЫ-МАНСИЙСКОГО АВТОНОМНОГО ОКРУГА. ОСОБЕННОСТИ РЕКРЕАЦИОННОГО КЛАСТЕРА**

Ханты-Мансийский автономный округ обладает рекреационным потенциалом и является регионом достаточно привлекательным в плане развития внутреннего туризма. Целью исследования является выявление особенностей рекреационных объектов Ханты-Мансийского автономного округа и основных туристских кластеров.

Рассмотрим географию региона. Ханты-Мансийский автономный округ образован в 1930 году. Находится в составе Тюменской области в Уральском федеральном округе. Округ расположен в центре Западносибирской низменности. Административный центр – город Ханты-Мансийск. Югра занимает большую часть территории Западно-Сибирской нефтегазодобывающей провинции и является одним из крупнейших нефтедобывающих регионов мира [1].

Рекреационные ресурсы Ханты-Мансийского автономного округа делятся на 2 категории: природные и культурно-исторические. Это способствует интенсивному развитию туризма. Туристов привлекает уникальная природа, возможность своими глазами увидеть природу региона, понаблюдать за животными, обитающими в суровых северных широтах, а также познакомиться с самобытной культурой живущих здесь малых народов. Любители экстремальных видов туризма отправляются сюда, чтобы пережить захватывающие приключения.

Местная первозданная таежная природа составляет основу природно-рекреационного потенциала Ханты-Мансийского автономного округа. Наибольшую часть округа занимают таежные леса, и только на крайнем северо-западе (в приуральской части) встречаются участки лесотундры. Значительную роль в экономике округа играют такие традиционные отрасли, как оленеводство и охотопромысел. Развито звероводство, охота на пушного зверя.

На территории региона расположены следующие объекты: природный заповедник «Малая Сосьва», природный заповедник «Юганский», 11 заказников, природные парки «Нумто» и «Кондинские озера», 10 памятников природы, археологические комплексы «Барсова гора» и «Сайгатино».

На обширной территории Югры имеются необходимые рекреационные ресурсы для оздоровительного отдыха, получившие название «Сибирское СПА» – минеральные водные и грязевые источники, обладающие значительным лечебным эффектом, а также чистый воздух, напол-

ненный ароматом хвойных лесов.

Историко-культурный потенциал региона прежде всего связан с наследием коренных народов ханты и манси. На территории Ханты-Мансийского автономного округа расположено несколько десятков эколого-этнографических музейных комплексов. Так, этнографический музей под открытым небом «Торум Маа» (г. Ханты-Мансийск) представляет традиционное летнее стойбище обских угров, а варьеганский парк-музей «Под открытым небом» (г. Варьеган) – хантыйское стойбище, которое продолжает жить по традиционному укладу.

Помимо вышеозначенных, в регионе представлены памятники истории и культуры, такие как «Озеро Арантур», природно-археологический центр «Соровские озера». В автономном округе находится 2756 спортивных сооружений, 12 театров, 238 библиотек, действует 39 музеев, среди них 5 государственных и 34 муниципальных [2].

Природно-климатические и туристско-рекреационные ресурсы в округе используют и для развития лечебно-оздоровительного туризма. В настоящее время в Югре действует всего 7 санаториев. Например, санаторий «Юган», расположенный недалеко от г. Нефтеюганск, специализируется на хлоридно-натриевых водах. При этом число туристов, посетивших автономный округ с лечебно-оздоровительными целями, возросло за последнее время на 2 %.

В округе большую популярность приобретают экстремальные виды туризма: сплав по сибирским рекам, сноуборд, горные лыжи. В столице Югры функционируют 2 горнолыжных комплекса «Хвойный Урман» и «Кедровый». В Ханты-Мансийске проходят соревнования по сноуборду.

Проведя сравнение между различными рекреационными объектами, были получены следующие выводы. К числу наиболее посещаемых среди них относятся: археопарк Ханты-Мансийска, который можно назвать визитной карточкой города, ведь именно эта достопримечательность следует первой в списке любой экскурсионной программы и считается обязательной к посещению каждым приезжающим туристом. Кроме перечисленных – памятник первооткрывателям земли Югорской и биатлонный центр города.

Перспективным направлением считается работа по созданию туристических кластеров. Туристический кластер – это объединение организаций, предоставляющих услуги в сфере туризма.

Туристский кластер Ханты-Мансийского района представлен деятельностью национальных общин, баз отдыха, эколого-просветительского центра «Шапшинское урочище» (входит в состав природного парка «Самаровский чугас»), а также 19-ю разработанными туристическими маршрутами. Туризм при этом активно развивается (если в 2013 году эта величина составила 5,5 тыс. чел., то в 2017 году численность туристов достигла 17,9 тыс. чел.), более того, регион обладает большим потенциалом.

Основные направления развития туристского кластера Ханты-Мансийского района:

- этнографический туризм;
- спортивный туризм;
- охотничий и рыболовный туризм;
- археологический туризм и др.

Югру делят на 3 туристско-рекреационные территории (северную, восточную и западную). Это позволяет на сегодняшний день комплексно и системно развивать индустрию сервиса и создавать условия, направленные на реализацию инвестиционных проектов, и в дальнейшем внедрять новые качественные услуги для югорчан и гостей региона.

В 2017 году в округе был создан туристско-рекреационный кластер «Березовский район». В настоящее время ведется работа по созданию новых туристических кластеров.

Таким образом, Ханты-Мансийский автономный округ обладает различными рекреационными ресурсами. Благодаря имеющемуся рекреационному потенциалу в регионе набирают оборот следующие виды туризма: охотничий и рыболовный, активный зимний (горнолыжный, сноуборд, кайтинг и др.), экологический, этнографический, деловой и культурно-познавательный. Кроме того, можно отметить речные круизы, походы на лошадях, катание на собачьих и оленьих упряжках. При этом необходимо сохранять и развивать народные традиции, обычаи и промыслы, создавать и улучшать условия для приема туристов [3; 4; 5].

Опросив жителей округа из разных городов (50 человек), на основе полученных данных была построена диаграмма количества посещений рекреационных объектов в Ханты-Мансийском автономном округе (рисунок 1). Подводя итоги, можно

сделать вывод о том, что самые посещаемые объекты в регионе – это Археопарк (Ханты-Мансийск), музей реки Обь (Нефтеюганск) и памятник основателям города Сургута. Наименее посещаемые – памятник «Капля нефти» в г. Когалым и музей геологии, нефти и газа.

Таким образом, проведенный анализ рекреационных объектов Ханты-Мансийского автономного округа – Югры показал, что в регионе динамично развивается туристическая отрасль, а комплексный подход к развитию туристско-рекреационного потенциала содействует дальнейшему формированию достаточно конкурентоспособного рынка туристических услуг. Это, в свою очередь, будет способствовать как повышению уровня и качества жизни, так и решению широкого круга задач по социально-экономическому развитию региона.

#### Список источников и литературы

1 Общие сведения: ХМАО. – URL: <https://admhmao.ru/ob-okruge/obshchie-svedeniya> (дата обращения: 01.03.2020). – Текст : электронный.

2 Туризм в Ханты-Мансийском автономном округе. – URL: <https://www.kakprosto.ru/kak-977610-turizm-v-hanty-mansiyskom-avtonomnom-okrugu> (дата обращения: 01.03.2020). – Текст : электронный.

3 Приоритеты социально-экономического развития Ханты-Мансийского района. – URL: <http://hmrn.ru/raion/ekonomika/ser/strategy/1-9-sostoyanie-okruzhayushchey-prirodnoy-sredy.php> (дата обращения: 05.03.2020). – Текст : электронный.

4 Туристско-рекреационный потенциал Ханты-Мансийского АО. – URL: <http://sokolov33.ru/index.php/rekreazija/azsev/49-obskoputoransky/obskoputoransky-dopolnenie/91-turistskij-potentsial-khmao> (дата обращения: 05.03.2020). – Текст : электронный.

5 Туризм и отдых в Ханты-Мансийском автономном округе. – URL: <http://www.ytulist.ru/travelbooks/317415.htm#X2zYM-oufIU> (дата обращения: 05.03.2020). – Текст : электронный.



Рисунок 1 – Количество посещений рекреационных объектов в Ханты-Мансийском автономном округе

**О. Г. Завьялова, А. А. Колмаков**  
**ФГБОУ ВО «Курганский государственный**  
**университет»,**  
**г. Курган**

## **ОЦЕНКА СЫРЬЕВОГО ПОТЕНЦИАЛА БИОГАЗОВОЙ ЭНЕРГЕТИКИ В КУРГАНСКОЙ ОБЛАСТИ**

Хозяйственная и аграрная эволюция на территории края развивалась от кочевого скотоводства к оседлому с элементами земледелия и ремесел, а в период колонизации русских – к сплошному сельскохозяйственному освоению территории, повсеместной распашке и развитию пашенной агрокультуры. Со временем лесной и другие виды промыслов (охота, рыболовство, сбор дикоросов) сохранялись лишь в качестве вспомогательных форм, но всегда выручали поселенцев. Земледелие и растениеводство, интенсивно развивающиеся в Южном Зауралье, оказались способными обеспечить потребности в хлебе не только местного населения, воинских частей, но и население горных заводов Урала, сибирского рынка, винокуренного и др. крестьянских промыслов, а в дальнейшем – и отраслей промышленности.

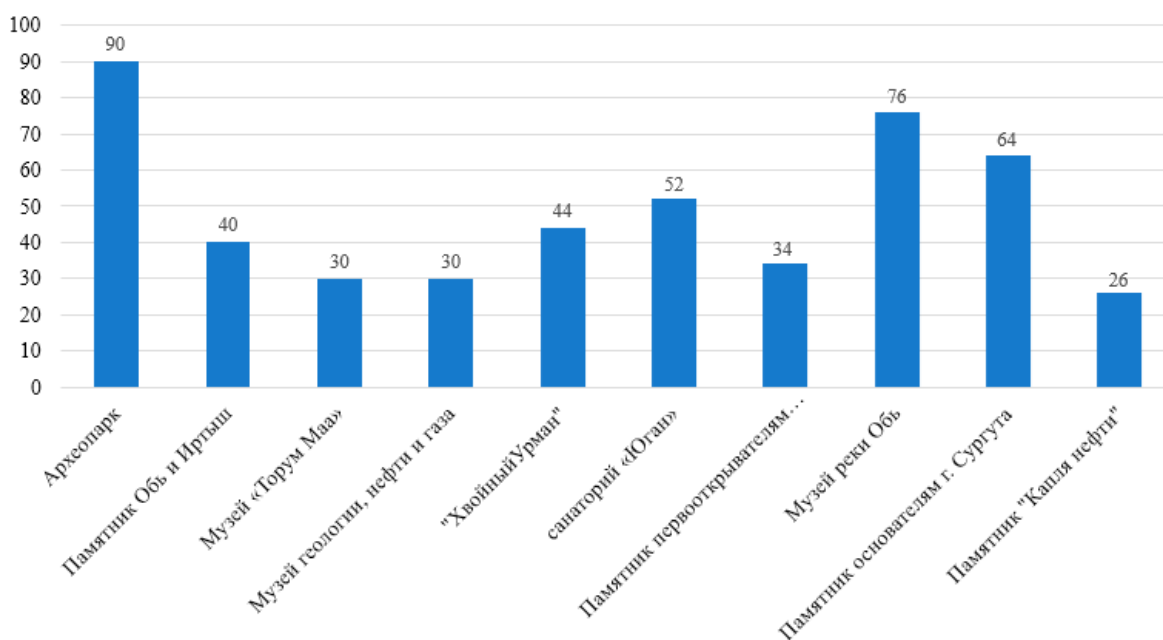
Первыми мельницы построили в XVII веке монахи Далматовского монастыря. Мощность мельниц зависит от количества поставов (пары жерновов), перемалывающих зерно. Крестьяне строили в основном ветряные однопоставные мельницы. Многие деревни окружали десятки мельниц, можно сказать, что в Зауралье в середине XVIII в. наблюдалась своего рода зеленая энергетическая «мельничная» революция. В Исетской провинции в этот период были 291 водяная и 272 ветряные мельницы, в Шадринском уезде – 145 водяных и 133 ветряных. В начале XX в. на территории только одного Половинского района действовала 121 мельница. Более мощными были водяные мельницы, но их строительство обходилось значительно дороже, требовалось возведение обширного здания мельницы и плотины для регулирования запасов воды (для плотин нередко использовали обыкновенный навоз) [1].

Но что было замечательным, так это то, что крестьянские хозяйства повсеместно были экологичными, практически безотходными, как бы сейчас сказали – биоконверсионными, с постоянным рециклингом. Вот только куда теперь подевался этот бесценный опыт наших предков по такому «зеленому» ведению домашнего хозяйства?

В настоящее время отходы, образующиеся в процессе жизнедеятельности человека и в производстве сельского хозяйства, являются источниками загрязнения окружающей среды, а их утилизация – это достаточно дорогостоящий процесс, невыгодный с точки зрения экономики. Но если к данному вопросу подойти с другой стороны, то

можно не только избавиться от отходов без экономических и трудовых издержек, но и получить из этого определенную выгоду. Биогазовая энергетика в этом случае – достаточно перспективное направление, которое позволяет решить проблему энергообеспеченности многих негазифицированных районов, избавить предприятия и населенные пункты от значительной части отходов и наладить массовое производство дешевых чистых органических удобрений, а также косвенно стимулирует развитие других сфер экономики.

По данным Росприроднадзора, к началу 2018 года в России было накоплено 38 млрд 73 млн тонн промышленных и бытовых отходов. Объём ежегодного образования ТКО составляет около 55–60 млн тонн (примерно 150 млн м<sup>3</sup>). В расчёте на одного жителя страны приходится 400 кг отходов в год.

Образуемые ТКО имеют следующую структуру:

- 35 % – вторичное сырьё;
- 35 % – биоразлагаемые отходы;
- 30 % – неперерабатываемые отходы.

Потенциал переработки ТКО в России во вторичное сырьё может быть оценён в 14 млн тонн (45,5 млн м<sup>3</sup>) в год, в то время как большая часть ТКО – около 93 % (или 37,2 млн тонн) – вывозится на свалки и полигоны [8]. Экологические последствия этого хорошо всем известны. В 2015 г. на территории Курганской области было образовано 752226,031 тонны отходов производства и потребления [5]. Биоразлагаемые отходы из них составляют примерно 217794,652 тонны.

Перечень органических отходов, пригодных для производства биогаза, огромен. Это все, что гниет: помёт, отходы рыбного и мясного производства, скошенная трава, бытовые отходы, отходы производства биодизеля – технический глицерин, очистки, шкурки, гнилые клубни, кофейная пульпа и т. д. Из одной тонны биомассы можно получить до 300 м<sup>3</sup> газа. Наиболее распространённый промышленный метод его получения – анаэробное сбраживание в метантанках.

Курганская область – крупнейший с/х производитель в России. По общему объёму производства зерна Курганская область входит в 20-ку регионов РФ, в расчёте на душу населения она 8-я. В хозяйствах области собирается в год до 2-х млн тонн зерна, 340 тыс. тонн картофеля, 180 тыс. тонн овощей. Кроме того, в хозяйствах области содержится порядка 130 тыс. голов крупного рогатого скота, 56 тыс. свиней, овец и коз – 137,6 тыс., лошадей – 16,0 тыс., птицы – 1665,2 тыс. голов [6]. Примерное количество потребляемого ими в год сухого вещества составляет:

- КРС: 989 551,500 тонн;
- лошадьми: 81 760 тонн [4];
- свиньями: 102 820,500 тонн [7];
- курами: 96 181,952 тонн [9];
- козами и овцами: 60 268,800 тонн [3].

Как правило, в организме животных усваива-



ется не более 30 % пищи, отсюда получаем, что количество органической массы без воды составит:

КРС: 692 686,050 тонн;  
лошадей: 57 194,200 тонн;  
свиней: 71 974,350 тонн;  
кур: 67 327,3664 тонн;  
коз и овец: 42 188,160 тонн.

Органическая масса, в данном случае, – это абстрактное дегидрированное (полностью сухое) вещество. Настоящий помёт примерно на 70 % состоит из воды:

КРС: 1 177 566,285 тонн;  
лошадей: 97 230,140 тонн;  
свиней: 122 356,395 тонн;  
кур: 114 456,523 тонн;  
коз и овец: 71 719,872 тонн.

Общее количество животного помёта за год составит 1 583 329,215 тонн.

Примерный объём биогаза, который можно получить из этого навоза, составит внушительную величину – 99 749 740,545 м<sup>3</sup> (около 39 899 896,218 м<sup>3</sup> метана). Это огромные объёмы, которые нужно как-то утилизировать.

Таким образом, на примере одних только ТКО и отходов жизнедеятельности сельскохозяйственных животных, мы видим, что сырьевая база для биогазовой энергетики в Курганской области достаточно богатая.

В результате внедрения технологий биогазовой энергетики мы можем получить: во-первых – утилизацию части ТКО и отходов сельского хозяйства; во-вторых – решить вопрос энерго-, тепло- и газообеспеченности; в-третьих – перегнившее сырьё с этих станций является готовым и дешёвым удобрением; в-четвертых – это дополнительный драйвер социально-экономического развития сельской местности.

#### Список источников и литературы

- 1 История Курганской области в 7-и т. / отв. ред. Н. Ф. Емельянов. – Курган : КГПИ, КГУ. – 1995–2002. – Т. 1. – С. 151; – Т. 6. – С. 178.
- 2 Кердяшов, Н. Н. Биологические основы полноценного кормления высокопродуктивного молочного скота : монография / Н. Н. Кердяшов. – Пенза : ФГОУ ВПО Пензенская ГСХА, 2008. – 78 с.
- 3 Кормление пуховых коз : учебное пособие / А. В. Сечин ; под ред. А. В. Сечина. – Оренбург, 2003. – 23 с.
- 4 Невзорова, Л. Трактат о кормлении лошадей : учебное пособие / Л. Невзорова. – Гатчина : ООО «Северо-Западный Печатный двор», 2011. – С. 50–54.
- 5 Российская Федерация. Приказы. Об утверждении территориальной схемы обращения с отходами, в том числе с твердыми коммунальными отходами, Курганской области : Приказ Департамента природных ресурсов и охраны окружающей среды Курганской области от 17 окт. 2016 г. № 566. – Текст : электронный // Департамент природных ресурсов и охраны окружающей среды Курганской области. – URL: <http://www.priroda.kurganobl.ru/6781.html> (дата обращения: 26.03.2020).
- 6 Правительство Курганской области : официальный сайт. – URL: <http://kurganobl.ru/selskoe-hozyaystvo-1> (дата обращения: 30.03.2020). – Текст : электронный.
- 7 Сычёва, Л. В. Кормление свиней : учебное пособие / Л. В. Сычёва. – Пермь : Пермская гос. с.-х. акад. им. акад. Д. Н. Прянишникова, 2014. – С. 80–93.

8 Тасс.RU. – URL: <https://tass.ru/info/6000776> (дата обращения: 14.03.2020). – Текст : электронный.

9 Фисинин, В. И. Кормление сельскохозяйственной птицы : учебное пособие / В. И. Фисинин, И. А. Егоров, И. Ф. Драганов. – Москва, 2011. – 164 с.

*Н. П. Несговорова, В. Г. Савельев,  
Д. В. Лисенков*  
ФГБОУ ВО «Курганский государственный  
университет»,  
г. Курган

## ЭКОЛОГО-ГЕОГРАФИЧЕСКИЕ ОСОБЕННОСТИ ПОЧВЕННОГО ПОКРОВА ОКТЯБРЬСКОГО РАЙОНА ХАНТЫ-МАНСИЙСКОГО АВТОНОМНОГО ОКРУГА

Почва является незаменимым элементом земной поверхности. Благодаря ей обеспечивается существование живых организмов.

Почвы сменяют себя широтно, то есть в направлении с севера на юг. Такой закон распространения почв на поверхности Земли называется законом широтной зональности. Он был сформулирован и назван так В. В. Докучаевым в конце XIX века [3].

Каждый тип почв характеризуется географической приуроченностью и комплексом идентификационных признаков, которые свойственны только определенному типу почв.

В рамках локальных сообществ создается специфический микроклимат и формируются подтипы и разновидности почв. Почвы отдаленных территорий изучены недостаточно подробно. К таким почвам относятся почвы подзоны средней тайги [4].

Подзона средней тайги Западно-Сибирской низменности расположена в основном в пределах Ханты-Мансийского автономного округа (ХМАО). Территория ХМАО представляет собой природный комплекс с определенными почвенно-климатическими условиями, к которым на протяжении тысячелетий адаптировалась биота подзоны средней тайги Западной Сибири [6].

Цель исследования – провести теоретическое

обоснование зональных почв средней тайги, организовать опытно-экспериментальную работу по изучению почв Октябрьского района ХМАО.

### *Материалы и методы*

На основе анализа трудов Г. В. Добровольского [2], В. Д. Наумова [5], С. А. Шобы [6] выявлено, что основными почвообразовательными процессами в средней тайге являются подзолообразование, оглевание и образование болотных почв.

Для изучения особенностей почв составлена программа исследования, которая представлена полевыми и лабораторными методами. Полевыми методами определяли морфологические признаки почвы [1; 10]. Лабораторные методы применяли для определения гранулометрического состава почв – ситовым методом, влажности почвы – гравиметрическим методом, гумуса – титриметрическим методом, pH водной суспензии – потенциометрическим методом [8; 10].

Для определения типов почв были заложены пробные площади в нескольких природных сообществах Октябрьского района ХМАО.

### *Результаты исследования*

Первое сообщество – лесное. В почвенном профиле лесного сообщества выделяются четыре горизонта: лесная подстилка, оподзоленный гумусово-элювиальный горизонт, подзолистый и переходный (рисунок 1 а).

Окраска горизонтов является светлой, в горизонте А доминирует сизая окраска по цвету близкой к золе. По механическому составу почва является легкой и по структуре – бесструктурной.

Второй почвенный разрез был заложен в сообществе мелколесья. Это переходное сообщество от лесного к болотному. Особенность почвы состоит в постоянном избыточном увлажнении, которое привело к развитию глеевого процесса (рисунок 1 б).

В разрезе выделяются три горизонта: лесная подстилка, глееватый и переходный.



Рисунок 1 – Почвенные разрезы исследуемой территории

Мощность лесной подстилки составляет 1 см, и она представлена листовым опадом и небольшим количеством корней. Глееватый горизонт достаточно мощный и составляет 80 см. По механическому составу исследуемые горизонты почв являются легкими и бесструктурными.

В качестве новообразований представлены соединения железа. Ионы закисного железа вступают в реакцию с кремнеземом, образуя с ними вторичные алюмоферрисиликаты, в состав которых входит закисное железо. Такие минералы имеют сизоватую окраску с вкраплениями ржавчины закисного железа.

Третий, четвертый и пятый срезы заложены в разных болотных сообществах. Почвы таких сообществ характеризуются органогенным горизонтом с невысокой зольностью, торф – преимущественно слабой степени разложения (рисунок 1 в-д).

Под тремя сообществами болот выявлен один тип почв – олиготрофная торфяная почва, которая характеризуется следующими особенностями. Органогенный поверхностный горизонт состоит из живых мхов, корней растений и растительного опада. Торфяной горизонт окрашен в

бурый цвет. Горизонт сложен торфом различной степени разложения.

В целом почвенный покров исследуемой территории представлен подзолистыми, глеевато-таежными, болотными почвами.

Исследуемые почвы отличаются по доминированию диаметра почвенных частиц в верхнем горизонте. Более мелкие фракции почвенных частиц доминируют в почвах осоково-сфагнового болота, а самые крупные – в почвах мелколесья. В почвах других сообществ преобладают почвенные фракции диаметром от 0,05–0,25 мм (рисунок 2).

Таким образом, более тяжелыми по механическому составу являются почвы осоково-сфагнового болота (супеси), а более легкими – почвы мелколесья (песок).

В подзолистых почвах лесного сообщества и глеевых почв мелколесья до одного метра почвенные горизонты характеризуются низким уровнем влажности, что является доказательством поступления в такие почвы воды, в основном, с осадками. С глубиной в почвах мелколесья влажность повышается, так как это сообщество является переходным между лесным и болотным (рисунок 3).



Рисунок 2 – Гранулометрический состав исследуемых почв



Рисунок 3 – Влажность почвы

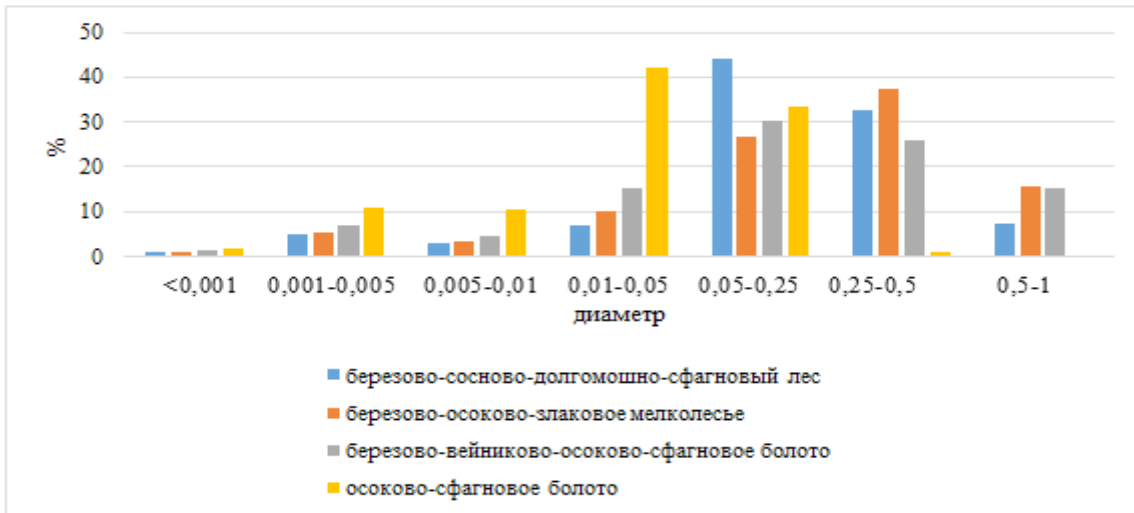

В торфяных почвах болот достаточно высокий уровень увлажнения уже в верхних горизонтах и сохраняется в горизонтах на протяжении всего почвенного профиля. Следовательно, водный режим почв характеризуется поступлением воды с осадками, с грунтовыми водами и интенсивным их накоплением. В таких почвах складываются анаэробные условия, которые определяют специфику почв. В таких почвах торф всегда перенасыщен водой, что ведет к дефициту кислорода, заторможенности биохимических процессов и биологического круговорота веществ в целом.

Объемная масса в семь и более раз больше в лесных почвах и почвах сосново-кустарничково-сфагнового болота, чем в почвах двух других сообществ. Объемная масса почвы зависит от гранулометрического состава и сложения почвы (рисунок 4).

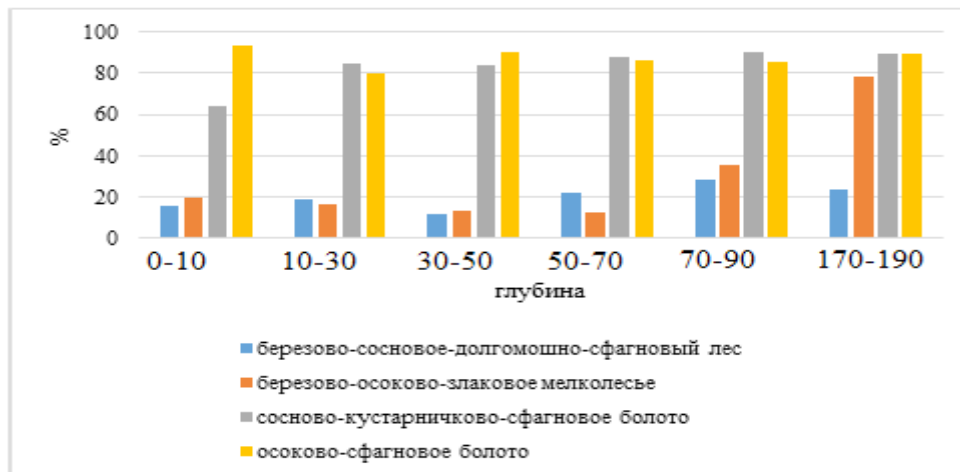
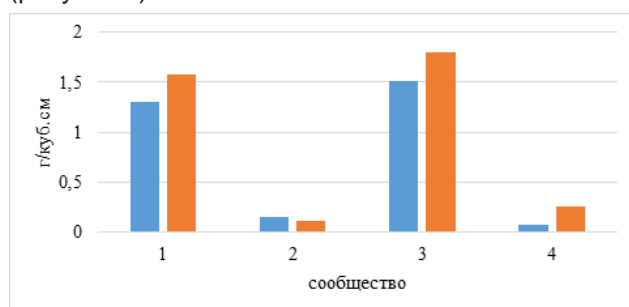

1 – березово-сосново-долгомошно-сфагновый лес;  
2 – березово-осоково-злаковое мелколесье;  
3 – сосново-кустарничково-сфагновое болото;  
4 – осоково-сфагновое болото  
Рисунок 4 – Объемная масса почв

При сопоставлении результатов объемной массы и гранулометрического состава по горизонтам почвенного профиля выявили отрицательную корреляцию в почвах всех исследуемых сообществ в двух аспектах. Первый аспект касается увеличения объемной массы и уменьшения фракций гранулометрического состава в почвах сообществ леса и сосново-кустарничково-сфагнового болота. Второй аспект – при увеличении фракций гранулометрического состава происходит уменьшение объемной массы в почвах мелколесья и осоково-сфагнового болота.

Все исследуемые почвы характеризуются по уровню pH как кислые с диапазоном от 4,2 до 6,2. Это обусловлено особенностью самих почв и дополнительным закислением в процессе минерализации хвой и мха (рисунок 5).

Самые кислые почвы – под сообществом сосново-кустарничково-сфагнового болота. Менее кислые подзолистые почвы – в лесном сообществе, и слабокислые глеевые почвы – в сообществе мелколесья.

Содержание гумуса в исследуемых почвах является низким. Процесс гумусообразования протекает очень медленно в сложившихся условиях. Органическое вещество в болотных сообществах в почве накапливается в виде торфа. В лесных сообществах процесс минерализации сопровождается элювиальным процессом (вымыванием) органических кислот (рисунок 6).

#### Заключение

Проведено теоретическое обоснование зо-



Рисунок 5 – pH почв



Рисунок 6 – Гумус в почвах

нальных почв средней тайги Западно-Сибирской низменности, и разработана программа методики оценки состояния почвенного покрова в Октябрьском районе ХМАО.

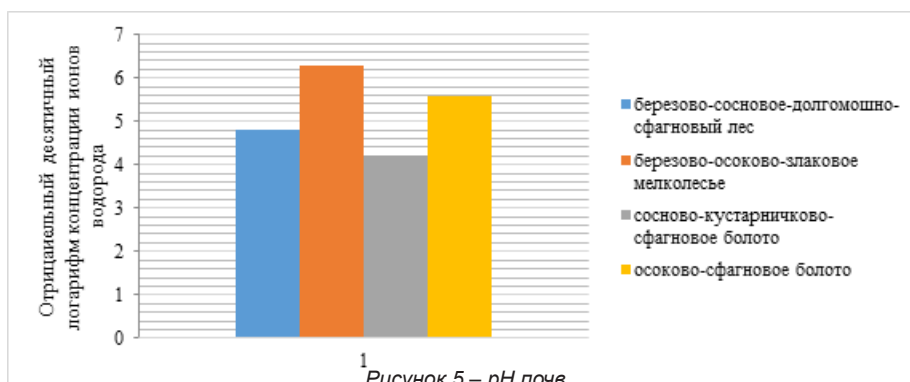
Все почвы обследованной территории имеют кислую реакцию среды, малогумусные, не насыщены основаниями, обеднены подвижными элементами питания, торфяные болотные почвы характеризуются низкой зольностью.

В целом почвенный покров исследуемой территории представлен подзолистыми, глеевато-таежными, болотными почвами.

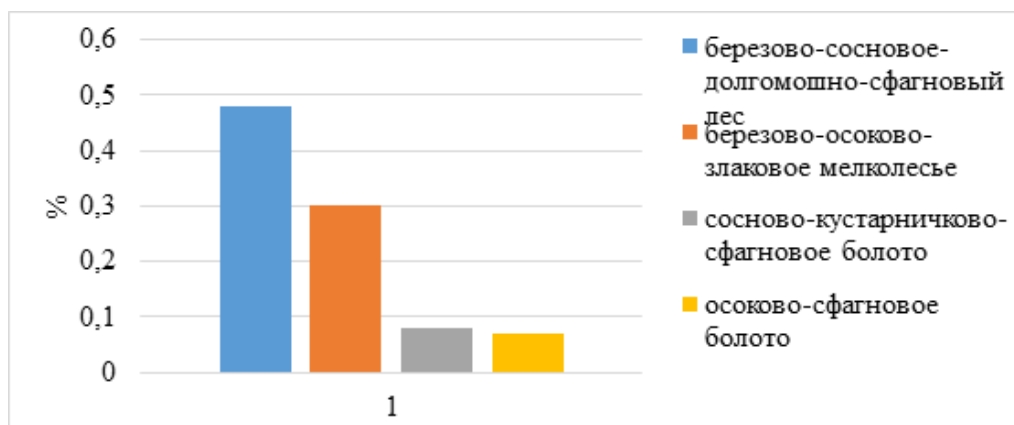
Разработанная методика исследовательской работы дополняет комплексную программу включения студентов в практико-ориентированную деятельность по формированию мотивационно-ценностного компонента экологической культуры и эколого-гражданской идентичности в содержательном и процессуальном аспектах [7; 9].

*Список источников и литературы*

- 1 Воробейков, Г. А. Почвенно-экологический словарь-справочник / Г. А. Воробейков, Т. К. Павлова. – Санкт-Петербург : Изд-во РГПУ им. А. И. Герцена, 2008. – 379 с.
- 2 Добровольский, Г. В. География почв / Г. В. Добровольский, И. С. Урусевская. – 3-е изд. – Москва : Изд-во МГУ им. М. В. Ломоносова, 2006. – 460 с.
- 3 Докучаев, В. В. Избранные сочинения : в 3 т. / В. В. Докучаев. – Москва : Изд-во сельскохозяйственной литературы, 1948. – Т. 1. – 480 с.; 1949. – Т. 2. – 428 с.; Т. 3. – 446 с.
- 4 Завалишина, О. М. Почвы южной и юго-западной частей Ханты-Мансийского района Ханты-Мансийского автономного округа / О. М. Завалишина, С. М. Завалишин, О. Н. Лыско // Вестник Алтайского государственного аграрного университета. – 2001. – № 4. – С. 135–138.
- 5 Наумов, В. Д. География почв (почвы России) / В. Д. Наумов. – 2015. – 260 с.
- 6 Национальный атлас почв Российской Федерации / под общ. ред. члена-корреспондента РАН С. А. Шобы. – URL: <https://soilatlas.ru/titul> (дата обращения: 10.11.2019). – Текст : электронный.
- 7 Несговорова, Н. П. Методология системного подхода в определении содержания и структуры экологического образования / Н. П. Несговорова // Омский научный вестник. – 2009. – № 2 (76). – С. 159–162.
- 8 Организация научно-исследовательской деятельности студентов: теоретико-прикладной аспект / Н. П. Несговорова, Г. В. Иванцова, Н. А. Неумывакина, В. Г. Савельев. – Курган, 2017. – 353 с.
- 9 Несговорова, Н. П. Мотивационно-ценностный компонент в экологической культуре студентов вуза / Н. П. Несговорова, В. Г. Савельев // Омский научный вестник. – 2009. – № 3 (78). – С. 143–146.
- 10 Несговорова, Н. П. Почвоведение с основами экологии почв (региональный компонент) : учебное пособие / Н. П. Несговорова, В. Г. Савельев. – Курган : Изд-во Курганского гос. ун-та, 2020. – 300 с.

**С. А. Пахомчик**  
**ФГБОУ ВО «Тюменский государственный**  
**университет»,**  
**г. Тюмень**

## **НОВЫЕ ПЕРСПЕКТИВЫ В РАЗВИТИИ ТУРИЗМА ТОБОЛЬСКА**

Экономика впечатлений начинает играть все более важную роль в структуре внутренних экономик многих стран. Индустрия гостеприимства является динамично развивающейся сферой услуг. Существенную долю в ней занимает туристическая деятельность. В ряде стран (Египет, Китай, Таиланд, Турция и др.) доходы от туризма занимают в структуре валового национального продукта от 10 до 20 и более процентов. А в некоторых странах, к примеру, в Черногории – даже до 25 процентов.

Развитие туризма имеет мультипликационный эффект, который тянет за собой развитие связанных с ним сфер (гостиничного дела, торговли, общественного питания, производства сувениров, развития народных промыслов, т. е. в основном малого и среднего бизнеса). Эта тенденция в последнее время только усиливается.

Туризм представляет собой крупную сферу национального и регионального хозяйства, деятельность которой, с одной стороны, направлена на удовлетворение специфических потребностей и интересов, возникающих у людей во время путешествия и отдыха, а с другой – может обеспечить довольно существенный подъем экономики региона. В последнее десятилетие в России этот тренд так же имеет место, хотя доля туризма в ВВП составляет около 3,5 процентов. В среднесрочной перспективе стоит задача довести ее до 6 %.

Многие регионы страны уделяют развитию туризма все более пристальное внимание. Среди них следует отметить и Тюменскую область. Энергичные усилия, принимаемые в последние годы в регионе органами власти и бизнес-обществом, приносят свои плоды. По рейтингу Министерства культуры РФ Тюменская область в 2019 году вошла в первую десятку субъектов Российской Федерации, успешно развивающих туризм, а в национальном туристическом рейтинге регион в двадцатке сильнейших субъектов РФ. В 2020 году ее позиции еще более возросли.

Туризм – перспективное направление Тюменского региона. Наряду с уже зарекомендовавшими объектами туризма, пользующимися популярностью среди приезжающих в наш регион, в последнее время появляются новые и не менее интересные.

Развитие внутреннего туризма в современных условиях России выступает важной задачей регионального развития. Вызовы, с которыми пришлось столкнуться отрасли в период ограничительных мер, связанных с коронавирусом-2019 (COVID-19) в 2020 году, обусловленными запрета-

ми на межгосударственные перемещения и отменой авиарейсов и железнодорожного и морского сообщения, заставили коренным образом перестроить работу туристической отрасли.

Упор был сделан на внутренний туризм. Ряд мер, предпринятых властью на федеральном и региональном уровнях, позволил несколько смягчить ущерб, понесенный туристическими фирмами, туристическим сообществом и турбизнесом. В Тюменской области предпринят ряд мер, направленных на смягчение отрицательных последствий пандемии. К примеру, инициатива, озвученная губернатором, по превращению Тюменского региона в термальный курорт России с использованием термальных водных источников, в изобилии присутствующих на территории области. Также следует отметить развитие «Императорского маршрута» и придание ему федерального масштаба и значения, всемирное развитие бренда территории как родины сказочника Петра Ершова – автора «Конька-Горбунка», придание свежего импульса в развитие Тобольска – как жемчужины сибирского туризма.

Тобольск – как духовная столица Сибири – и многие другие города стали визитной карточкой Тюменского региона и на протяжении десятилетий вызывают живой интерес у посещающих его гостей. Особое положение занимают объекты туризма Тобольска и его окрестностей: Тобольский кремль; Завальное кладбище в Тобольске; Абалак; Верхние Аремзяны – родина Д. И. Менделеева и др. В ближайшее время будет введен в эксплуатацию активно строящийся современный аэропорт в Тобольске. Это позволит в значительной степени улучшить транспортную инфраструктуру и существенно усилить доступность посещения этого места как для российских, так и зарубежных туристов. Тобольск реально может превратиться в туристическую жемчужину не только Сибири, но и России.

В этой связи следует назвать еще недостаточно раскрытый, но имеющий, на наш взгляд, серьезные перспективы туристический объект. Это Ермаково поле.

В контексте развития патриотического вектора в жизни нашего общества и особенно воспитании молодого поколения и тенденции военно-патриотического воспитания, места воинской доблести и славы имеют в настоящее время наблюдаемый приоритет. В нашей стране особым почтением пользуются такие сакральные места, где происходили события, приведшие к серьезным последствиям в будущем. В том числе сражения и битвы, в которых проявился дух нашего народа, его доблесть и бескорыстное служение и исполнение своего гражданского долга. Они получили название полей воинской славы. Наиболее популярные и известные среди них: Куликово поле, Бородинское поле, Прохорово поле. То, что происходило на них в разные исторические периоды жизни нашей страны и какие изменения последовали в результате побед нашего народа в ходе их, общеизвестно.



Не так давно на карте страны и впервые в Сибири появилось еще одно поле воинской (ратной) славы – Ермаково. Его появление явилось событием не случайным. Еще более 70 лет тому назад 9 декабря 1948 года решением Тюменского облисполкома предусматривалось принятие необходимых мер по выявлению и паспортизации памятников на территории Тюменской области, а 26 января 1950 года принято Решение Тюменского облисполкома № 93 «Об итогах паспортизации утверждения списка памятников на территории Тюменской области». Среди них место исторической битвы Ермака с ханом Кучумом (Тобольский район) [2, с. 67].

Это удивительное место, в котором сибирская природа и история вместе сошлись воедино и выбрали его своеобразной территорией для создания действительно уникального объекта, раскрывающего величие нашего края и подвига русских людей, открывших миру новые удивительные просторы. Чувакский мыс на крутом берегу могучего Иртыша вблизи столицы Сибирского ханства Кашлыка (Искера) стал стартовой площадкой русского евразийства.

Но создание, обустройство и подготовка к использованию этого места как туристического объекта заняло десятилетия. Видную роль в его создании сыграл Общественный благотворительный фонд «Возрождение Тобольска» и, прежде всего, его руководитель А. Г. Елфимов. Благоустройством заповедных 12 гектаров Аркадий Григорьевич занимается более 20 лет. Почти четыре года тому назад, в канун 429-го дня рождения Тобольска состоялась церемония его открытия. Ермаково поле представляется как многофункциональный объект самого широкого спектра интересов туристов: историческое место; интереснейший краеведческий объект; культурно-исторический центр; ландшафтный парк; ботанический сад; рекреационное пространство. Это уже сегодня. В перспективе это может стать дополнительно местом посещения, в том числе и паломничества, для духовно верующих людей (тем более, что в текущем году будет праздноваться 400-летие образования Тобольской епархии), экологов, местом прохождения эксклюзивной практики студентов-биологов, а также сосредоточением археологических памятников разных эпох и т. д.

В каталоге растений ботанического сада «Ермаково поле», составленном при содействии учёных-биологов, говорится, что здесь более 500 видов растений. Коллекция пополняется благодаря заинтересованности специалистов ботанических садов из Новосибирска, Барнаула и Екатеринбурга. Сегодня экскурсанты могут любоваться садовыми пейзажами, посетить смотровые площадки. В. А. Суриков в своей знаменитой картине «Покорение Сибири Ермаком» изобразил как раз это историческое место – Чувакский мыс, вблизи которого расположено Ермаково поле. Здесь, на крутом правом берегу могучего Иртыша,

осенью (23 октября) 1582 года состоялось событие, вошедшее в историю нашего Отечества под названием «Взятие Сибири». Положено начало присоединения и освоения Сибири, ставшее важнейшей вехой в истории Российского государства. Русь после этого грандиозного по своей значимости события превратилась в Великую Россию, а несколько позже – в Российскую империю. Именно в этом месте было разгромлено Сибирское ханство и тем самым, по словам К. Маркса «была заложена основа азиатской России» [4, с.166]. Экспедиция русских казаков под предводительством атамана Ермака, чье имя получило это поле, открыла русским людям путь в глубины огромной и неведомой земли. Дальнейшее присоединение Сибири к Русскому государству протекало относительно мирно. Уже немногим более, чем через полвека (в 1640 г.), территория страны раздвинет свои пределы до берегов Тихого океана и даже распространит свое присутствие на американском континенте. Менее чем за сто лет с начала похода Ермака, территория Российского государства увеличится в два раза. На севере и востоке ее пределы будут ограничивать только Ледовитый и Тихий океаны [3, с. 33].

Как отмечается некоторыми специалистами музейного дела, местная культурно-историческая среда недостаточно задействована в региональных культурных процессах [1, с.13]. Желает лучшего учет специфики и традиций при освоении культурного наследия, в том числе и в устройстве новых музейных центров. В этой связи имеет перспектива организации на территории Ермакова поля музея Ермака, возможно с применением современных информационных технологий, опыт применения которых уже появился в регионе и успешно освоен.

**Концепция развития туризма в Тюменской области на период 2020–2035 гг.** Областная программа по развитию туризма в Тюменской области, на наш взгляд, должна учесть это обстоятельство и объединить этот объект в единую целостную систему историко-культурных территорий региона. Насколько нам известно, в стране пока нет специализированного музея, посвященного Ермаку. Это стало бы еще одним креативным решением в сфере туризма и данью памяти личности первооткрывателя Сибири. Возможно, эта трансформация могла быть воплощена в форме Тобольского национального парка или подобного ему решения.

В сегодняшних условиях туристические бренды могут рассматриваться как комплексные объекты, в которые направляются инвестиции, позволяющие в перспективе развивать рекреационный потенциал регионов, использовать имеющиеся уникальные особенности территорий, приносить доходы инвесторам, создавать новые рабочие места, повышать налогооблагаемую базу. Их формирование и развитие должно предусматривать создание информационного поля, совершенство-

вание инфраструктурного обеспечения, внедрение новых современных стандартов качества сервиса, подготовку высококвалифицированного персонала.

Перспектива и эффективность процессов формирования брендов зависят от многих факторов. Среди них важную роль должны сыграть скоординированные усилия регионального туристического сообщества (включая власть, туроператоров), бизнеса, общественности. В этом отношении Ермаково поле имеет, по нашему мнению, неплохие перспективы. Уже сегодня гости Тобольска могут иметь возможность посещать этот объект и получать большое эстетическое удовольствие, интересную информацию, новые знания по истории освоения Сибири. Во многом благодаря усилиям, предпринятым руководством Общественного благотворительного фонда «Возрождение Тобольска». В самое ближайшее время Ермаково поле может стать еще одним эксклюзивным туристическим объектом и брендом не только Тобольска, Тюменского региона, но и Сибири, и даже России. А также имеет неплохую перспективу встать в один ряд с уже широко известными и признанными не только в России, но и мире сакральными местами: Куликовым, Бородинским, Прохоровым полями воинской славы России.

*Список источников и литературы*

1 Акулич, Е. М. Роль культурно-исторической среды в региональных культурных процессах / Е. М. Акулич // *Наследие Сибири: мировоззрение, духовность, культура : материалы Всероссийской научно-практической конференции.* – Тюмень : РИЦ ТГАКИ, 2008. – С. 9–14.

2 Павлова, С. В. Охрана памятников. К истории вопроса / С. В. Павлова // *Возрождение исторического центра г. Тюмени. Тюмень в прошлом, настоящем и будущем : материалы городской научно-практической конференции.* – Тюмень : Изд-во «Вектор Бук», 2004. – С. 65–68.

3 «Сибирское взятие». Ермак и освоение Зауралья. – Москва – Омск, 2008. – 36 с.

4 Хронологические выписки. Архив Маркса и Энгельса. – Москва, 1946. – Т. 8. – С. 166.

**Е. Л. Рахманов**  
**ФГБОУ ВО «Курганский государственный**  
**университет»,**  
**г. Курган**

## **РАЗВИТИЕ ВНУТРЕННЕГО ТУРИЗМА НА СОВРЕМЕННОМ ЭТАПЕ**

Развитие туристической отрасли в настоящее время проходит период серьезных изменений. Так, в 2018–2019 гг. сохранялась положительная динамика в развитии внутреннего туризма. Однако не всегда эффект носил долгосрочный характер. С одной стороны, 2018 год дал мощный импульс в развитии туризма в стране благодаря проведению Чемпионата мира по футболу. С другой – эта динамика изменений коснулась лишь определенного числа городов и регионов, в частности Москвы и Московской области, Санкт-Петербурга и Ленинградской области, Сочи, Краснодарского края, Волгограда, Екатеринбурга, Казани, Калининградской области, Нижнего Новгорода, Ростова-на-Дону, Самары, Саранска, Алтая, Карелии, Прибайкалья и Забайкалья, Среднего и Южного Урала.

На внутреннем рынке в 2019 году по основным массовым направлениям (с преобладанием традиционного пляжного отдыха) годовой спрос вырос на величину порядка 15 %. Лидерами традиционно стали Краснодарский край (внутри которого «пальма первенства» принадлежит Сочи), а также Крым. Изменилась и средняя стоимость тура в период высокого сезона, составила около 70–75 тыс. руб. (на семь дней, на двоих, с размещением в трехзвездочном отеле) [1].

По экскурсионным направлениям рынок также вырос. Прирост составил около 5 %. Лидерами стали Санкт-Петербург, Москва, Казань и города Золотого кольца. При этом характерной стала тенденция путешествовать в соседние с местом проживания регионы, а значит тенденция преодолевать большие расстояния к месту отдыха внутри страны пошла на спад.

По направлениям зимнего отдыха лидерами стали Сочи, Красная поляна, а также санаторно-курортные комплексы региона Кавказских минеральных вод.

По итогам 2019 года около 16 млн туристов посетили Краснодарский край, более 6 млн туристов – Крым, а общее количество туристических поездок составило порядка 50 млн [1]. Эта величина гораздо больше числа отдыхающих россиян за границей, следовательно, положительная динамика по количеству отдыхающих внутри страны явно сохраняется.

Кроме того, 2019 год был ознаменован важными событиями. Так, по официальным данным важным изменением для гостиничной индустрии страны стал закон о запрете размещения хостелов (с 1 октября 2019 года), а также открытие пря-

мого железнодорожного сообщения в Крым [2].

Определенные изменения коснулись и рынка предоставления туристических услуг с 1 января 2020 года. В первую очередь, это правовое регулирование деятельности инструкторов-проводников, гидов-переводчиков и экскурсоводов. Необходимость прохождения аттестации является важным пунктом в предоставлении качественных туристических услуг.

Вторым важным новшеством стало решение федерального уровня о предоставлении грантов и субсидий на развитие внутреннего туризма. Реализация таких программ позволит не только расширить количество новых туристических маршрутов, но и приобрести необходимое туристическое оборудование, технику, реализовать социально значимые проекты и в конечном итоге увеличить объем туристических услуг [3].

В 2020 году временная приостановка зарубежных направлений отдыха, ввиду ограничительных мер, связанных с пандемией, вынудила переориентироваться на развитие внутренних российских направлений. С конца июня по данным различных туроператоров и турагентов резко вырос спрос на отдых в открывшемся для туристов Краснодарском крае и в Крыму. В некоторых районах загрузка отелей была 100 %. Согласно предварительным данным, только Краснодарский край уже посетили порядка 1,9 млн туристов [4]. По итогам года эта цифра явно вырастет, при этом сохранится тенденция покупки туров в наиболее популярные и активно рекламируемые рекреационные центры. При этом ценовой уровень в них несколько выше, а значит раскупаются и более дорогие «премиальные» туры с размещением в гостиницах более высоких категорий.

Значительный приток туристов в 2020 году характерен и для Калининградской области (около 900 тыс. туристов). Однако по оценкам это почти вдвое меньше, чем год назад.

При этом более сложной является ситуация в мегаполисах, в особенности по заполняемости отелей, показатели которой в сравнении с прошлым годом снизились с 85 % до 15–20 %. Это объясняется не только ограничениями по направлениям массового отдыха, но и резким снижением числа деловых туристов. В целом довольно низкой остается и загрузка отелей в российских регионах. Значительные убытки потерпел и рынок сопутствующих туристических услуг (прокат оборудования, общепит, анимация). При этом спланировать дальнейшее развитие крайне сложно.

Впрочем, несмотря на такую динамику, появились и новые направления. Это, в первую очередь, несколько «забытые» активные туристические маршруты, сельский туризм, направления познавательного туризма в малых городах, а также некоторые оздоровительные направления отдыха. В определенной степени этому способствовала и программа возврата части стоимости туров («кэшбэк») [5].



Список источников и литературы

1 В АТОР озвучили предварительные итоги туристического 2019 года. – URL: <https://www.atorus.ru/news/press-centre/new/49694.html> (дата обращения: 12.12.2019). – Текст : электронный.

2 Что принес 2019 год мировому и российскому туризму? – URL: <https://tourism.gov.ru/contents/press-sluzhba/vystupeniya-doklady-i-intervyu/publikatsii-2019-goda/chto-prines-2019-god-mirovomu-i-rossiyskomu-turizmu/> (дата обращения: 25.09.2020). – Текст : электронный.

3 Национальный туристический рейтинг. – 2019. – URL: <https://rustur.ru/nacionalnyj-turistiches-kij-rejting-2019> (дата обращения: 25.09.2020). – Текст : электронный.

4 Границы закрыты, курорты открыты. Поможет ли пандемия внутреннему туризму в России? – URL: <https://bankstoday.net/last-articles/granitsy-zakryty-kurorty-otkryty-pomozhet-li-pandemiya-vnutrennemu-turizmu-v-rossii> (дата обращения: 29.09.2020). – Текст : электронный.

5 Ростуризм. Официальный сайт Программы по возврату средств за туры по России. – URL: [мирпутешествий.рф](http://мирпутешествий.рф) (дата обращения: 29.09.2020). – Текст : электронный.

**А. П. Рявкина**  
**ФГБОУ ВО «Курганский государственный**  
**университет»,**  
**г. Курган**

## **ПРОБЛЕМА СОХРАНЕНИЯ ЛЕСОВ АМАЗОНИИ**

Проблема сохранения лесов планеты является сегодня одной из наиболее актуальных. В течение многих лет и даже десятилетий специалисты в области экологии и охраны окружающей среды предпринимают попытки спасения дождевых лесов Амазонии. При этом не всегда обращая внимание на деятельность мелких фермеров, которые вносят значительный вклад в дело уничтожения лесов.

Амазонские джунгли, или дождевые леса Амазонии, – самый крупный на планете тропический лес, находящийся в бассейне реки Амазонки. Он занимает 5,5 млн км<sup>2</sup> на территории следующих государств: Бразилии, Перу, Колумбии, Венесуэлы, Эквадора, Боливии, Гайаны, Суринама и Французской Гвианы. Каждое из правительств данных стран пытается предпринимать те или иные меры по защите лесных массивов. Так, по словам властей Бразилии, отмечается, что за последнее десятилетие удалось сократить ежегодные потери лесов на  $\frac{2}{3}$ . Планируется, что в результате масштабной работы к 2030 году этот процесс будет полностью остановлен.

Однако, несмотря на некоторую положительную динамику, такой прогноз несколько оптимистичен. В частности, речь идёт о программе, реализуемой с 1970-х гг. Одной из проблем в южных и северо-восточных регионах Бразилии на тот период была борьба с засухой, в результате чего тысячи семей в амазонских джунглях получили участки. Переселенцам было выделено около 5,3 % территории, покрытой дождевыми лесами, а обязательным условием стало сохранение лесопокрываемых площадей на уровне 80 % от первоначальной площади. Программа продолжается и сегодня. Большое количество граждан по-прежнему переезжает в такие районы, но нет контроля за текущим состоянием лесов. В итоге, начиная с 70-х годов прошлого века, площадь леса здесь уменьшилась на 43 % [1].

Такие выводы позволяют сделать новые современные геоинформационные методы исследований благодаря сопоставлению спутниковых снимков за много лет. При этом отмечается необходимость строгого соблюдения правил освоения лесопокрываемых площадей.

Лес является важной экосистемой, средой обитания многочисленных живых организмов. Лес дает кислород, очищает атмосферу, предотвращает засуху и формирует особенности микроклимата. Леса регулируют водный режим рек и иных водоёмов. Учитывая вышесказанное, дождевые

леса Амазонии играют огромное значение, по сути являясь «зелеными легкими» планеты.

Так, именно на их долю приходится 25 % углекислого газа, поглощаемого из атмосферы всеми лесами мира [2]. Следовательно, без тропических лесов проблема парникового эффекта станет ещё более актуальной, а климатические изменения могут быть более резкими в самое ближайшее время.

С уменьшением площади лесов гибнет и значительное число видов. На сегодняшний день в бассейне Амазонки насчитывается около 40000 видов растений (из них 16000 – деревья) и свыше 2 млн видов насекомых [2].

Осложняют ситуацию сохранения лесов и добыча полезных ископаемых, возведение дорог, а также освоение новых земель. Все эти факторы в конечном итоге оставляют в Южной Америке всё меньше пространств, не затронутых антропогенной деятельностью. В частности, строительство водохранилищ с последующим затоплением значительных по площади территорий, добыча полезных ископаемых потребовали строительства новых транспортных путей в ещё недавно совершенно недоступных районах. Это привело к росту численности населения, вырубке лесов, расширению площадей пахотных и пастбищных земель.

В результате такой нагрузки на природу нарушается природный баланс и экологическое равновесие, быстро уничтожаются природные комплексы. Активное строительство дорог стало косвенной причиной по увеличению объемов вырубке древесины в ранее недоступных районах. По официальным статистическим данным, только в период 2017–2018 гг. Бразилия лишилась такого количества лесопокрываемых площадей, что это стало рекордом десятилетия.

В перспективе при сохранении такой динамики бассейн Амазонки рискует превратиться в иную природную зону, саванну (на сегодня занимающую около 22 % площади Бразилии). При этом, сравнивая космические снимки разных лет, можно сделать вывод о том, что наибольшие площади лесных массивов потеряла именно Бразилия (около 385 000 км<sup>2</sup>) [2].

Для решения этих проблем необходимо в срочном порядке создать комплекс мер, направленных на восстановление лесов.

### *Список источников и литературы*

1 Найдены виновные в уничтожении лесов Амазонии. – URL: <https://nat-geo.ru/nature/naydeny-vinovnye-v-unichtozhenii-lesov-amazonii> (дата обращения: 05.03.2020). – Текст : электронный.

2 Толмачев, К. С. Вырубка лесов Амазонии: последствия и предотвращение / К. С. Толмачев, К. К. Евсюгин. – Текст : электронный // Молодой ученый. – 2019. – № 6 (244). – С. 69–72. – URL: <https://moluch.ru/archive/244/56455> (дата обращения: 30.09.2020).

**В. С. Христюлюбский, Л. В. Христюлюбская**  
**ФГКОУ «Тюменское президентское**  
**кадетское училище»,**  
**г. Тюмень**

## **КЛУБ ГЕОГРАФИЧЕСКОЙ ТЕМАТИКИ В УЧРЕЖДЕНИИ СРЕДНЕГО ОБРАЗОВАНИЯ МИНИСТЕРСТВА ОБОРОНЫ РОССИЙСКОЙ ФЕДЕРАЦИИ**

Клуб Русского географического общества Тюменского президентского кадетского училища был образован 26 сентября 2016 года, на основе подписанного Положения о деятельности Клуба между руководством училища (положение подписал начальник училища, генерал-майор Логинов Михаил Александрович) и Тюменским областным отделением ВОО «Русское географическое общество» (председатель Тюменского областного отделения РГО, проректор по взаимодействию с индустриальными партнерами Тюменского государственного университета Голубев Евгений Викторович). Главными направлениями созданного Клуба является дополнительная просветительская и образовательная деятельность географического содержания среди личного состава Тюменского кадетского училища. Необходимо отметить, что Положение предусматривает включение в географический образовательный процесс не только кадетов всех курсов, но и преподавателей, воспитателей, классных руководителей училища. По одному из условий принятого документа руководителем клуба назначается представитель училища, который является действительным членом Русского географического общества.

В начале каждого учебного года утверждается план работы Клуба. Отчет о выполненной работе подписывается представителями руководства Тюменского ПКУ и Тюменского отделения РГО ежегодно 18 августа, в день организации Русского географического общества. Материалы отчетов за весь период деятельности размещены в разделе «Документы» на страницах контактной группы, имеющей название «Клуб РГО Тюменского ПКУ». С 2018 года значительная часть работ и проектов Клуба включается в ежегодный «План основных мероприятий по совершенствованию географических знаний личного состава Вооруженных Сил Российской Федерации» отдела образования Главного управления кадрами Министерства обороны РФ.

За несколько лет существования Клуба определен ряд ключевых направлений его деятельности. Наиболее заметным в формате училища для кадетов и взрослого личного состава является спортивно-географическое направление. Ежегодно, начиная с 2016 года, кадеты принимали участие в проведении туристических эстафет: «Челленджер Тур 2016, 2017», «Кубок полевых

знаний 2018», «PogrugenieTUR 2020». Каждое из проведенных соревнований включает два типа заданий: туристическую эстафету и географический турнир по знанию элементов топографии, картографии, геологии, геоботаники, гидрологии, социально-экономической географии. В соревнованиях принимали участие кадеты 5, 6, 7, 8 курсов. Ежегодное количество участников составляет более 100 кадет. К осуществлению волонтерских функций привлекаются кадеты старших курсов и студенты-географы Института наук о Земле ТюмГУ.

Важным моментом в развитии Клуба является встреча с представителями различных научных школ Тюменской области и России. Проведены творческие встречи с учеными и специалистами Института наук о Земле и Института биологии Тюменского государственного университета, Смоленского гуманитарного университета, Государственного заповедника «Малая Сосьва», Западно-Сибирского научно-аналитического центра, тюменского представительства франчайзи сети 2ГИС «Восток-Запад», участниками международной географо-археологической экспедиции «Туннуг–2019». Встречи проходят, главным образом, в просторном читальном зале библиотеки училища, оснащенном современным демонстрационным оборудованием. Накануне очередной встречи сотрудники библиотеки стараются традиционно подготовить необходимую тематическую выставочную экспозицию. Одна из особенно запомнившихся кадетам встреч – знакомство с легендарным путешественником современности Фёдором Конюховым – прошла на площадке ДК «Торфяник».

Полевая практическая работа Клуба реализуется в рамках проекта «Краснокнижный патруль» (рисунок 1).



Рисунок 1 – «Краснокнижный патруль» у входа на территорию ООПТ

С 2016 г. кадеты под руководством своих наставников активно изучают зеленый покров Тюмени. На основе изучения особо охраняемых природных территорий города реализован проект «Зелёные легкие Тюмени». В рамках проекта, 5 июня, проводятся акции, посвященные Всемирному дню охраны окружающей среды. В



различные сезоны года кадеты и преподаватели принимают участие в «зелёных субботниках» на территории Калининского административного округа города Тюмени. Осенью 2019 года активистами Клуба на территории училища была заложена аллея в честь русских мореплавателей, первооткрывателей Антарктиды – «Антарктида 200».

В рамках деятельности Клуба кадеты выполняют проектные и исследовательские работы и участвуют в конференциях и форумах, дополняющих перечень мероприятий, рекомендованных Главным управлением кадров Министерства обороны. Представители Клуба успешно представляли училище на научных и творческих форумах и олимпиадах регионального, всероссийского и международного уровня: «Геокиндер», «Пространство – моя территория», «Премия Робинзона Крузо» (г. Тюмень) (рисунок 2); «Роза ветров», «Моя родина Зауралье», «Вселенная в кадре», «Чудеса родного края» (г. Курган); «Будущее в наших руках» (г. Нижний Новгород); «Юные таланты» (г. Пермь); «Человек – Земля – Вселенная» (г. Москва); «Чемпионат: «Я – Географ» (г. Саранск); «Юный исследователь» (г. Нур-Султан). Победителями и призерами кадеты становились в научных мероприятиях, которые проводятся для представителей довузовских образовательных организаций Министерства обороны РФ: «Дорогами географических открытий», «Моя планета» (г. Москва); «Ушаковские чтения» (г. Кронштадт); «География в фотографиях», «Краеведческие чтения “Мой край родной – Отечество моё”» (г. Санкт-Петербург); «Арктические Нахимовские чтения» (г. Мурманск); «Учись, твори, исследуй» (г. Тюмень); «Великая Россия: историко-географическое наследие» (г. Пермь).

Интересным направлением в деятельности Клуба является издание печатных и рукописных изданий. В течение последних лет кадеты и наставники практикуют выпуск периодического издания – альманаха Клуба Русского географического общества Тюменского ПКУ «Кадетский азимут». Существенная помощь в издании и тиражировании первого выпуска альманаха была оказана Тюменским областным отделением Русского географического общества и его председателем Е. В. Голубевым. К данному времени подготовлены и представлены кадетам и преподавателям 5 выпусков альманаха. Каждый выпуск посвящен конкретной теме, реализуемой во время полевой практики или учебной деятельности: «Географические образы города», «Поступь флага», «Геосфера Тюмени», «Антарктида 200» (рисунок 3). Объем каждого альманаха составляет 2,5–3 печатных листа. Большинство фотографий, включенных в издания, – авторские работы кадетов и преподавателей. В содержание альманахов, кроме материалов главной темы, включена информация событийного характера, демонстрирующая деятельность кадетского Клуба РГО в различные сезоны года. В настоящее время под-

готовлен к изданию шестой выпуск «Кадетского азимута» под названием «Вернаукулярный район Тюмени “Дом Обороны”».



Рисунок 2 – Кадет 7 курса Михаил Бурков – победитель конкурса «Премия Робинзона Крузо»



Рисунок 3 – Альманах «Кадетский азимут»

По мнению членов Клуба, другими интересными изданиями является атласная картографическая продукция – «Атлас Родины», атлас «Заповедники России», «Атлас оборонно-промышленного комплекса Российской Федерации» (рисунок 4), «Атлас пограничной территории Тюменского ПКУ», «Атлас “Букет для победителей”». Последнее рукописное издание подготовлено к 75-летию празднования Дня Победы.

Проект с географическим содержанием «Поступь флага» приобрел существенную популярность среди представителей молодёжного и взрослого состава Тюменского ПКУ. В кадетском училище обучаются ребята из разных субъектов Российской Федерации. Во время каникул или выездов на соревнования, конкурсы, форумы кадеты и сопровождающие их офицеры получают в руки флаг «Клуба Русского географического общества Тюменского ПКУ», с целью проведения фотосъемочных работ в наиболее интересных и знаковых местах нашей Родины или на территориях отдельно взятых стран. За сравнительно небольшой промежуток времени создан значительный

фонд авторских фотоснимков, сделанных с флагом у подножия Ключевской Сопки и Эльбруса; на берегах Балтийского, Черного, Берингова и Японского морей; на вершинах Алтая, Урала, Хибин; в Республике Крым и Забайкальском крае. Флаг Клуба РГО присутствует и на фотографиях, представленных кадетами, воспитателями, преподавателями и классными руководителями из зарубежных стран: Республики Беларусь, Испании, Польши, Германии, Бельгии, Франции, Италии, Монако, Венгрии, Чехии, ОАЭ, Турции, Таиланда. Наиболее ценным снимком данного проектного направления члены Клуба считают фотографию кадета 10 курса Калугина Данила, сделанную им во время открытия Ржевского военного мемориала советскому солдату (рисунки 4 и 5).



Рисунок 4 – Обложка Атласа ОПК



Рисунок 5 – Кадет 10 курса Калугин Данил

витринах училищного холла РГО и читального зала библиотеки проведено несколько тематических выставок, имеющих фотоиллюстративное, литературное и предметное направления. Выставки под названием: «Природные ландшафты Великой Отечественной войны»; «Открываем Россию заново. Вместе!»; «Известные географы и путешественники – выпускники кадетских, суворовских и нахимовских училищ»; «География стран-участниц чемпионата мира по футболу 2018 года»; «География в почтовых отправлениях»; «Антарктида 200»; «География медалей Великой Отечественной войны»; «175 лет Русскому географическому обществу» имели определенный успех у представителей всего личного состава училища.

Кадеты, преподаватели, воспитатели и классные руководители по результатам удачных выступлений в мероприятиях, проводимых по инициативе Клуба, постоянно награждаются кубками, грамотами, дипломами и благодарственными письмами. Начиная с декабря 2018 года, «заключительным аккордом» награждения особо отличившихся кадет на конференциях, олимпиадах, научных конкурсах разного уровня, имеющих географическое направление, является вручение диплома лауреатов в номинации «Серебряный глобус».

Несомненно то, что в стратегии деятельности кадетского Клуба географов Тюменского ПКУ учтены и взяты за основу многие методические и образовательные наработки, которые были ранее неоднократно применены в работе со студентами-географами Курганского государственного университета; новаторские примеры деятельности представителей Молодежного экспедиционного исследовательского центра имени К. Д. Носилова лицея № 1 города Шадринска; а также традиции, созданные в работе в сферах краеведения, туризма и географии, лицея № 12 города Кургана.

Важное значение в патриотическом и духовно-нравственном воспитании будущих военных играет проведение выставочной деятельности. В рамках внеурочной воспитательной работы Тюменского ПКУ членами клуба на стендах и

*Л. Е. Анчугова, Е. А. Кириченко*  
 ФГБОУ ВО «Курганский государственный университет»,  
 г. Курган

## ПРОИЗВОДСТВО СПЕЦТЕХНИКИ В РОССИИ И КУРГАНСКОЙ ОБЛАСТИ НА СОВРЕМЕННОМ ЭТАПЕ: ГЕОГРАФИЧЕСКИЙ АСПЕКТ

Уровень экономического развития страны, результаты научно-технического прогресса отражаются в развитии большинства отраслей машиностроения, в том числе в производстве спецтехники, транспортных средств, комплексных механизмов и машин, имеющих определенную функцию и используемых в конкретных целях. Успешное развитие множества отраслей производства во многом зависит от применяемой спецтехники.

Спецтехникой называют комплекс механизмов, которые применяются для решения своеобразных задач. Техника специального назначения является одной из разновидностей машин, широко используемых для осуществления различных работ, в большей части отраслей экономики. Разработка такой техники идет с учетом особен-

ностей сфер применения для того, чтобы ускорить выполнение конкретных задач [2].

Выделяют два вида спецтехники – универсальная и узкоспециализированная. Универсальной спецтехникой называют машины для выполнения различных видов работ. Узкоспециализированная техника применяется для решения конкретных задач [5].

Производство спецтехники является одним из важнейших направлений развития машиностроения во многих странах мира, в том числе в России.

На современном этапе можно выделить следующие типы предприятий по производству спецтехники:

- 1) заводы, производящие продукцию из комплектующих российского производства;
- 2) предприятия, использующие импортные комплектующие;
- 3) филиалы зарубежных компаний.

Анализ динамики рынка спецтехники показывает, что в период с 2012 по 2016 гг. наблюдался стремительный спад, а затем показатели рынка стали расти (рисунок 1).

В России производят большой спектр техники специального назначения. Динамика производства основных видов продукции представлена на рисунке 2.



Рисунок 1 – Динамика рынка спецтехники России с 2012–2019 гг., в % к предыдущему году [3]



Рисунок 2 – Динамика продаж отдельных видов спецтехники в России, ед. [3]

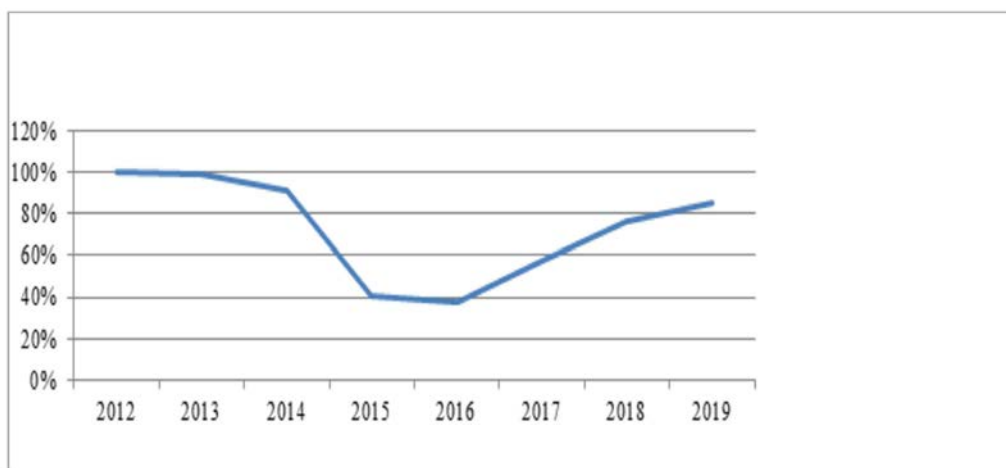

Основные поставщики спецтехники на территории России расположены в Центральном Федеральном округе (около 40 % всех продаж). Это такие крупные предприятия, как Komatsu (Ярославская область, пос. Нагорный), Компания «Российские погрузчики» (г. Москва), Volvo Group (Калужская область, г. Калуга), Hitachi (Тверская область, г. Тверь) и другие.

Остальную долю (60 % продаж) в поставках спецтехники примерно в равных долях разделяют между собой Северо-Западный, Приволжский и Сибирский Федеральные округа. Крупные предприятия: Caterpillar (Ленинградская область, г. Тосно, Новосибирская область, г. Новосибирск), ПАО «КАМАЗ» (Республика Татарстан, г. Набережные Челны), АО «ПО ЕлАЗ» (Республика Татарстан, г. Елабуга), ПАО «Промтрактор» (Чувашская Республика, г. Чебоксары), ООО «Посевнинский завод спецтехники» (Новосибирская область, р. п. Посевнинский), АО «Автомобильный завод «УРАЛ» (Челябинская область, г. Миасс) и другие [4].

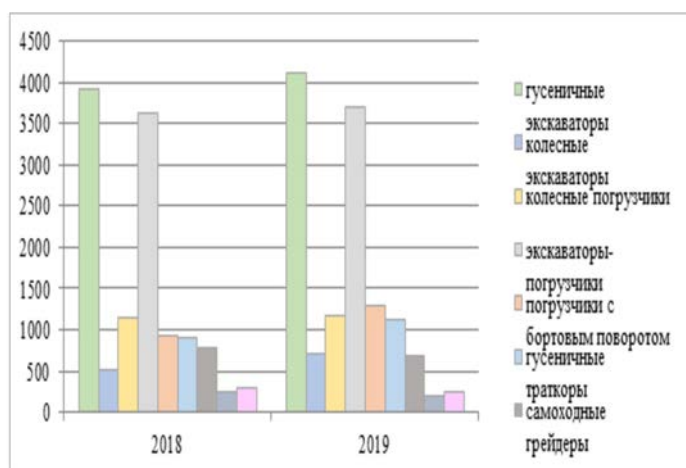
Территориальный анализ показывает, что наибольшая часть предприятий сконцентрирована в европейской части России и на Урале, где расположены крупнейшие металлургические, машиностроительные предприятия, сосредоточены трудовые ресурсы и основные потребители продукции. Они выпускают практически весь спектр специализированной техники: лесозаготовительную технику, тракторы, технику для добычи полезных ископаемых, коммунальную, пожарную технику и т. д. Большая часть из них начала свою работу ещё в СССР.

В азиатской части России концентрация крупных предприятий по производству спецтехники значительно меньше. Они специализируются на производстве пожарной техники, строительной техники, техники для добычи полезных ископаемых. Такое размещение можно объяснить исторически сложившимся, так как предприятия основывались в наиболее освоенной части страны, рядом с потребителем.

Рассматривая географию производства отдельных видов спецтехники в России, прослеживается закономерность размещения металлоемких производств дорожной, строительной техники, тракторов, техники для добычи полезных ископаемых рядом с крупными центрами металлургии: ОАО «Липецкий тракторный завод» (г. Липецк), АО «Волгоградский тракторный завод» (г. Волгоград), ОАО «Алтайский трактор» (г. Рубцовск), ООО «Челябинский тракторный завод» (г. Челябинск), ПАО «Уральский завод тяжелого машиностроения» и др. Производство тракторов не сельскохозяйственного назначения тяготеет к крупным производителям сельскохозяйственной техники. Например, на предприятии ООО «Алтайский трактор» производится бульдозерно-рыхлительное и лесопромышленное навесное оборудование. ОАО «Липецкий тракторный завод» производит коммунальные тракторы и погрузчики.

Часть предприятий, производящих спецтехнику, географически привязана к крупным энергетическим объектам, например, ПАО «Ижорские заводы», ООО «Кировский завод» (г. Санкт-Петербург), Caterpillar (г. Тосно), Volvo (г. Калуга) и др.

Отличительной чертой производства техники для добычи ископаемых является близкое расположение к основным потребителям. Крупные производители техники для добычи ископаемых расположены рядом с местами разработки месторождений: ПАО «ЕлАЗ» (Республика Татарстан, г. Елабуга), АО «Федеральный научно-производственный центр “Титан-Баррикады”» (г. Волгоград), ООО «Юргинский машиностроительный завод» (пос. Юрга) и др.

Потребительский фактор также можно считать одним из основных факторов размещения производств лесозаготовительной техники (производство лесозаготовительной техники в Ярославле, Архангельске, Калуге).

На территории Курганской области крупнейшими предприятиями по производству спецтехники являются ПАО «Курганмашзавод», АО «Кургандормаш», ООО «Завод дорожной техники “регион 45”» и АО «Варгашинский завод противопожарного и специального оборудования».

АО «Варгашинский завод ППСО» выпускает пожарные автомобили на шасси «Урал», «КАМАЗ», «ГАЗ», IVECO, пожарные автомобили для аэродромов, автомобили связи и освещения, автомобили для пресечения массовых беспорядков, автолестницы и другие автомобили специального назначения.

Предприятие дает стране порядка 30 % от общего объема потребности этого типа продукции. При анализе показателей реализации пожарных автоцистерн и специального оборудования за 2010–2019 года по субъектам Российской Федерации выяснилось, что основными потребителями (заказчиками) стали Москва и Московская область, Тюменская область (с ХМАО и ЯНАО), Свердловская область, Республика Татарстан, Курганская область. Среди стран СНГ лидером по данному показателю является Республика Казахстан. Среди предприятий, для которых осуществляется производство автомобилей, преобладают лизинговые компании (АО «Сбербанк Лизинг», «Нефтепромлизинг»), крупные заводы (ПАО «КМЗ», ПАО «Челябинский металлургический комбинат», ПАО «Челябинский трубопрокатный завод», ПАО «КАМАЗ», ПАО «Северсталь»), предприятия нефтепереработки и транспортировки нефти и нефтепродуктов (АО «Антипинский нефтеперерабатывающий завод», ООО «Лукойл-Пермь»), аэропорты международного и местного уровня (международный аэропорт Сочи, международный аэропорт Шереметьево, аэропорт Воркута), лесные хозяйства, национальные парки, заповедники (ОГАУ «Лесхоз Иркутской области», национальный парк Кенозерский, заповедник

«Черные земли»), федеральные государственные службы по обеспечению безопасности при пожарах и чрезвычайных ситуациях, охраны правопорядка (МЧС России, МВД России, Росгвардия и др.) [5].

*Список источников и литературы*

1 АО «Варгашинский завод противопожарного и специального оборудования. – URL: <http://vargashi.com/> 2019 (дата обращения: 29.05.2020). – Текст : электронный.

2 Виды спецтехники: классификация, какая бывает, виды работ, услуги. – URL: <https://spetstechnika74.ru/spetstechnika/vidy-spetstekhniki.html> (дата обращения: 29.05.2020). – Текст : электронный.

3 Продажи дорожно-строительной спецтехники в России за 2019 год. – URL: <http://stroit.ru/stati/prodazhi-dorozhno-stroitelnoy-i-spetstekhniki-v-rossii-za-2019-god> (дата обращения: 29.05.2020). – Текст : электронный.

4 Российские заводы спецтехники – 200 производителей, каталог 2020. – URL: <https://productcenter.ru/producers/catalog-spietstiekhnik-273> (дата обращения: 01.06.2020). – Текст : электронный.

5 Спецтехника: виды, типы, категории, классификация, какая бывает спецтехника. – URL: <http://glavavtotrans.com/pravila-i-osobennosti-perevozki-gruzov/post/spetstekhnika-vidy-tipy-kategorii> (дата обращения: 01.06.2020). – Текст : электронный.

## ЖИВАЯ ПРИРОДА

### РЕГИОНАЛЬНЫЕ ИССЛЕДОВАНИЯ ФЛОРЫ И ФАУНЫ

*М. А. Глазырина, Н. Ю. Баркова, Н. В. Лукина,  
Е. И. Филимонова*  
ФГАОУ ВО «Уральский федеральный  
университет им. первого Президента  
России Б. Н. Ельцина»,  
г. Екатеринбург

### MONESSES UNIFLORA (L.) A. GRAY НА ЗОЛОТВАЛЕ СРЕДНЕУРАЛЬСКОЙ ГРЭС

Возрастающее с каждым годом антропогенное воздействие на растительный покров Земли приводит к глубоким его изменениям (упрощению, снижению устойчивости растительных сообществ, частичному или полному уничтожению на больших по площади территориях, замене естественных фитоценозов искусственными и т. д.). В связи с этим не теряет своей актуальности исследование процессов восстановления биоразнообразия на различных типах нарушенных земель и изучение структуры и жизнестойкости ценопопуляций, толерантных к специфическим условиям промышленных отвалов видов растений, в частности видов семейства *Ericaceae* Juss. Публикации, посвященные изучению данных видов в техногенных условиях, малочисленны. Для разработки теоретических основ экологического мониторинга, оценки состояния возобновляемых биологических ресурсов, оценки скорости восстановления биоразнообразия на нарушенных промышленностью землях необходимы глубокие знания о популяционной жизни растений. Важность популяционных исследований заключается также в том, что они представляют собой биологическую основу для разработки способов рационального использования растительных ресурсов и их охраны.

*Moneses uniflora* (L.) A. Gray (одноцветка крупноцветковая) – монокарпическое протосомное явнополицентрическое вечнозеленое травянистое растение со среднерозеточными побегами и полной ранней специализированной партикуляцией [1; 2]. Бореальный циркумполярный вид, распространенный в Евразии и Северной Америке. Типичный представитель таежной флоры. Растет преимущественно в хвойных (чаще еловых и сосновых, реже пихтовых) лесах, но встречается также и в смешанных, а изредка и в мелколиственных (березовых, ольховых) лесах. Иногда растет по окраинам болот и в зарослях кустарников [3]. Предпочитает леса с разреженным травяным ярусом и хорошо развитым покровом из зеленых мхов. Является умеренным ацидофилом (произрастает на почвах в диапазоне pH от 4,7 до 5,7) [4].

Исследования ценопопуляций *M. uniflora* про-

водились в июле 2013 г. (ЦП1) и 2019 г. (ЦП2) на золоотвале Среднеуральской государственной районной электростанции (СУГРЭС). В качестве контроля была изучена ценопопуляция *M. uniflora* (ЦП3) в лесном фитоценозе Уктусского лесопарка г. Екатеринбурга. Для обработки полученных данных использовали программный пакет MS Office (Excel) и Statistica 12.0.

Золоотвал СУГРЭС расположен в таежной зоне (подзона южной тайги) в 26 км к северо-западу от г. Екатеринбурга, на восточном берегу Исетского озера, непосредственно рядом с г. Среднеуральском. Площадь золоотвала составляет 192 га [5]. Мониторинговые исследования показали, что вдоль внешней дамбы, на золе с покрытием 10 см слоем глинистого грунта, сформировался смешанный лесной фитоценоз с доминированием *Betula pendula* Roth (cop<sub>2</sub>) и *Pinus sylvestris* L. (cop<sub>1</sub>–cop<sub>2</sub>). В 2013 г. в данном фитоценозе были обнаружены два небольших локуса *M. uniflora*, занимающих площадь 0,35 м<sup>2</sup> (I локус) и 0,006 м<sup>2</sup> (II локус), насчитывающих в целом не более 93 особей.

В результате исследований 2019 г. было установлено, что в данном фитоценозе по-прежнему доминировали *B. pendula* (cop<sub>2</sub>) и *P. sylvestris* (cop<sub>1</sub>–cop<sub>2</sub>). Высота древостоя достигала 18–20 м, сомкнутость крон – 0,7–0,8 %. Средний диаметр стволов *P. sylvestris* составлял 24,3 см, возраст деревьев – 30–35 лет. В подлеске встречались: *Sorbus aucuparia* L., *Populus tremula* L., *Alnus incana* (L.) Moench, *Salix caprea* L. и др. В травяно-кустарничковом ярусе (ОПП 10–90 %) преобладали: *Pyrola rotundifolia* L. (cop<sub>3</sub>; коэффициент встречаемости (KB) 68 %), *Hieracium umbellatum* L. (sp–cop<sub>1</sub>; KB 66), восстанавливающая на Урале численность орхидея *Platantera bifolia* (L.) Rich. (sp–cop<sub>1</sub> gr; KB 52), *Lathyrus pratensis* L. и *Vicia craca* L. (sp gr; KB 50 и 41, соответственно). Особи *M. uniflora* (sol gr; KB 18) произрастали также двумя локусами, площадь которых за 6 лет значительно увеличилась (I локус – 4,0 м<sup>2</sup>, II локус – 1,5 м<sup>2</sup>), численность особей в локусах насчитывала в целом 1099 штук. Ценопопуляции *M. uniflora* в исследуемых сообществах имели групповой тип распределения. В 2013 г. среднее значение плотности ЦП1 составляло 65,3 особи на 0,25 м<sup>2</sup> (изменяясь от 4 до 89 особи на 0,25 м<sup>2</sup>). В 2019 г. среднее значение плотности ЦП3 уменьшилось до 50,0 особей на 0,25 м<sup>2</sup> (плотность особей *Moneses* варьирует от 8 до 99 особей на 0,25 м<sup>2</sup>). В контрольной ценопопуляции Уктусского лесопарка (ЦП4) среднее значение плотности в 2,3 раза ниже, чем на золоотвале (21,3 особи на 0,25 м<sup>2</sup>, изменяется от 3 до 122 особей на 0,25 м<sup>2</sup>).

Ценопопуляции *M. uniflora* являются нормальными неполночленными. На золоотвале возрастные спектры одновершинные, в контроле – двувершинный (рисунок 1).





Рисунок 1 – Возрастные спектры *M. uniflora* на золотоделе СУГРЭС и в Уктусском лесопарке

Анализ полученных данных показал значимые различия большинства генеративных особей *M. uniflora* (таблица 1).

Таблица 1 – Биометрические показатели генеративных особей *M. uniflora*

Показатели	ЦП	N	Хср.±m	lim	Сv,%
Высота побега, см*	1(a)	23	15,82±0,56	10,2–19,6	17
	2(a)	50	14,15±0,53	3,8–22,0	27
	3(b)	30	11,93±0,56	5,0–18,0	26
Кол-во листьев, шт.	1(a)	23	4,39±0,33	1–7	36
	2(a)	50	4,44±0,24	1–9	38
	3(a)	30	4,27±0,33	1–8	43
Средняя длина листа, см*	1(b)	23	1,40±0,06	0,95–1,00	20
	2(a)	50	1,18±0,04	0,70–1,80	22
	3(c)	30	1,60±0,06	0,89–2,23	22
Средняя ширина листа, см*	1(a)	23	1,41±0,07	0,9–2,1	24
	2(b)	50	1,23±0,05	0,6–1,9	27
	3(a)	30	1,51±0,06	0,8–2,1	21
Кол-во мутовок, шт.*	1(ab)	23	1,87±0,07	1–2	18
	2(a)	50	1,7±0,08	1–3	32
	3(b)	30	2,03±0,12	1–3	33
Вес побега, г	1(a)	23	0,12±0,01	0,05–0,23	43
	2(a)	50	0,09±0,01	0,02–0,57	84
	3(a)	30	0,09±0,01	0,04–0,14	32
Вес корня, г*	1(b)	23	0,01±0,001	0,001–0,02	81
	2(a)	46	0,001±0,0002	0,0001–0,01	75
	3(a)	30	0,003±0,001	0,0001–0,02	109

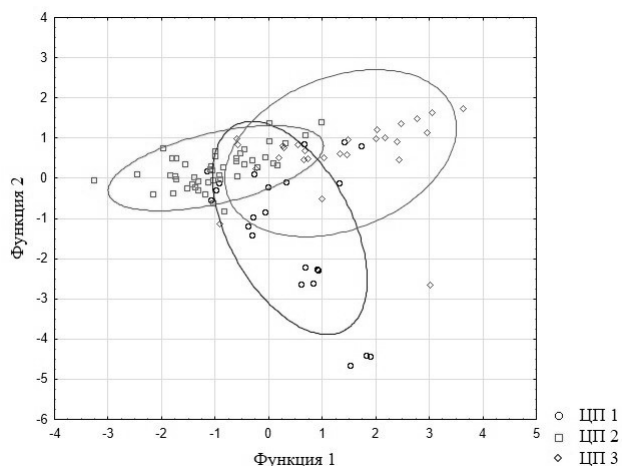
Примечание: \* – признаки, имеющие достоверные отличия  $p < 0,05$ .

Дискриминантный анализ генеративных особей, проведенный по семи биометрическим признакам, разделил исследованные ценопопуляции и показал их зависимость от ценологических и эдафических факторов (рисунок 2).

Таким образом, проведенные исследования показали, что ценопопуляции *M. uniflora* в расти-

тельных сообществах, формирующихся на золотоделе и в естественном фитоценозе, являются нормальными, неполночленными (не обнаружены проростки).

На морфологические параметры генеративных особей значительное влияние оказывают ценологические и эдафические факторы.



Рисунок 2 – Дискриминантный анализ генеративных особей *M. uniflora*

Работа выполнена при финансовой поддержке Министерства науки и высшего образования РФ в рамках выполнения государственного задания УрФУ, РФФИ № 20-44-660011.

#### Список источников и литературы

- Бобров, Ю. А. О ранних стадиях развития особей европейских видов семейства *Ryrolaseae* / Ю. А. Бобров // Бот. журн. – 2004. – № 8. – С. 1342–1351.
- Онтогенетический атлас растений : научное издание. – Йошкар-Ола : МарГУ, 2007. – Т. V. – 372 с.
- Багдасарова, Т. В. Одноцветка крупноцветковая / Т. В. Багдасарова, М. Г. Вахрамеева // Биологическая флора Московской области. – Москва : МГУ, 1990. – С. 181–188.
- Таршис, Л. Г. Об изменчивости морфологических и анатомических признаков у видов подсемейства *Ryrolidae* (*Epicaceae*) на Урале / Л. Г. Таршис // Ботан. журн. – 2005. – № 8. – С. 1197–1208.
- Экологические основы и опыт биологической рекультивации нарушенных промышленностью земель / Т. С. Чибрик, Н. В. Лукина, Е. И. Филимонова, М. А. Глазырина. – Екатеринбург : Изд-во Урал. ун-та, 2011. – 268 с.

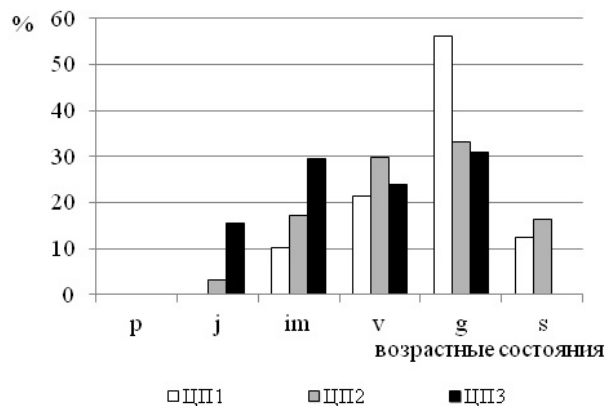
**Т. А. Лушникова**  
**ФГБОУ ВО «Курганский государственный**  
**университет»,**  
**г. Курган**

## ВЛИЯНИЕ АЗОТНЫХ УДОБРЕНИЙ НА РОСТ И УРОЖАЙНОСТЬ МОРКОВИ

Снабжение растений элементами минерального питания является важнейшим фактором в регуляции роста и развития растений [2; 3]. Регуляцию в этом направлении можно осуществлять с помощью внесения удобрений, в частности азотных удобрений. Среди корнеплодов морковь требовательна к плодородию почвы, особенно к фосфору и азоту [4]. Цель исследования: изучить и сопоставить влияние азотных удобрений на рост и урожайность моркови сортов Нантская 4 и Витаминная 6.

Для изучения влияния азотных удобрений на рост и урожайность растений столовой моркови были взяты аммиачная селитра, калийная селитра и мочевина. Удобрения вносились путем корневой подкормки в концентрации 20 г на 10 литров воды. Опыт закладывался в трехкратной биологической повторности, размещение делянок проводилось методом рендомизации. На делянки площадью 8 м<sup>2</sup> высевали по 4 г семян. Уход за культурой заключался в рыхлении, прополке, поливах. На всем протяжении полевого опыта проводились наблюдения и измерения длины и ширины листа. При уборке моркови использовался сплошной метод учета урожая. Весь урожай каждой делянки взвешивался, измерялся и учитывался отдельно. Полученные результаты подвергались статистической обработке при уровне доверительной вероятности 95 %.

Условия азотного питания оказывают большое влияние на рост и развитие растений. При достаточном снабжении растений азотом в них усиливается синтез органических азотистых веществ. Растения образуют мощные листья и стебли с интенсивно-зеленой окраской, хорошо растут и кустятся; улучшается формирование и развитие органов плодоношения. В наших исследованиях было проведено изучение влияния азотных удобрений на изменение числа и размеров листьев столовой моркови сортов Нантская 4 и Витаминная 6. Проведенные исследования показали, что внесение азотных удобрений способствовало формированию большего числа листьев на растениях моркови изучаемых сортов. Корневая подкормка мочевиной оказала наибольший стимулирующий эффект на формирование числа листьев моркови. Так, например, 29 июня число листьев у моркови сорта Нантская 4 под влиянием аммиачной селитры увеличилось на 60 %, калийной селитры – на 52 %, а под влиянием мочевины – на 81 %; у моркови сорта Витаминная 6 повышение числа листьев под влиянием аммиачной селитры, калий-

ной селитры, мочевины, соответственно, составило 26 %, 32 %, 40 %. Проведенные исследования показали, что на всем протяжении вегетационного периода наблюдалось увеличение длины листьев столовой моркови во всех вариантах опыта (рисунки 1, 2).

Интересно отметить, что при сопоставлении результатов влияния изучаемых азотных удобрений на длину листьев моркови проявилась ранее выявленная закономерность, что наибольшим стимулирующим эффектом обладает мочевина. Между тем сопоставление полученных результатов показало, что сорта моркови Нантская 4 и Витаминная 6 проявили сортоспецифичность в отзывчивости на внесение аммиачной и калийной селитры. Так, морковь сорта Нантская 4 во второй период вегетации первого года жизни оказалась более чувствительной к корневой подкормке аммиачной селитрой, тогда как морковь сорта Витаминная 6 – к корневой подкормке калийной селитрой. Например, 13 июля длина листьев под влиянием внесения аммиачной и калийной селитры у моркови сорта Нантская 4, соответственно, увеличилась с 9,8 см до 17,7 см и 15,4 см (повышение 81 % и 57 %), а у моркови сорта Витаминная 6 – с 11,5 см до 14,4 см и 21,3 см (повышение 25 % и 85 %). Сходная картина наблюдалась во все даты наблюдений.



Рисунок 1 – Влияние азотных удобрений на длину листьев моркови сорта Нантская 4



Рисунок 2 – Влияние азотных удобрений на длину листьев моркови сорта Витаминная 6

Анализ результатов проведенных измерений ширины листьев моркови изучаемых сортов показал, что на всем протяжении вегетационного периода первого года жизни наблюдалось и увели-

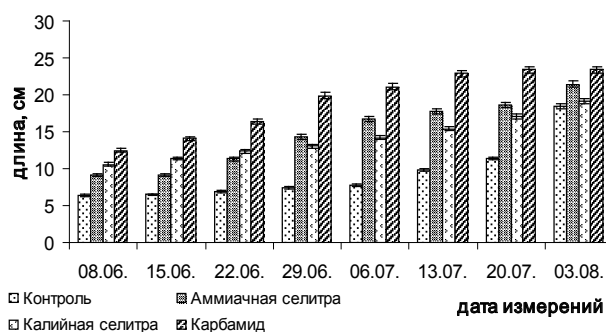
чение ширины листьев столовой моркови во всех вариантах опыта (рисунки 3, 4).

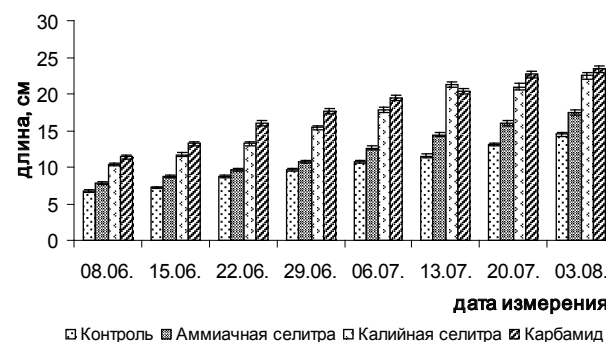

Рисунок 3 – Влияние азотных удобрений на ширину листьев моркови сорта Нантская 4



Рисунок 4 – Влияние азотных удобрений на ширину листьев моркови сорта Vitaminная 6

При этом внесение мочевины оказало наибольший стимулирующий эффект на изменение ширины листьев моркови изучаемых сортов. Морковь сорта Нантская 4 оказалась более чувствительной к корневой подкормке аммиачной селитрой, тогда как морковь сорта Vitaminная 6 – к корневой подкормке калийной селитрой. Например, 13 июля ширина листьев под влиянием внесения аммиачной и калийной селитры у моркови сорта Нантская 4, соответственно, увеличилась в 2,1 и 1,8 раза, а у моркови сорта Vitaminная 6 – в 1,8 и 2 раза. Сходная картина наблюдалась и в другие даты наблюдений.

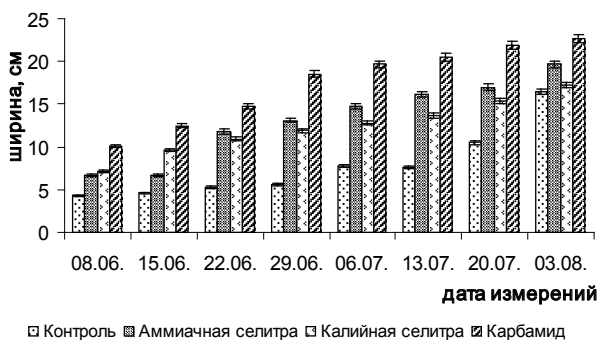
Внесение азотных удобрений путем корневой подкормки способствовало увеличению размеров корнеплодов столовой моркови у изучаемых сортов (таблица 1). В литературе отмечается, что из стареющих листьев растений, в которых преобладают процессы распада белка, продукты его гидролиза передвигаются в молодые, интенсивно растущие органы [1]. При формировании корнеплодов белковые вещества листьев моркови подвергаются гидролизу, и образующиеся продукты оттекают в формирующиеся корнеплоды, где снова используются на синтез белка. В это время потребление растениями азота из почвы ограничивается или практически заканчивается. Интересно отметить, что морковь сорта Нантская 4 оказалась более чувствительной к внесению удобрений. Максимальный эффект наблюдался при внесении мочевины.

Таблица 1 – Влияние азотных удобрений на размеры корнеплодов моркови

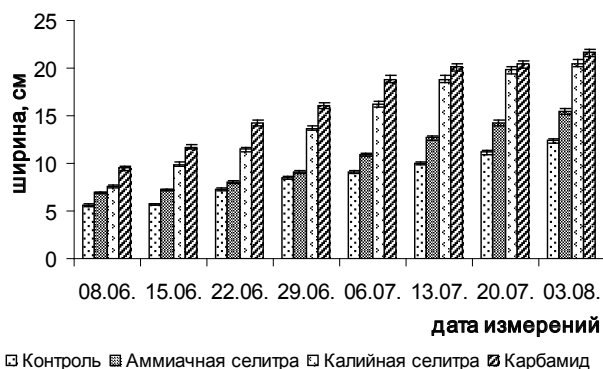
Вариант	Сорт моркови			
	Нантская 4		Vitaminная 6	
	длина, см	диаметр, см	длина, см	диаметр, см
Контроль	14,0±0,3	3,8±0,1	14,9±0,3	4,2±0,1
	100%	100%	100%	100%
Аммиачная селитра	25,8±0,6	5,4±0,1	26,4±0,6	5,6±0,1
	184%	142%	177%	133%
Калийная селитра	23,9±0,5	5,2±0,1	25,1±0,6	5,0±0,1
	171%	137%	168%	119%
Карбамид	27,4±0,6	6,2±0,1	28,5±0,6	6,9±0,2
	196%	163%	191%	164%

Таким образом, проведенные исследования показали, что в отношении внесения аммиачной и калийной селитры проявляется сортоспецифичность. Морковь сорта Нантская 4 более чувствительна к внесению аммиачной селитры, а морковь сорта Vitaminная 6 – к внесению калийной селитры. Наибольший стимулирующий эффект на рост органов моркови оказывает мочевина.

#### Список источников и литературы

- 1 Измайлов, С. Ф. Азотный обмен в растениях / С. Ф. Измайлов. – Москва : Наука, 1986. – 320 с.
- 2 Прянишников, Д. Н. Азот в жизни растений и земледелии СССР / Д. Н. Прянишников. – Москва : Изд-во АН СССР, 1945. – 200 с.
- 3 Сабинин, Д. А. Избранные труды по минеральному питанию растений / Д. А. Сабинин. – Москва : Наука, 1971. – 512 с.
- 4 Сазонова, Л. В. Корнеплодные растения (морковь, сельдерей, петрушка, пастернак, редис, редька) / Л. В. Сазонова. – Ленинград : Агропромиздат, 1990. – 296 с.



**А. А. Новик**  
**Ишимский педагогический институт**  
**им. П. П. Ершова (филиал) ФГАОУ ВО**  
**«Тюменский государственный университет»,**  
**г. Ишим**

## СРАВНИТЕЛЬНАЯ ХАРАКТЕРИСТИКА СОСТАВА ФИТОЦЕНОЗОВ БЕРЕЗОВЫХ ЛЕСОВ, ОПИСАННЫХ В ОКРЕСТНОСТЯХ ТАКИХ ГОРОДОВ, КАК ИШИМ И ЗАВОДОУКОВСК

Информация о видовом составе, особенностях сложения растительности березовых лесов южных районов Тюменской области имеется в ограниченном количестве опубликованных работ региональных исследователей [3; 5–8; 10–11]. Отсутствует информация о составе и сложении фитоценозов березовых лесов Заводоуковского района, что обуславливает актуальность проведенного нами исследования.

Цель работы состояла в изучении и сравнении таксономического состава двух фрагментов фитоценозов березовых лесов, описанных в окрестностях г. Ишима и г. Заводоуковска.

Полевой материал был собран в полевые сезоны 2018 и 2019 гг. на двух исследуемых участках. Первый участок находится в километре юго-восточнее г. Заводоуковска, второй – в километре северо-западнее г. Ишима. На каждом участке были заложены пробные площади размером 100 м<sup>2</sup> каждая. На пробных площадях проводилась гербаризация растений. Одновременно со сбором гербарных материалов составлялись геоботанические описания фитоценозов. В качестве руководства для проведения полевых исследований были использованы методики, приведенные в работе [9]. Определение видов проведено по [2]. Анализ жизненных форм проводили по классификациям К. Раункиера и И. Г. Серебрякова [1]. Информацию о хозяйственной значимости видов брали из определителя [2].

За период полевых работ собран гербарий растений, насчитывающий 53 гербарных листа.

Всего в составе исследуемых сообществ березовых лесов территории исследования было выявлено 43 вида из 39 родов, 21 семейства, 3 отделов (таблица 1).

Таблица 1 – Таксономический состав фитоценозов березовых лесов исследуемой территории

Отделы	Семейства		Роды		Виды	
	число	%	число	%	число	%
1. Equisetophyta	1	4,8	1	2,6	1	2,3
2. Polypodiophyta	1	4,8	1	2,6	1	2,3
3. Magnoliophyta	19	90,4	37	94,8	41	95,4
Итого	21	100	39	100	43	100

По видовому богатству выделяются семейства *Rosaceae*, объединяющие 13, или 30 % видов, и *Asteraceae* (6, или 14 % видов). По 2, или 5 % видов, каждое объединяют семейства *Brassicaceae* и *Poaceae*. Остальные семейства одновидовые, на их долю приходится 33, или 76 % видов.

Большая часть родов (35) являются одновидовыми. Такие роды как *Rubus*, *Trifolium*, *Geranium* и *Cirsium* объединяют по 2, или 5 % видов, каждый.

Наибольшее число видов – 29 видов (67,4 %) отмечено в растительном сообществе березового леса, расположенного в окрестностях г. Заводоуковска. Только в пределах этого фитоценоза были отмечены такие виды как: *Equisetum pratense*, *Dryopteris filix-mas*, *Populus tremula*, *Berteroa incana*, *Sinapis arvensis*, *Amelanchier spicata*, *Trifolium medium*, *Trifolium pratense*, *Hypericum perforatum*, *Aegopodium podagraria*, *Veronica chamaed*, *Plantago major*, *Cirsium arvense*, *Cirsium heterophyllum*, *Hieracium umbellatum*, *Tanacetum vulgare*, *Tripleurospermum inodorum*, *Calamagrostis phragmitoides*, *Festuca pratensis*.

На исследуемом участке, расположенном в окрестностях г. Ишима отмечено 24 вида (55,8 %) растений. Видами, описанными в пределах только этого участка, явились: *Lilium martagon*, *Polygonatum humile*, *Paris quadrifolia*, *Agrimonia pilosa*, *Geum aleppicum*, *Filipendula vulgaris*, *Padus avium*, *Rosa acicularis*, *Rubus caesius*, *Sanguisorba officinalis*, *Geranium sibiricum*, *Acer negundo*, *Galium boreale*, *Lonicera xylosteum*.

Общими для двух сообществ березовых лесов являются 10, или 23 % видов растений: *Betula pendula*, *Urtica dioica*, *Crataegus sanguinea*, *Fragaria vesca*, *Malus bassata*, *Rubus saxatilis*, *Sorbus aucuparia*, *Geranium pratense*, *Heracleum sibiricum*, *Taraxacum officinale*.

Среди описанных таксонов березового леса на исследуемых участках были выявлены виды, занесенные в Красную книгу Тюменской области [4]: в окрестностях г. Ишима вид *Rubus caesius* L. (ежевика сизая), в окрестностях г. Заводоуковска – *Dryopteris filix-mas* (L.) Schott (щитовник мужской), относящиеся к 3 категории редкости.

Количественное соотношение основных групп биоморф исследуемых фрагментов фитоценозов березовых лесов отражено в таблице 2.

Наибольшим биоморфным разнообразием отличается фитоценоз березового леса в окрестностях г. Заводоуковска (11 биоморф), в пределах пробной площади в окрестностях г. Ишима было отмечено 5 биоморф. Согласно классификации К. Раункиера большинство описанных нами растений являются гемикриптофитами и фанерофитами. По классификации И. Г. Серебрякова в сообществах березовых лесов преобладают поликарпические травы.

Анализ хозяйственной значимости растений березовых лесов представлен в таблице 3.

Таблица 2 – Спектр биоморф исследуемых фитоценозов березовых лесов

Жизненные формы	Количество видов в окр. г. Заводоуковска		Количество видов в окр. г. Ишима		Общее количество видов	
	Число	%	Число	%	Число	%
По Раункиеру						
Гемикриптофиты	15	51,7	16	66,7	25	58,1
Фанерофиты	6	20,7	8	33,3	10	23,3
Терофиты	3	10,4	-	-	3	7
Криптофиты	2	7	-	-	2	4,7
Гемитерофит	1	3,4	-	-	1	2,3
Геофит	1	3,4	-	-	1	2,3
Хамефит	1	3,4	-	-	1	2,3
Итого	29	100	24	100	43	100
По Серебрякову						
Одноствольные листопадные деревья	4	13,8	5	20,8	6	14
Кустарники	2	6,9	3	12,5	4	9,3
Поликарпические травы	19	65,5	16	66,7	29	67,4
Монокарпические травы	4	13,8	-	-	4	9,3
Итого	29	100	24	100	43	100

Таблица 3 – Анализ хозяйственной значимости видов растений березового леса

Хозяйственное значение видов	Количество видов в фитоценозах				Общее количество видов	
	окр. г. Заводоуковска		окр. г. Ишима			
	Число	%	Число	%	Число	%
лекарственные	24	82,8	21	87,5	35	81,4
пищевые	15	51,7	15	62,5	20	46,5
кормовые	13	44,8	11	45,8	17	39,5
технические	13	44,8	16	66,7	22	51,2
ядовитые	3	10,3	3	12,5	6	13,9
сорные	10	34,5	4	16,7	12	27,9
медоносные	12	41,4	16	66,7	21	48,8
декоративные	8	27,6	13	54,2	16	37,2

Из таблицы 3 видно, что в составе растений исследуемых фрагментов березовых лесов преобладают лекарственные, технические и медоносные растения.

Экологический спектр экоморф представлен в таблице 4.

На умеренный режим увлажнения и трофности экотопов исследуемых участков березовых лесов указывают преобладающие в сообществах мезофиты (88 % видов) и мезотрофофиты (88 % видов), что согласуется с результатами исследования О. А. Кулясовой [6]. Большинство растений светолюбивые (88 %), на долю теневыносливых приходится 23 % видов.

Таким образом, сравнивая два фрагмента фитоценозов березовых лесов окрестностей г. Ишима и г. Заводоуковска, пришли к выводу, что растительные сообщества исследуемых участков по своему видовому богатству различны, хотя и являются частью растительного покрова лесостепной зоны. Доля общих видов составляет 23 %. Однако по составу и структуре биоморф и экоморф сообщества схожи. Большинство описанных растений по составу биоморф – гемикриптофиты, поликарпики, по экологическому спектру – гелиофиты, мезофиты и мезотрофофиты.

#### Список источников и литературы

- Березина, Н. А. Экология растения : учебное пособие для студ. высш. учеб. заведений / Н. А. Березина, Н. Б. Афанасьева. – Москва : Академия, 2009. – 400 с.
- Глазунов, В. А. Определитель сосудистых растений Тюменской области / В. А. Глазунов, Н. В. Науменко, Н. В. Хозяинов. – Тюмень : ООО «РГ «Проспект», 2017. – 744 с.
- Глазунов, В. А. Флористическое и фитоценологическое разнообразие «Ишимских бугров» и пути их сохранения / В. А. Глазунов, С. А. Шереметова // Проблемы взаимодействия человека и природной среды : материалы итоговой научной сессии Ученого совета Института проблем освоения Севера СО РАН 2001 г. – Вып. 3. – Тюмень : ИПСО СО РАН, 2002. – С. 121–125.
- Красная книга Тюменской области // Тюменская область : портал органов государственной власти. – URL: <https://admtyumen.ru> (дата обращения: 15.06.2020). – Текст : электронный.
- Кулясова, О. А. Хозяйственно ценные растения травяно-кустарничкового покрова березняков разнотравных северной лесостепи Тюменской области / О. А. Кулясова // Вестник Красноярского государственного аграрного университета. – Красноярск, 2017. – С. 88–94.
- Кулясова, О. А. Экоморфы и ценотипы растений живо-

Таблица 4 – Экологический спектр исследуемых фитоценозов березовых лесов

Экологический фактор	Название экологической группы	Количество видов в фитоценозах				Общее количество видов	
		окр. г. Заводоуковска		окр. г. Ишима			
		Число	%	Число	%	Число	%
Увлажнение	Ксерофиты	4	13,8	1	4,2	5	11,6
	Мезофиты	25	86,2	23	95,8	38	88,4
	Итого	29	100	24	100	43	100
Трофность	Мезотрофофиты	24	82,8	23	95,8	38	88,4
	Эвтрофиты	5	17,2	1	4,2	5	11,6
	Итого	29	100	24	100	43	100
Свет	Гелиофиты	24	82,8	22	91,7	38	88,4
	Сциогелиофиты	8	27,6	6	25	10	23,3
	Сциофиты	1	3,4	-	-	1	2,3
	Итого	29	100	24	100	43	100

го напочвенного покрова в березняках юга Западной Сибири / О. А. Кулясова // Вестник Тюменского государственного университета. Экология и природопользование. – Тюмень : ТюмГУ, 2016. – Т. 2. – № 1. – С. 78–91.

7 Никитина, Н. Н. Флора березовых лесов Приишимья / Н. Н. Никитина // XVII Ершовские чтения : межвузовский сб. научно-методических статей. Ч. 2. / под. ред.

О. А. Поворознюк. – Ишим : ИГПИ им. П. П. Ершова, 2007. – С. 175–180.

8 Новик, А. А. Травянистые растения березового леса, расположенного в окрестностях города Заводоуковска / А. А. Новик // Полевые и экспериментальные исследования биологических систем : материалы V Всероссийской с международным участием школы-конференции молодых исследователей. – Ишим : Филиал ФГБОУ ВПО «ТюмГУ», 2019. – С. 18–19.

9 Токарь, О. Е. Учебно-исследовательская практика по ботанике : учеб. пособие / О. Е. Токарь. – Ишим : ИГПИ им. П. П. Ершова, 2012. – 180 с.

10 Хозяинова, Н. В. Флора и растительность Исетского района Тюменской области / Н. В. Хозяинова, В. А. Глазунов // Вестник экологии, лесоведения и ландшафтоведения. – Вып. 1. – Тюмень : ИПОС СО РАН, 2000. – С. 27–36.

11 Шадрин, М. В. Оценка состояния флоры и растительности парка Березовая роща / М. В. Шадрин // XVII Ершовские чтения : межвузовский сб. научно-методических статей. Ч. 2. / под. ред. О. А. Поворознюк. – Ишим : ИГПИ им. П. П. Ершова, 2007. – С. 185–188.



**Т. А. Федорова**  
**ФГБОУ ВО «Курганский государственный**  
**университет»,**  
**г. Курган**

## ЭКОЛОГИЧЕСКАЯ ОЦЕНКА СОСТОЯНИЯ ЗЕЛЕННЫХ НАСАЖДЕНИЙ В ГОРОДСКОЙ СРЕДЕ

Непрерывное или периодическое воздействие вредных и опасных факторов приводит к нарушению функциональной роли насаждений. Значительное количество исследований в этой области направлено на оценку состояния растения в результате вредного воздействия по изменению морфологических характеристик, например, по числу вредителей, состоянию листьев, а при долговременном воздействии – состоянию ствола, кроны деревьев [1]. Несмотря на это до сих пор существуют пробелы в определении степени влияния различных факторов на состояние городских насаждений, что связано с использованием косвенных методов оценки состояния растительности [2]. В этом случае представляют интерес состояние и экологические условия используемой в городских насаждениях древесной растительности.

Уличные насаждения с точки зрения экологической безопасности выполняют очень важную роль в формировании городской среды. Изучение состояния древесной растительности по анализу данных инвентаризации и условий окружающей среды является целью настоящей работы.

Цель исследования: провести экологическую оценку зеленых насаждений в городской среде и выявить факторы, оказывающие влияние на их состояние. Для достижения этой цели были поставлены следующие задачи: провести оценку состояния древесно-кустарниковой растительности в центральной части города Кургана и разработать мероприятия по улучшению состояния древостоя на центральных улицах города Кургана. Объектом исследования послужили зеленые насаждения городской среды. Предметом – осуществление экологической оценки состояния древесно-кустарниковой растительности в центральной части города Кургана и факторов её определяющих. Для проведения исследования по осуществлению оценки состояния зеленых насаждений в городе использовалась методика инвентаризации в городской среде [3].

Исследования по изучению состояния зеленых насаждений проводились в центральной части города Кургана в осенний период 2019 года (сентябрь – октябрь). Для оценки состояния древесной растительности была проведена инвентаризация по следующим улицам: Карла Маркса и Максима Горького города Кургана. Для каждого дерева определялись следующие показатели: порода древесной растительности; категория со-

стояния; количество стволов; диаметр ствола на высоте 1,3 метра; высота дерева; сомкнутость насаждений; древостой, подвергающийся обрезке.

В результате проведенной работы обследовано 1376 единиц древесно-кустарниковой растительности. В пределах изучаемых улиц в период исследования обследовались зеленые насаждения следующих родов: береза, ель, липа, тополь, клен, рябина, яблоня, ясень, черемуха, боярышник, ива, карагана, кизильник, лиственница, рябина, сирень и другие.

На исследуемой улице К. Маркса количественный состав древостоя составил 608 деревьев. К тому же, проанализировав видовой состав древесной растительности на улице К. Маркса, выявили, что в большем количестве произрастают следующие роды деревьев: яблоня (*Malus spp.*), клен (*Acer*), вяз (карагач) (*Ulmus*), береза (*Betula L.*) и в меньшем количестве следующие роды деревьев и кустарников: лиственница (*Larix MILL.*, 1754), дуб (*Quercus L.*, 1753), барбарис (*Berberis L.*, 1753), кизильник (*Cotoneaster MEDIK.*, 1789). Количественный состав кустарников составил 107 единиц, среди которых отметили такие роды, как ива (*Salix L.*, 1753), сирень (*Syringa L.*, 1753), шиповник (*Rosa L.*, 1753), кизильник (*Cotoneaster MEDIK.*, 1789). Необходимо отметить, что по улице К. Маркса в количестве 236 единиц произрастает яблоня Недзвецкого (*Malus niedzwetzkyana*), используемая в декоративных целях. К тому же, данный сорт выбран неслучайно, так как обладает высокой адаптируемостью к местности, почве, запыленности и загазованности воздуха городской среды.

Изучив древостой по улице М. Горького, выявили следующие роды древесных и кустарниковых растений: яблоня (*Malus spp.*), клен (*Acer L.*, 1753), береза (*Betula L.*), карагач (*Ulmus*), рябина (*Sorbus L.* (1753), липа (*Tilia L.*, 1753), сосна (*Pinus L.*, 1753), тополь (*Populus L.*, 1753), сирень (*Syringa L.*, 1753). В единичных экземплярах встречаются: ирга (*Amelanchier MEDIK.*, 1789), черемуха (*Padus*), лиственница (*Larix MILL.*, 1754), барбарис (*Berberis L.*, 1753), боярышник (*Crataegus TOURN.* ex L., 1753). Количественный состав деревьев на улице М. Горького составил 582 древостоя и 79 кустарников.

Что касается изучения категории состояния зеленых насаждений на исследуемых улицах, то древостой в основном без признаков ослабления, то есть листва зелёная, блестящая, крона густая, прирост текущего года нормальный для данной породы, возраста, условий местообитания и сезона, либо же отмечаются местные повреждения ветвей, корневых лап и ствола.

При инвентаризации древесной растительности по внешнему виду оценивали состояние деревьев, а именно, применялась или нет обрезка ветвей дерева или кроны дерева. Согласно проведенным исследованиям на улицах города Кургана (ул. К. Маркса и ул. М. Горького) обрезка дере-

вьев незначительна и общее состояние деревьев удовлетворительное.

В исследовании были проанализированы и выявлены лимитирующие и фоновые факторы, прямо или опосредованно влияющие на состояние зеленых насаждений в городской среде. Лимитирующими факторами выступают: природно-климатические факторы (погодные условия; сезонность времени года; температурный режим воздуха, уровень солнечной радиации; осадки, снеготаяние); почвенные условия среды (биохимический состав почвы, водно-солевой баланс почвы; рН почвы, ППК почвы); антропогенные и техногенные факторы (антропогенное и техногенное влияние на городскую среду; уровень загрязнения почвы, воды, воздуха, загрязнение автотранспортом, промышленные газы и выбросы, смыв токсичных веществ с поверхности асфальта, загрязнение среды твердыми и жидкими коммунальными отходами). Фоновыми факторами являются: санитарный уход за древесной растительностью (рубки ухода за деревьями в городе); санитарно-эпидемиологические факторы городской среды (санитарно-гигиеническое состояние городской среды определенной как благополучное или неблагополучное); биотические факторы среды (влияние живых организмов друг на друга, к примеру, влияние одного вида деревьев на другой или влияние иных живых организмов на древесную растительность в городе, к примеру, грызунов, насекомых, птиц, селитебных или домашних животных); топографические (орографические) условия городской среды (к ним относятся: высота над уровнем моря, рельеф местности, наклон склонов (угол наклона), направление склона по отношению к тем или иным сторонам горизонта (экспозиция).

Таким образом, городская среда отличается своеобразием экологических факторов, специфичностью техногенных воздействий, приводящих к значительной трансформации окружающей среды. Зеленые насаждения хотя и подвергаются комплексному химическому, физическому, биогенному воздействию вследствие загрязнения атмосферы, поверхностных и грунтовых вод, но тем не менее остаются основным фактором экологической стабилизации городской среды благодаря своей жизнедеятельности.

#### *Список источников и литературы*

- 1 Ворожнина, С. С. Влияние автомагистрали на состояние лесных массивов города Екатеринбурга / С. С. Ворожнина, А. В. Суслов, В. С. Ворожнин, Ю. И. Маркелов // *Экологические системы и приборы*. – 2011. – № 4. – С. 13–16.
- 2 Зубова, С. С. Изучение роли *Malus Vaccata* в благоустройстве городской территории / С. С. Зубова, Н. Г. Сулова, В. С. Ворожнин. – Текст : электронный // *Современные проблемы науки и образования*. – 2014. – № 2. – URL: <http://science-education.ru/ru/article/view?id=12715> (дата обращения: 27.09.2020).
- 3 Постановление Администрации города Кургана от 10.06.2019 № 3589 «Об утверждении Порядка осуществления учета, инвентаризации и ведение реестра озелененных

*территорий города Кургана»*. – URL: <https://www.kurgan-city.ru/newclerk/1/211561/> (дата обращения: 27.09.2020). – Текст : электронный.

**В. Д. Ставских, В. А. Балахонова**  
**ФГБОУ ВО «Курганский государственный**  
**университет»,**  
**г. Курган**

## **К ФАУНЕ ЖУКОВ-ЛИСТОЕДОВ (COLEOPTERA: CHRYSOMELIDAE) ЮЖНОГО ЗАУРАЛЬЯ**

Листоеды (*Chrysomelidae*) – одно из крупнейших семейств жесткокрылых, включающее по приблизительным оценкам до 50 000 видов. Представители данного семейства встречаются повсеместно и заселяют самые разнообразные биотопы. Листоеды играют важную роль в природе. Являясь консументами первого порядка, они способствуют усвоению органического вещества другими животными. Меньшая часть жуков исследуемого семейства является фитосапрофагами и сапрофагами, их личинки активно участвуют в переработке растительного детрита [4]. С другой стороны, среди листоедов есть немало видов – вредителей зерновых, овощных, плодово-ягодных культур и лесных массивов [1; 2; 3].

Хризомелиды в большинстве случаев характеризуются яркой, своеобразной для каждого вида окраской, благодаря чему являются заметной составляющей как природных, так и урбанизированных территорий. Кроме того, подробное изучение биологии и экологии листоедов может быть использовано в качестве биологического метода борьбы с сорными растениями.

Южное Зауралье по своим природным и климатическим характеристикам является благоприятным регионом для обитания видов семейства *Chrysomelidae*. Однако на этой территории жуки-листоеды не подвергались специальным исследованиям. Фрагментарные сведения имеются лишь по листоёдам – вредителям зерновых культур [5; 7; 8]. Эти работы носят в основном прикладной характер. Единственная серьезная работа по видовому составу листоедов Курганской области была опубликована Е. Е. Павловым в 1998 году [6]. Данная статья посвящена обобщению материала по жукам-листоёдам Южного Зауралья. Материалом для написания настоящей работы послужили сборы, проведенные в 2019–2020 гг. на территории Курганской области в окрестностях 15 пунктов. Сбор листоедов проводился согласно общепринятой методике сбора насекомых-фитофагов – кошением энтомологическим сачком по травянистой и древесной растительности. Также был обработан коллекционный материал кафедры биологии Курганского госуниверситета. В результате было собрано и обработано более 200 экземпляров 66 видов жуков-листоедов.

В ходе проведенных исследований на территории Курганской области отмечены листоеды 9 подсемейств (таблица 1). По числу видов наиболее богато представлены подсемейства

*CHRYSOMELINAE* (8 родов, 15 видов) и *ALTICINAE* (5 родов, 13 видов). Представители этих подсемейств занимают доминирующее положение и по доле собранных экземпляров (60 %) (рисунок 1). По-видимому, это связано с их достаточно высоким видовым разнообразием в пределах Палеарктики. Тогда как представители подсемейств *BRUCHINAE* и *ZEUGOPHORINAE* представлены единичными родами и видами.

Таблица 1 – Распределение видов и родов по подсемействам

Подсемейство	Кол-во родов	Кол-во видов
BRUCHINAE	1	1
CRIOCERINAE	4	9
ZEUGOPHORINAE	1	1
HISPINAE	3	7
CLYTRINAE	2	3
CRYPTOCEPHALINAE	2	11
CHRYSOMELINAE	8	15
GALERUCINAE	4	6
ALTICINAE	5	13
Всего:	30	66



Рисунок 1 – Распределение видов и родов по подсемействам

Ниже приводится аннотированный список листоедов, обнаруженных на территории Южного Зауралья (в пределах Курганской области). Однако этот список далеко не полный. Анализ литературных данных по сопредельным территориям, а также материалов Зоологического музея Института систематики и экологии животных СО РАН (г. Новосибирск) позволяет предположить возможность обитания на территории Курганской области значительного числа видов исследуемых насекомых.

### **Classis INSECTA**

**Ordo COLEOPTERA** Linnaeus, 1758

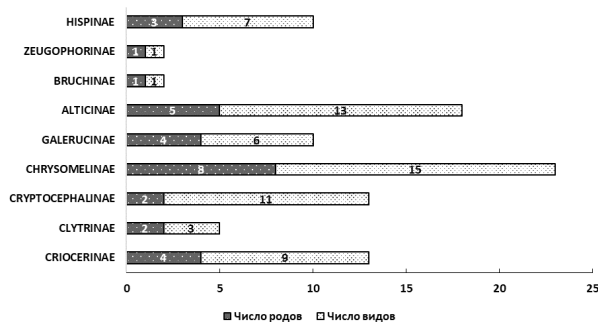
**Familia CHRYSOMELIDAE** Latreille, 1802

**Subfamilia BRUCHINAE** Latreille, 1802 – Зерновки

**Genus *Bruchus*** O.F.Müller, 1764

*Bruchus pisorum* (Linnaeus, 1758) – зерновка гороховая

**Subfamilia CRIOCERINAE** Latreille 1807 –

Трещалки

**Genus *Crioceris*** Geoffroy, 1762

*Crioceris quatuordecimpunctata* (Scopoli, 1763) –



трещалка четырнадцатиточечная. Материал. Курганская обл.: 55.963350°, 64.496678° – 8 экз.; 55.462312°, 65.596297° – 1 экз.; 54.235549°, 63.899652° – 3 экз.

*Crioceris duodecimpunctata* (Linnaeus, 1758) – трещалка двенадцатиточечная. Материал. Курганская обл.: 55.963350°, 64.496678° – 3 экз.; 55.462312°, 65.596297° – 1 экз.

*Crioceris quinquepunctata* (Scopoli, 1763) – трещалка пятиточечная. Материал. Курганская обл.: 55.963350°, 64.496678° – 2 экз.; 55.462312°, 65.596297° – 4 экз.

Genus *Lilicercis* Reitter 1912

*Lilicercis lilii* (Scopoli, 1763) – трещалка лилейная. Материал. Курганская обл.: 55.798748°, 65.787809° – 1 экз.

*Lilicercis merdigera* (Linnaeus, 1758) – трещалка луковая

Genus *Lema* Fabricius, 1798

*Lema cyanella* (Linnaeus, 1758)

Genus *Oulema* Des Gozis, 1886

*Oulema melanopus* (Linnaeus, 1758) – пьвица красногрудая. Материал. Курганская обл., 54.272042°, 63.737832° – 1 экз.

*Oulema lichenis* (Voët, 1806) – пьвица синяя

*Oulema erichsonii* (Suffrian, 1841). Материал. Курганская обл.: 54.235549°, 63.899652° – 3 экз. Subfamilia **ZEUGOPHORINAE** Böving & Craighead, 1931

Genus *Zeugophora* Kunze, 1818

*Zeugophora* sp. (Kunze, 1818). Материал.

Курганская обл.: 54.235549°, 63.899652° – 1 экз. Subfamilia **HISPINAE** Gyllenhal, 1813 – Щитоноски

Genus *Pilemostoma* Desbrochers, 1891

*Pilemostoma fastuosa* (Schaller, 1783) – щитоноска пестрая

Genus *Hypocassida* Weise, 1893

*Hypocassida subferruginea* (Schrank, 1776).

Материал. Курганская обл.: 54.235549°, 63.899652° – 12 экз.

Genus *Cassida* Linnaeus, 1758

*Cassida murraea* Linnaeus, 1767 – щитоноска мурья

*Cassida lineola* Creutzer, 1799. Материал.

Курганская обл.: 54.235549°, 63.899652° – 3 экз.

*Cassida denticollis* Suffrian, 1844. Материал.

Курганская обл.: 54.235549°, 63.899652° – 2 экз.

*Cassida rubiginosa* Müller, 1776 – щитоноска чертополоховая. Материал. Курганская обл.: 54.235549°, 63.899652° – 1 экз.

*Cassida nebulosa* Linnaeus, 1758 – щитоноска свекловичная

Subfamilia **CLYTRINAE** Kirby, 1837

Genus *Clytra* Laicharting, 1781

*Clytra quadripunctata* (Linnaeus, 1758) – листоед четырехточечный

*Clytra laeviuscula* (Ratzeburg, 1837). Материал.

Курганская обл.: 55.400407°, 65.397001° – 1 экз.; 55.413751°, 65.279782° – 1 экз.;

55.182939°, 65.199488° – 1 экз.

Genus *Coptocephala* Chevrolat, 1836

*Coptocephala unifasciata* (Scopoli, 1763).

Материал. Курганская обл.: 54.235549°, 63.899652° – 6 экз.; 55.487287°, 65.221257° – 1 экз.

Subfamilia **CRYPTOCEPHALINAE**

Genus *Cryptocephalus* Geoffroy, 1762

*Cryptocephalus gamma* (Herrich-Schäffer, 1829). Материал. Курганская обл.: 55.487287°, 65.221257° – 5 экз.

*Cryptocephalus bipunctatus* (Linnaeus, 1758).

Материал. Курганская обл.: 55.400407°, 65.397001° – 1 экз.; 54.235549°, 63.899652° – 2 экз.

*Cryptocephalus flavipes* (Fabricius, 1781).

Материал. Курганская обл.: 55.985010°, 64.506255° – 2 экз.

*Cryptocephalus octopunctatus* (Scopoli, 1763) – скрытоглав восьмиточечный

*Cryptocephalus quadriguttatus* Richter, 1820

*Cryptocephalus octacosmus* (Bedel 1891).

Материал. Курганская обл.: 55.985010°, 64.506255° – 1 экз.; 54.235549°, 63.899652° – 2 экз.; 55.309119°, 65.341985° – 1 экз.

*Cryptocephalus laetus* (Fabricius, 1792). –

Материал. Курганская обл.: 54.235549°, 63.899652° – 7 экз.; 54.272042°, 63.737832° – 1 экз.

*Cryptocephalus sericeus* (Linnaeus, 1758) – скрытоглав шелковистый. Материал. Курганская обл.: 54.272042°, 63.737832° – 2 экз.; 55.985010°, 64.506255° – 1 экз.

*Cryptocephalus connexus* (Olivier, 1807). Материал. Курганская обл.: 54.235549°, 63.899652° – 1 экз.

*Cryptocephalus elegantulus* (Gravenhorst,

1807). Материал. Курганская обл.: 54.235549°, 63.899652° – 1 экз.

Genus *Pachybrachis* Chevrolat in Dejean, 1837

*Pachybrachis hieroglyphicus* (Laicharting, 1781) – скрытоглав иероглифный. Материал. Курганская обл.: 55.462312°, 65.596297° – 2 экз.; 55.182939°, 65.199488° – 1 экз.

Subfamilia **CHRYSOMELINAE** Latreille, 1802

Genus *Leptinotarsa* Chevrolat in Dejean, 1836

*Leptinotarsa decemlineata* (Say, 1824) – жук колорадский. Материал. Курганская обл.: 55.963350°, 64.496678° – 9 экз.

Genus *Chrysolina* Motschulsky, 1860

*Chrysolina (Craspeda) limbata* (Fabricius, 1775) – листоед окаймлённый. Материал. Курганская обл.: 55.413751°, 65.279782° – 1 экз.

*Chrysolina (Colaphosoma) sturmi* (Westhoff, 1882). Материал. Курганская обл.: 55.527251°, 65.335678° – 1 экз.

*Chrysolina (Erythrochrysa) polita* (Linnaeus, 1758)

Материал. Курганская обл.: 55.413055°, 65.436367° – 1 экз.; 55.483252°, 65.428086° – 1 экз.; 55.360204°, 65.346481° – 1 экз.

*Chrysolina (Euchrysolina) graminis* (Linnaeus, 1758) – листоед травяной. Материал. Курганская обл.: 54.272042°, 63.737832° – 2 экз.; 54.235549°, 63.899652° – 2 экз.; 55.475677°, 65.281901° –

- 1 экз.  
*Chrysolina (Chrysolina) staphylaea* (Linnaeus, 1758) – листоед рыжий  
*Chrysolina (Fastuolina) fastuosa* (Scopoli, 1763) – листоед ясноточный. Материал. Курганская обл.: 54.272042°, 63.737832° – 2 экз.  
 Genus **Phaedon** Dahl, 1823  
*Phaedon cochleariae* (Fabricius, 1792) – листоед хреновый. Материал. Курганская обл.: 55.483252°, 65.428086° – 1 экз.; 55.487287°, 65.221257° – 1 экз.  
 Genus **Colaphus** Dahl, 1823  
*Colaphus hoefti* (Ménétriés, 1832) – листоед горчичный восточный  
 Genus **Gastrophysa** Chevrolat in Dejean, 1836  
*Gastrophysa polygoni* (Linnaeus, 1758) – листоед гречишный. Материал. Курганская обл.: 55.484870°, 65.280832° – 3 экз 55.483252°, 65.428086° – 1 экз.; 55.963350°, 64.496678° – 1 экз.  
*Gastrophysa viridula* (De Geer, 1775) – листоед щавелевый. Материал. Курганская обл.: 55.483252°, 65.428086° – 1 экз.; 55.985010°, 64.506255° – 1 экз.  
 Genus **Chrysomela** Linnaeus, 1758  
*Chrysomela (Pachylina) collaris* Linnaeus, 1758 – листоед синий ивовый  
*Chrysomela (Chrysomela) populi* Linnaeus, 1758 – листоед тополевый  
 Genus **Gonioctena** Chevrolat, 1837  
*Gonioctena affinis* (Gyllenhal, 1808) – гониоктена сходная  
 Genus **Entomoscelis** Chevrolat in Dejean, 1836  
*Entomoscelis adonidis* (Pallas, 1771) – листоед рапсовый. Материал. Курганская обл.: 16-й мкр., 55.484870°, 65.280832° – 1 экз.  
 Subfamilia **GALERUCINAE** Latreille, 1802  
 Genus **Galeruca** Geoffroy, 1762  
*Galeruca tanacetii* (Linnaeus, 1758) – козявка тысячелистниковая. Материал. Курганская обл.: 54.235549°, 63.899652° – 1 экз.  
*Galeruca rotomae* (Scopoli, 1763) – козявка садовая. Материал. Курганская обл.: 54.235549°, 63.899652° – 1 экз.  
 Genus **Galerucella** Crotch, 1873  
*Galerucella lineola* (Fabricius, 1781) – листоед ивовый жёлтый. Материал. Курганская обл.: 54.235549°, 63.899652° – 7 экз.; 55.985010°, 64.506255° – 2 экз.  
 Genus **Pallasiola** Jacobson, 1925  
*Pallasiola absinthii* (Pallas, 1773) – листоед полынный. Материал. Курганская обл.: 54.235549°, 63.899652° – 6 экз.  
 Genus **Lochmaea Weise, 1883**  
*Lochmaea suturalis* (Thomson, 1866). Материал. Курганская обл.: 55.462312°, 65.596297° – 1 экз.  
 Subfamilia **ALTICINAE** Newman, 1834  
 Genus **Phyllotreta** Chevrolat in Dejean, 1837  
*Phyllotreta atra* (Fabricius, 1775) – блошка земляная черная. Материал. Курганская обл.: 55.985010°, 64.506255° – 2 экз.  
*Phyllotreta nemorum* (Linnaeus, 1758) – блошка земляная светлоногая  
*Phyllotreta undulata* Kutschera, 1860 – блошка волнистая  
*Phyllotreta vittula* (L.Redtenbacher, 1849) – блошка хлебная полосатая. Материал. Курганская обл.: 55.985010°, 64.506255° – 1 экз.  
*Phyllotreta nigriceps* (Fabricius, 1775) – блошка крестоцветная синяя  
*Phyllotreta striolatas* (Fabricius, 1803) – блошка выемчатая. Материал. Курганская обл.: 55.985010°, 64.506255° – 2 экз.  
 Genus **Altica** Geoffroy, 1762  
*Altica tamaricis* (Schrank, 1785)  
*Altica brevicollis* (Foudras, 1860)  
 Genus **Aphthona** Chevrolat in Dejean, 1836  
*Aphthona euphorbiae* (Schrank, 1781) – блошка льняная  
*Aphthona flaviceps* (Allard, 1859). Материал. Курганская обл.: 55.985010°, 64.506255° – 1 экз.  
 Genus **Chaetocnema** Stephens, 1813  
*Chaetocnema hortensis* (Geoffroy, 1785) – блошка стеблевая хлебная  
*Chaetocnema aridula* (Gyllenhal, 1827) – блошка большая стеблевая хлебная  
 Genus **Psylliodes** Latreille in Berthold, 1825  
*Psylliodes attenuatus* (Koch, 1803) – блошка конопляная

Список источников и литературы

- Бей-Биенко, Г. Я. Список вредных насекомых СССР и сопредельных стран. ч. 1. Вредители сельского хозяйства / Г. Я. Бей-Биенко др. // Труды по защите растений. 1 серия : Энтомология. – Ленинград, 1932. – 500 с.
- Бровдий, Б. М. Семейство листоеды – Chrysomelidae / Б. М. Бровдий // Вредители сельскохозяйственных культур и лесных насаждений. – Киев : Урожай, 1974. – Т. 2. – С. 49–88.
- Дубешко, Л. Н. Насекомые – вредители лиственных деревьев на Байкале / Л. Н. Дубешко // Природа, ее охрана и рац. использование : тез. докладов конф. по охране природных ресурсов. – Иркутск, 1970. – С. 97–99.
- Дубешко, Л. Н. Об экологии листоедов побережья Байкала / Л. Н. Дубешко // Зоолог. журн. – 1970. – Т. 49. – Вып. 10. – С. 1526–1533.
- Лопатин, М. И. Вредители и болезни сельскохозяйственных растений и меры борьбы с ними / М. И. Лопатин, А. Н. Соколов. – Курган : Красный Курган, 1955. – 114 с.
- Павлов, Е. Е. К фауне листоедов (Coleoptera: Chrysomelidae) Курганской области / Е. Е. Павлов // Беспозвоночные животные Южного Зауралья и сопредельных территорий : материалы Всероссийской конференции, 14–16 апреля 1998 года. – Курган : Изд-во Курганского университета, 1998. – С. 257–259.
- Яцкая, Г. А. Видовой состав вредителей озимых культур в Курганской области / Г. А. Яцкая // Фауна беспозвоночных Урала. – Челябинск : ЧГПИ, 1983. – С. 26–29.
- Яцкая, Г. А. Защита растений от вредителей / Г. А. Яцкая, В. Н. Знаменский // Уральские нивы. – 1981. – № 2. – С. 47.



**И. О. Бологов**  
**Курганский областной краеведческий музей,**  
**г. Курган**

## **ОБ ИТОГАХ ВЕСЕННЕГО ПРИЛЕТА ПТИЦ В РАМКАХ КАМПАНИИ «ВЕСНА – 2020: ДЕНЬ ЗА ДНЕМ» В КУРГАНСКОЙ ОБЛАСТИ**

Каждую весну Союз охраны птиц России собирает оперативную информацию о прилете птиц в нашей стране. Она необходима для изучения суточной активности мигрантов, скорости и характера их перемещений, направлений миграционных трасс, возрастной экологии. Сведения о сроках прилета птиц ценны также для фенологии, отражающей особенности протекания весны в различные годы. Для составления календаря прилета птиц важно задействовать большое число участников. Благодаря совместным наблюдениям устанавливаются конкретные сроки и последовательность возвращения пернатых к местам своего гнездования. Это помогает понять, как увеличивается количество прилетающих птиц, меняется ли дата их массового прилета, в какие сроки проходит основной пролет. Анализируя полученные данные, можно определить зависимость ежегодных изменений даты прилета птиц от изменений климата.

Птицы любого региона подразделяются на оседлых, кочующих и перелетных. Перелетные виды осенью или в конце лета улетают на зимовку в теплые края – порой в другие страны, за несколько тысяч километров от своих «летних квартир». Но каждую весну они возвращаются на места гнездования, чтобы вывести потомство. Сроки прилета птиц зависят от нескольких причин: от расстояния до районов зимовок (виды,

зимующие в Юго-Восточной Азии, прилетают на места гнездования в Европу всегда позже, чем виды, зимующие в Африке), от экологических потребностей вида (главным образом от характера питания), от погодных условий на местах зимовки и по пути миграции к местам гнездования. Последняя причина и определяет колебания сроков прилета конкретного вида по годам.

Наблюдения за весенним прилетом птиц по традиции ведутся из года в год. Тем не менее, они всегда сохраняют актуальность и новизну. Появление весной первых перелетных птиц воспринимается орнитологами как интересное и важное событие. Каждый конкретный год даты прилета птиц немного отличаются от средних многолетних: одни – больше, другие – меньше. Ученые выделяют несколько волн прилета пернатых. Первая волна наступает задолго до того, как растает снег, еще до ледохода. В это время появляется сравнительно немного птиц, среди них хорошо известные грачи, скворцы, жаворонки, зяблики, овсянки, чибисы, лебеди, кряквы. Прилетевшие птицы кормятся на небольших проталинах, в полыньях или на незамерзающих прудах.

В Курганской области кампанию «Весна – 2020: день за днем», проводимую под эгидой Союза охраны птиц России, координировал заведующий отделом природы областного краеведческого музея, председатель регионального отделения СОПР Игорь Бологов.

Данная кампания проходила в области впервые. Ее участниками стали 40 человек – члены Курганского отделения СОПР, любители птиц и фотографы. Наблюдения за весенним прилетом птиц охватили территорию города Кургана и 16 районов области. Информация поступила из более чем 60 населенных пунктов (рисунок 1).

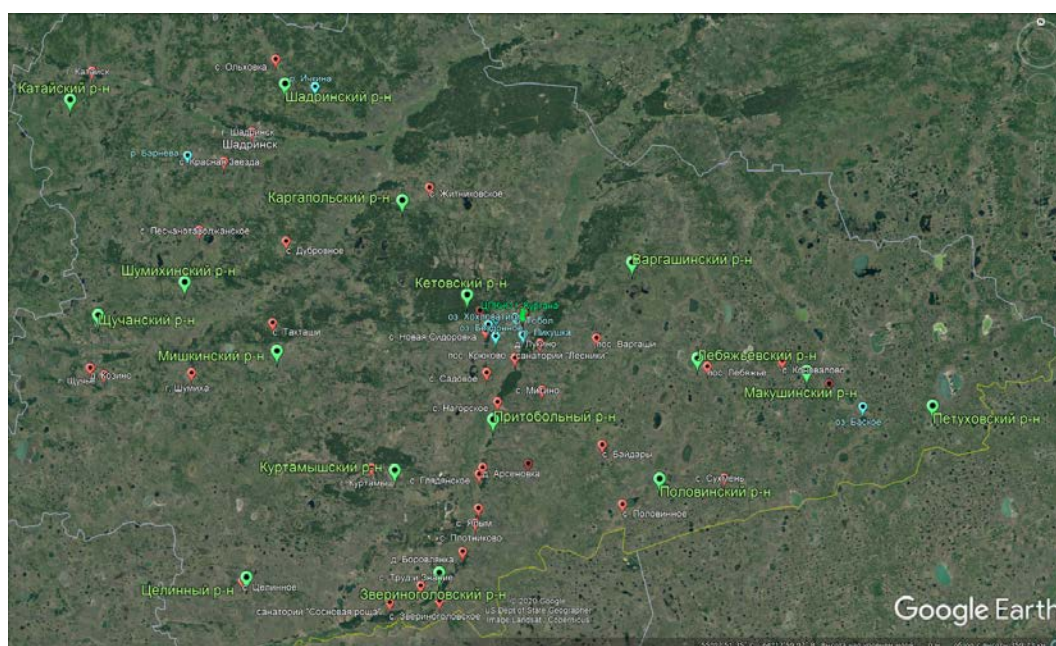

*Рисунок 1– География кампании «Весна – 2020: день за днем» в Курганской области*



В течение трех весенних месяцев зарегистрирован прилет 114 видов птиц, среди них 12 видов занесены в Красную книгу Курганской области или включены в ее Приложение. Встречи большей части видов подтверждены фото-, видео- и аудиоматериалами. Помимо сбора данных о прилете, проводились наблюдения за весенней активностью птиц, фенологическими изменениями в природе. Общее количество фотографий, предварительно отобранных и представленных в восьми отчетных сводках, превысило 350. Участникам кампании удалось запечатлеть на снимках 63 вида птиц – более половины всех видов, отмеченных в ходе весеннего прилета.

Согласно полученным сведениям, самыми первыми с мест зимовок возвратились лебедь-кликун и грач. Они отмечены, соответственно, 6 и 9 марта. Наиболее поздними мигрантами оказались северная бормотушка, болотная и дроздовидная камышовки. Встречи с этими птицами произошли только 30 мая. Кроме дат первых регистраций, для многих видов установлены сроки их массового прилета и пролета.



Рисунок 2 – Черныш. г. Курган, лес у пос. Рябково, 25.05.2020. Фото Игоря Бологова



Рисунок 3 – Варакушка, самец. с. Красная Звезда, Шадринский р-н, 22.04.2020. Фото Зинаиды Драчевой



Рисунок 4 – Черношейная поганка. оз. Хохловатики, Кетовский р-н, 16.05.2020. Фото Юлианы Даниловой

Впервые для Курганской области составлен календарь прилета птиц (таблица 1). В нем приведены даты самых первых встреч 114 видов перелетных птиц на территории Курганской области в 2020 году.

Так, в марте на родину вернулись 20 видов, в апреле – 57, в мае – 37 (рисунок 5).



Рисунок 5 – Динамика весеннего прилета птиц, отмеченных в ходе кампании «Весна – 2020: день за днем» в Курганской области

В связи с отсутствием фенологической информации за прошлые годы выявить взаимосвязь между сроками наступления весны и датами прилета птиц пока не представляется возможным. Однако, ориентируясь на сведения из других регионов Западной Сибири, можно с уверенностью предположить, что весенний прилет птиц в этом году прошел раньше своих обычных дат как минимум на одну–две недели.

Таблица 1 – Календарь прилета птиц – 2020 в Курганской области

Дата прилета	Вид птицы (наблюдатель)
<b>Март</b>	
6.03	Лебедь-кликун (В. Егоров)
9.03	Грач (В. Егоров)
11.03	Клинтух (Ю. Славинских)
13.03	Кряква (В. Егоров); Барабинская чайка (В. Егоров)
16.03	Лебедь-шипун (А. Киселев); Зелenuшка (И. Бологов)
19.03	Большая белая цапля (А. Зырянов)
20.03	Серый гусь (А. Киселев)
23.03	Зяблик (Ю. Шатунова)
25.03	Белая трясогузка (Т. Бурвина); Обыкновенный скворец (Т. Бурвина)
27.03	Озерная чайка (А. Киселев)
28.03	Черный коршун (Ю. Шатунова); Орлан-белохвост (В. Егоров); Вяхирь (В. Егоров); Полевой жаворонок (В. Егоров)
29.03	Серая цапля (Ю. Славинских); Чибис (В. Егоров)
31.03	Обыкновенная овсянка (Н. Обанина)
<b>Апрель</b>	
1.04	Чеглок (Ю. Славинских)
3.04	Большой баклан (А. Киселев); Серая утка (А. Киселев); Гоголь (А. Киселев)
5.04	Свиязь (Ю. Славинских); Перепелятник (И. Бологов); Травник (И. Бологов); Деряба (И. Бологов)
6.04	Большой веретенник (Ю. Шатунова); Коноплянка (З. Драчева)
11.04	Полевой лунь (Ю. Славинских); Зимняк (Ю. Славинских, Н. Обанина); Серый журавль (Ю. Славинских); Большая горлица (Н. Обанина)
12.04	Болотный лунь (И. Бологов, А. Киселев); Черныш (И. Бологов) (рисунок 2); Юрок (И. Бологов); Камышовая овсянка (И. Бологов)
13.04	Канюк (Ю. Шатунова); Беркут (И. Бологов); Певчий дрозд (И. Бологов)
15.04	Красноголовый нырок (Ю. Славинских)
16.04	Кудрявый пеликан (И. Бологов); Пеганка (Ю. Славинских); Чирок-свиистунок (И. Бологов); Чирок-трескунок (И. Бологов); Широконоска (И. Бологов); Поручейник (И. Бологов); Бекас (И. Бологов);
19.04	Обыкновенная каменка (Ю. Славинских)
20.04	Большая выпь (Ю. Славинских); Варакушка (С. Анчугев) (рисунок 3); Кобчик (Ю. Славинских); Лесной конек (И. Бологов); Пеночка-теньковка (И. Бологов); Обыкновенная горихвостка (И. Бологов); Белобровик (И. Бологов)
21.04	Соловьиная широкохвостка (Е. Бачурин)
22.04	Чомга (Ю. Славинских)
24.04	Городская ласточка (Е. Бачурин); Обыкновенный ремез (Е. Бачурин)
25.04	Деревенская ласточка (Е. Бачурин)
26.04	Хохлатая чернеть (Ю. Славинских); Пеночка-весничка (И. Бологов, Ю. Шатунова)
27.04	Лысуха (Ю. Славинских); Большой кроншнеп (И. Бологов); Мухоловка-пеструшка (И. Бологов)
28.04	Вертишейка (Ю. Шатунова)
29.04	Гуменник (В. Егоров); Камышница (Ю. Славинских); Желтая трясогузка (З. Драчева); Желтоголовая трясогузка (Ю. Данилова); Камышовка-барсучок (Ю. Данилова)
30.04	Белолобый гусь (В. Егоров); Шилохвость (В. Егоров); Красноносый нырок (В. Егоров); Речная крачка (Ю. Славинских)
<b>Май</b>	
3.05	Горная трясогузка (И. Бологов); Славка-мельничек (И. Бологов)
4.05	Перепел (Ю. Данилова); Обыкновенный сверчок (Ю. Данилова); Индийская камышовка (Ю. Данилова)
5.05	Береговая ласточка (Н. Обанина); Обыкновенный соловей (Ю. Шатунова)
7.05	Погоньш (И. Бологов); Ходулочник (И. Бологов, Ю. Данилова); Фифи (И. Бологов); Щеголь (И. Бологов); Турухтан (И. Бологов); Черный стриж (Ю. Данилова); Зеленая пеночка (И. Бологов)
8.05	Обыкновенная кукушка (Е. Бачурин); Серая славка (Е. Бачурин)
9.05	Перевозчик (И. Бологов); Черноголовый чекан (И. Бологов, Ю. Шатунова)
10.05	Красношейная поганка (Ю. Данилова); Морская чернеть (Ю. Данилова); Малая чайка (И. Бологов); Черная крачка (И. Бологов); Белокрылая крачка (И. Бологов); Соловьиный сверчок (Ю. Данилова)
14.05	Коростель (Ю. Шатунова)
15.05	Иволга (Ю. Шатунова); Садовая камышовка (И. Бологов)
16.05	Черношейная поганка (Ю. Данилова) (рисунок 4); Белохвостый песочник (Ю. Данилова); Серая мухоловка (П. Васильев)
17.05	Глухая кукушка (И. Бологов); Зеленая пересмешка (И. Бологов); Садовая славка (И. Бологов); Обыкновенная чечевица (И. Бологов)
30.05	Болотная камышовка (И. Бологов); Северная бормотушка (И. Бологов); Дроздовидная камышовка (И. Бологов)

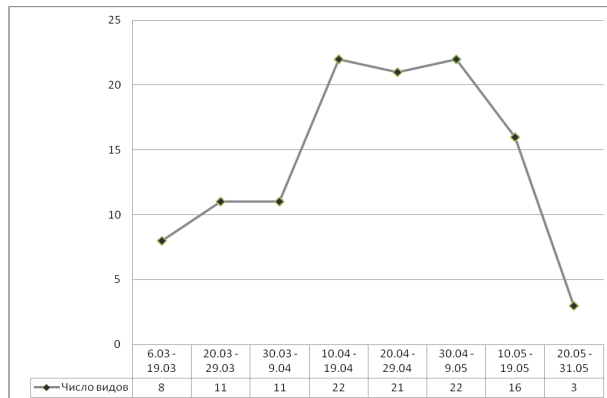
Информация о встречах перелетных птиц в Курганской области вошла в общероссийский календарь прилета птиц, который публиковался подекадно: 10, 20 и 30 числа ежемесячно. За ходом кампании можно было следить на странице группы Курганского отделения СОПР ([www.vk.com/kurgan.rbcu](http://www.vk.com/kurgan.rbcu)) и на сайте Союза охраны птиц России ([www.rbcu.ru](http://www.rbcu.ru)).

По итогам кампании определены 9 наиболее активных участников, которые были награждены специальными дипломами. Это Юрий Славинских, Юлиана Данилова, Зинаида Драчева, Евгений Бачурин, Юлия Шатунова, Татьяна Бурвина, Наталья Обанина, Александр Киселев и Виктор Егоров.

**С. С. Калинин**  
**Курганский институт железнодорожного**  
**транспорта, филиал ФГБОУ ВО «УрГУПС»,**  
**г. Курган**

## К 50-ЛЕТИЮ ИЗУЧЕНИЯ ЭКОЛОГИИ РАЗМНОЖЕНИЯ ГИДРОФИЛЬНОЙ ОРНИТОФАУНЫ КУРГАНСКОЙ ОБЛАСТИ

История изучения орнитофауны Курганской области начинается с издания книги «Топография Оренбургской области», написанной в 1762 году П. И. Рычковым [3; 4]. Современный видовой состав птиц нашей области достаточно полно и достоверно описан сотрудниками института экологии растений и животных (г. Екатеринбург). Комплексное исследование экологии размножения гидрофильной орнитофауны Курганской области было начато с 1970 г. по инициативе профессора Пермского пединститута А. М. Болотникова – создателя научной школы и научного направления в нашей стране по изучению экологии ранних стадий онтогенеза птиц. Весной 1970 года им была организована экспедиция по изучению раннего онтогенеза гидрофильных птиц [1; 2]. Районом исследования были выбраны биотопы в окрестностях д. Редкино Белозерского района Курганской области. Руководителем этой экспедиции была назначена аспирантка А. А. Добродеева (выпускница биолого-химического факультета). Консультантом по использованию инструментальных методик был приглашён С. С. Калинин (рисунок 1).



Рисунок 1 – Члены первой экспедиции по изучению раннего онтогенеза гидрофильных птиц

В течение апреля, мая и июня с помощью визуальных и инструментальных методов нами проводились фенологические наблюдения и исследовались биотропные параметры размножения гидрофильных птиц. Насиживание птиц в естественных стадиях размножения характеризовалось этологическими реакциями, направленными на регуляцию физических параметров инкубации и защиту гнёзд. Инкубация представляет сложный процесс совокупного действия физических и био-

физических факторов (температуры, влажности, аэроионизации, звуковой сигнализации), этологических и других, под совокупным действием которых совершается эмбриональное развитие птиц в естественной среде их обитания. В течение этого полевого сезона были выявлены недостатки в существующей инструментальной методике и поставлены новые задачи. Первые приборы и инструментальные методики исследования размножения птиц в естественных условиях были разработаны талантливым инженером В. В. Бушуевым (создал первую модель одноканального прибора для дистанционной записи температуры инкубации) и В. К. Королёвым. Нами была продолжена работа по созданию новой аппаратуры и датчиков для сбора информации о биотропных параметрах насиживания и инкубации птиц в естественной среде их размножения. В короткий срок была усовершенствована электронная схема самописца, её термозащита. Механическая реконструкция этого фотосамописца, применение в электросхеме низковольтного стабильного питания (1,5 v) позволили довести число каналов самописца с 2 до 16 и продлить непрерывную запись с 24 до 164 часов. Запись информации осуществлялась на фотоплёнку и фотобумагу.

Для непрерывной регистрации внешней температуры и относительной влажности воздуха, солнечной инсоляции, направления и измерения скорости ветра на гнездовых биотопах нами был создан четырёхканальный электромеханический самописец. В качестве динамической системы для визуальной записи информации в нём были применены поляризованные реле РЭМ-2. Температура инкубации измерялась полупроводниковыми резисторами МТ-54 (конструкции А. Г. Карманова) и ММТ-4, для регистрации относительной влажности в гнезде был создан миниатюрный датчик, изготовленный из деталей промышленных радиометеозондов А-22 и РКЗ-1 (рабочая часть его представляет собой плёнку животного происхождения) (рисунок 2).



Рисунок 2 – Работа с оборудованием по изучению раннего онтогенеза гидрофильных птиц



Для изучения биотропных параметров насиживания и инкубации были сконструированы новые датчики и устройства: весы для взвешивания яиц в полевых условиях, используя герконы КЭМ-2Б, удалось создать датчики регистрации (с записью) времени откладки яиц в гнездо, перемещения и переворачивания яиц в кладке во время естественной инкубации, периодов сменяемости насиживающих партнёров на гнезде в разные периоды насиживания, времени вылупления птенцов в течение суток, регистрации аэронов с оперения насиживающих птиц. С помощью электронных таймеров для контроля записи самописцев проводили кино-фотосъёмку (Красногорск-3, МТО-500, МТО-1000) птиц, их поведение, смену партнёров на гнёздах (все кино-фотоматериалы и аппаратура были сданы в лабораторию кафедры зоологии).

С 1971 по 1973 гг. в Варгашином районе Курганской области в болотистых окрестностях села Мостовское и деревень Заозёрное, Большое Заложное и Малое Заложное и по литаралям четырёх озёр, расположенных в районе проведения исследования, нами проводились комплексные изучения насиживания у чайковых птиц (*Laridae*). Используя созданную нами инструментальную методику и визуальные наблюдения за размножением чайковых птиц, было изучено, что они приступают к гнездостроению при установлении положительных температур внешнего воздуха, у них нет фиксированного времени откладки яиц, яйцекладка моноциклична. У всех чайковых птиц инкубация начинается с откладки первых яиц. Общим для всех чайковых птиц является увеличение числа переворачивания яиц от начала яйцекладки (от 0 до 40 раз в сутки) к середине собственно насиживания (20–149 раз в сутки). В период вылупления птенцов – 0–1.

Относительная влажность воздуха насиживаемого гнезда определяется уровнем в 50–70 % с отклонениями в пределах 46–86 %. Наибольшая её величина зарегистрирована при слётах птицы – 70–90 % и в дождь – 94 %.

Используя созданную нами инструментальную методику исследования размножения и инкубации гидрофильных птиц, за различные годы были изучены суточные температуры, относительная влажность и перемещения яиц за периоды яйцекладки, собственного насиживания и вылупления птенцов у 61 вида гидрофильной орнитофауны [5].

Описанная инструментальная методика регистрации и записи биотропных параметров инкубации и насиживания птиц в их естественных местах размножения, методы работы с ними демонстрировались на IV Совещании зоологов Сибири (Новосибирск, 1972), на VI Всесоюзной орнитологической конференции (Москва, 1974), V Всесоюзной экологической конференции (Москва, 1974), в заповеднике Аскания Нова (1977), в Окском заповеднике (1979, 1980).

Особое пристальное внимание к нашей инструментальной методике было уделено при защите кандидатской диссертации С. С. Калинина в Казанском университете в 1974 году и в 1981 г. на отделении «Зоология» Московского общества испытателей природы (МОИП).

За время исследования экологии размножения околоводных и водоплавающих птиц в их естественной среде размножения установлено, что выводимость составляла 95–100 %.

Насиживание у *Laridae* характеризуется поведенческими реакциями птиц, направленными на регуляцию факторов инкубации. Инкубация у этих птиц представляет собой процесс совокупного действия физических и биофизических факторов (температуры, относительной влажности, перемещения и переворачивания яиц, аэроионизации), под влиянием которых протекает эмбриональное развитие. У чайковых птиц яйца в пределах одной кладки гетерогенны по комплексу морфологических и биофизических параметров. Следует предположить, что гетерогенность яиц служит предпосылкой регуляции численности популяции.

#### Список источников и литературы

- 1 Болотников, А. М. Некоторые вопросы биологии и охраны промысловых птиц Курганской области. Зоологические проблемы Сибири / А. М. Болотников, С. С. Калинин. – Новосибирск, 1972. – С. 305–306.
- 2 Основные параметры процесса насиживания у птиц, установленные на основе инструментальной методики изучения / А. М. Болотников, С. С. Калинин, М. Ф. Пантелеев, А. С. Печерский // Материалы VI Всесоюзной орнитологической конференции; Москва, 1–5 февраля 1974 г. Часть II. – Москва: МГУ, 1974.
- 3 Калинин, С. С. История изучения орнитофауны Курганской области / С. С. Калинин // IV Зырянские чтения: материалы Всероссийской науч.-практ. конф. Курган, 22–23 ноября 2006 г. – Курган: Издательство Курганского гос. ун-та. – С. 177–178.
- 4 Калинин, С. С. К истории изучения класса птицы (AVES) в Курганской области (ч.1) / С. С. Калинин // Зауральский научный вестник. – 2015. – № 1(7). – С. 99–105.
- 5 Калинин, С. С. Исследование экологии размножения околоводной и водоплавающей птицы Курганской области за последние 45 лет / С. С. Калинин // Вестник Курганского государственного университета. Серия «ЕСТЕСТВЕННЫЕ НАУКИ». – Вып. 9. – 2016. – № 4(43).

**Н. Г. Прусова, С. Т. Абелев**  
**ФГБОУ ВО «Курганский государственный**  
**университет»,**  
**г. Курган**

## **МОРФОЛОГИЧЕСКИЕ ПОКАЗАТЕЛИ ПЛОДОВОГО ТЕЛА ТРУТОВИКА ОБЫКНОВЕННОГО (*FOMES* *FOMENTARIUS* L.) НА ТЕРРИТОРИИ ЛОКАЛЬНОЙ ФЛОРЫ Д. ЯСНАЯ**

Большая группа трутовых грибов встречается в природе повсеместно. Они часто являются неотъемлемой частью лесных фитоценозов, формируя типичный фон таких растительных сообществ. Значение трутовика обыкновенного связано с его жизнедеятельностью – это разрушитель древесины. Особенно страдают ослабленные и возрастные деревья, которые со временем погибают. В лесах Курганской области наиболее часто отмечен трутовик обыкновенный (*Fomes fomentarius* L.). Он формирует хорошо развитые сидячие разновозрастные копытообразные одревесневшие сероватые плодовые тела на березе и осине (рисунок 1).

**Исследования распространения *Fomes fomentarius* L.**, как и других трутовых грибов, необходимо осуществлять с целью сохранения древесного состава лесных фитоценозов. При обильном их распространении проводить профилактические и лечебные мероприятия для оздоровления лесных территорий.



Рисунок 1 – Плодовое тело трутовика обыкновенного (*Fomes fomentarius* L.)

Нами изучались морфологические показатели плодового тела трутовика обыкновенного (возраст, длина, высота), произрастающего в окрестных лесных фитоценозах д. Ясная на березе и осине, с целью отражения качества древостоя при лесотехнической его оценке

(таблица 1). В статье представлены данные, собранные за вегетационный сезон (июль, август, сентябрь) 2020 года. Оценка гриба проводилась по внешним параметрам с учетом возраста плодового тела. Проведенные измерения показали, что размеры плодовых тел имеют ширину до 40 см и высоту до 20 см. Их поверхность волнистая с неровностями, с вариациями оттенков от бледно-серого (почти белесового), до насыщенно серого цвета. Часто крупные экземпляры имеют на поверхности плодового тела неглубокие трещины [1].

Таблица 1 – Данные морфологических показателей плодового тела трутовика обыкновенного (*Fomes fomentarius* L.) на территории локальной флоры д. Ясная

Возраст (лет)	Диаметр (см)	Высота (см)	Количество (шт)
От 5-10	5,231,54	3,861,36	13
От 11-20	9,94	6,21	19
От 21-31	28,5	15,3	2
Всего			34

Внутренняя структура плодового тела плотная, твёрдая, часто деревянистая, особенно у многолетних экземпляров. Цвет на срезе от светло-коричневого до шоколадного. Слоистость гемифора также отражает возраст гриба (по аналогии с годичными кольцами у древесных растений) [1]. Чем старше трутовик, тем больше количество спор производится за летний период, что даёт возможность более массовому заражению деревьев, особенно ослабленных.

Изучение разновозрастного состава трутовика обыкновенного в пределах локальной флоры позволяет скоординировать работу лесничеств и природоохранных служб, а также местных административных органов по защите от патогенного организма лесных массивов. Обнаружение большого числа молодых и средневозрастных плодовых тел свидетельствует о значительной распространённости данного паразита в окрестных берёзовых лесах локальной флоры.

Таким образом, наше исследование позволяет сделать вывод о том, что мелколиственные леса локальной флоры д. Ясная требуют проведения оздоровительных мероприятий, в первую очередь, вырубки сильно поражённых деревьев, затем обработки лесного массива (где наиболее часто отмечены плодовые тела) фунгицидными препаратами, позволяющими сдерживать рост и развитие мицелия гриба. Также необходимо регулярно очищать стволы деревьев от плодовых тел, которые вывозятся из леса и сжигаются.

### Список источников и литературы

- 1 Жизнь растений. В 6-ти т. / гл. ред. чл.-кор. ЖТ1 АН СССР, проф. Ал. А. Федоров. Т. 2. Грибы / под. ред. проф. М. В. Горленко. – Москва : Просвещение, 1976. – 479 с.
- 2 Черепанова, Н. П. Систематика грибов : учеб. пособие / Н. П. Черепанова. – Санкт-Петербург : Изд-во С.-Петерб. ун-та, 2004. – 352 с.

**В. А. Кузнецова**  
**ФГБОУ ВО «Удмуртский государственный**  
**университет»,**  
**г. Ижевск**

## **КОЛЛЕКЦИЯ ПИОНОВ В УЧЕБНОМ БОТАНИЧЕСКОМ САДУ УДГУ: ИСТОРИЯ И ПЕРСПЕКТИВЫ РАЗВИТИЯ**

Пионы известны человеку с глубокой древности. Историю развития этой декоративной культуры можно проследить на протяжении длительно периода в мифах, поэзии и искусстве Греции, Китая, Японии и многих европейских стран. Центром происхождения рода *Paeonia* L. можно считать Юго-Восточную Азию [6]: все наиболее древние, примитивные кустарниковые (древовидные) виды сосредоточены именно в этом районе. Древовидные пионы распространены в Китае, Японии и Восточных Гималаях, где растут, по преимуществу, в горных лиственных лесах и кустарниковых зарослях до высоты 4 тыс. м над уровнем моря. Травянистые пионы занимают более широкий ареал: все Средиземноморье, умеренные и тропические районы Азии. Только два вида произрастают на территории Северной Америки. На территории России и сопредельных стран встречается около 15 видов, растущих в лесах и по их опушкам, на лесных полянках, на приречных лугах, в степях, по крутым каменистым склонам и кустарниковым зарослям. Несколько видов эндемичны для Кавказа, а один вид – для Крыма.

Особое внимание как в нашей стране, так и в мире уделяется сортовым пионам. Ассортимент пионов велик, разнообразен и насчитывает около 10000 сортов [1; 4]. Чаще всего в садах и деревенских палисадниках можно встретить махровые пионы. Махровые сорта являются лидерами у пионов, они наиболее востребованы как среди начинающих, так и среди опытных цветоводов-любителей [5]. Интродукция растений рода *Paeonia* L. на базе Учебного ботанического сада УдГУ проводится с 2000 года. Основная задача формирования и ведения коллекции заключается в сохранении видов пионов природной флоры, а также сохранении сортов старой селекции и адаптации новых современных сортов к природным условиям региона [7]. Наряду с сохранением видов и сортов коллекционных пионов немаловажной задачей является идентификация названий сортов и видов, так как нередко в коллекцию поступают сорта с неверными названиями либо названия бывают утрачены в процессе транспортировки, часто происходит пересортица при несвоевременной пересадке куста. Цветущий пион – это гордость весеннего и раннелетнего ландшафта. А во время массового цветения пионов в саду царит настоящий праздник, ведь помимо красоты и яркости цветков, многие сорта обладают прекрасным ароматом.

Из числа растений природной флоры в ботаническом саду произрастают пять видов. Пион уклоняющийся (Марьин корень) (*P. anomala* L.) – вид флоры севера Европейской России, Сибири, Монголии и Китая; в отдельных регионах относится к числу редких или исчезающих [8], внесён в Красные книги 20 субъектов Российской Федерации, в том числе Удмуртской Республики [3]. Образцы поступили в 2000 г. из частной коллекции. Пион древовидный (*P. suffruticosa* Andrews) – культивируемый вид китайского происхождения. Его образцы для коллекции Учебного ботанического сада УдГУ, вероятно, первоначально были получены в 2005 г. из Ботанического сада Петра Великого (г. Санкт-Петербург), от туда же в 2019 г. поступило еще несколько новых растений этого вида. Пион тонколиственный (*P. tenuifolia* L.) – восточноевропейско-кавказский вид, ареал которого простирается от Балканского полуострова до Крыма и Кавказа; растение Красной книги России [2], имеет охранный статус 2 (сокращающийся в численности). Образец получен в 2000 г. из частной коллекции. Пион обратнотягивидный (*P. obovata* Maxim) – растение Красной книги России [2], категория 3 – редкий вид; в границах природного ареала, охватывающего Дальний Восток, встречается спорадически в популяциях небольшой численности. Образец происхождением из природной флоры Приморского края получен в 2013 г. из частной коллекции. Пион молочнокветковый (*P. lactiflora* Pall) включен в Красную книгу России [2], категория 2 (сокращающийся в численности), вид дальневосточного происхождения, наиболее широко культивируемый среди травянистых пионов. Образец поступил в 2007 г. из частной коллекции.

Особое место в коллекции Учебного ботанического сада УдГУ занимает сорт Ито-гибрида – *Paeonia* х *hybrida* «Йеллоу Краун». Ито-гибриды появились в результате стремления селекционеров получить травянистые культивары с цветками, лепестки которых окрашены в желтый цвет. При выведении сортов Ито-гибридов скрещивали молочнокветковые и видовые древовидные пионы (*P. lutea*). Пионером в этой области стал селекционер Тоичи Ито (Япония), его именем и были названы эти прекрасные растения с цветками нежной окраски. Свою кропотливую работу Ито начал в 1948 году, с тех пор его ученики и последователи продолжают работу учителя, получая все новые, более совершенные формы. Результаты современных селекционеров значительно превзошли первоначальные цели: создана отдельная секция гибридных садовых пионов, отличающаяся в значительной степени от травянистых форм.

Самую большую по численности группу в коллекции Учебного ботанического сада УдГУ составляют сорта пиона молочнокветкового – 37 сортов (по состоянию на июнь 2020 г.). Первая партия будущей коллекции поступила в Учебный ботанический сад УдГУ из Ботанического сада



г. Йошкар-Олы – 14 сортов. К сожалению, некоторые из поступивших растений не соответствуют описанию соответствующих сортов: нашими сотрудниками ведутся работы по их идентификации (таблица 1).

Таблица 1 – Коллекционный фонд видов и сортов пионов Учебного ботанического сада Удмуртского университета

Вид/Сорт	Год получения образца	Происхождение исходного материала
<i>Подрод Paeonia L.</i>		
<i>P.anomala L.</i>	2000 г.	Удмуртия, частная коллекция
<i>P.lactiflora Pall.</i>	2007 г.	Частная коллекция
<i>P.obovata Maxim.</i>	2013 г.	Флора Приморского край
<i>P.suffruticosa Andrews</i>	2005 г.	Б/с БИН РАН, СПб
<i>P.tenuifolia L.</i>	2000 г.	Удмуртия, частная коллекция
<i>P. lactiflora (сорта)</i>		
A. G. Perry	2011 г.	г. Уфа
Acron	2011 г.	г. Уфа
Agida	2011 г.	г. Уфа
AlbertCrouse	2011 г.	г. Уфа
Alice	2009 г.	г. Москва
AndreLauries	2012 г.	г. Уфа
Argentine	2012 г.	г. Уфа
BettyGroff	2012 г.	г. Уфа
Canary	2000 г.	г. Йошкар-Ола
CentifoliaRosea	2000 г.	г. Йошкар-Ола
Clemenceau	2012 г.	г. Уфа
Edmond Lebon	2000 г.	г. Йошкар-Ола
EdulisSuperba	2011 г.	г. Уфа
Ella Christiansen	2000 г.	г. Йошкар-Ола
Festiva Maxima	2000 г.	г. Йошкар-Ола
GermainBigot	2013 г.	г. Уфа
GoodsDream	2011 г.	г. Уфа
Julagi	2014 г.	г. Уфа
KoeniginWilhelmina	2000 г.	г. Йошкар-Ола
M-m EmileLemoine	2014 г.	г. Уфа
MadamCrousse	2000 г.	г. Йошкар-Ола
MadamDucel	2000 г.	г. Йошкар-Ола
MadamdeVerneville	2011 г.	г. Уфа
MoonofNippon	2009 г.	г. Москва
Moskvitch	2013 г.	г. Уфа
Mrs. WilderBancroff	2012 г.	г. Уфа
PresidentTaft	2013 г.	г. Уфа
RuthClay	2011 г.	г. Уфа
SarachBernhardt	2012 г.	г. Уфа
Solange	2011 г.	г. Уфа
Triomphe de l'Exposition de Lille	2013 г.	г. Уфа
Victory	2000 г.	г. Йошкар-Ола
Yellow King	2012 г.	г. Уфа
Мечта С.П. Королева	2011 г.	г. Уфа
Полярник	2011 г.	г. Уфа
УралБатыр	2011 г.	г. Уфа
Sorbet	2013 г.	г. Уфа
<i>P. x hybrida hort. (сорта)</i>		
Dandy Dan	2010 г.	Частная коллекция
Yellow Crown	2011 г.	г. Уфа

В августе 2011 года коллекция пополнилась из Ботанического сада-института г. Уфы новыми 10 сортами, также несколько новых для коллекции сортов поступили из г. Барнаула. Не все сорта прижились, но сохранившиеся образцы чувствуют себя относительно неплохо. Уфимский ботанический сад-институт продолжает передавать сорта пионов в Учебный ботанический сад УдГУ для пополнения коллекции и в настоящее время.

К 2020 году сформировалась коллекция, включающая достаточно большое количество сортов пионов, содержащихся в разных частях ботанического сада. Было принято решение выделить новый отдельный участок для обособления коллекции сортов пионов. В сентябре 2020 года силами сотрудников были оборудованы отдельные грядки под каждый сорт пиона.

По результатам многолетних наблюдений можно сделать следующие выводы.

1 Пионы – красивоцветущие растения, обладающие декоративной листвой; они превосходны для озеленения и на срезку, перспективны для создания ландшафтных групп и композиций.

2 Все изученные виды пионов выносливы и способны приспосабливаться и хорошо цвести в условиях Удмуртской Республики.

3 Пионы просты в культуре: однажды высаженные, они требуют минимального ухода, могут расти и цвести на одном месте без пересадки 15 и более лет.

4 Пионы уклоняющийся, обратнойцевидный и молочноцветковый плодоносят, отличаются зимостойкостью и высокой семенной продуктивностью. Пион тонколиственный в условиях Учебного ботанического сада УдГУ цветет обильно, но не плодоносит. Все четыре вида травянистых пионов хорошо размножаются вегетативно (делением куста).

5 Пион древовидный хорошо зарекомендовал себя в условиях культуры в Учебном ботаническом саду УдГУ. Куст очень живуч, хорошо восстанавливается даже после сильных повреждений в зимний период за счет большого количества резервных почек возобновления на корневище. Цветет обильно (иногда бутоны повреждаются поздне-весенними заморозками и раскрываются не до конца), семена не вызревают. Планируется работа по его зеленому черенкованию.

#### Список источников и литературы

1 Волкова, Г. А. Перспективные красивоцветущие растения для декоративного садоводства Республики Коми (Рекомендуемый ассортимент) / Г. А. Волкова, М. А. Моторина. – Сыктывкар, 2010. – 164 с.

2 Красная книга Российской Федерации. Растения и Грибы. – Москва : Товарищество научных изданий КМК, 2008. – Т. 2. – 855 с.

3 Красная книга Удмуртской Республики: Сосудистые растения, лишайники и грибы / отв. ред. В. В. Туганов. – Ижевск : Изд. дом «Удмуртский университет», 2001. – 290 с.

4 Миронова, Л. Н. Пионы. Коллекции ботанического сада-института УНЦ РАН / Л. Н. Миронова, А. А. Реут. – Уфа : Башкирская энциклопедия, 2017. – 152 с.

5 Особенности экспонирования коллекций декоративных растений. Выпуск 2./ отв. ред. А. С. Демидов. – Москва: Товарищество научных изданий КМК, 2011. – 128 с.

6 Тахтаджян, А. Л. Система магнолиофитов / А. Л. Тахтаджян. – Ленинград : Наука, 1987. – 439 с.

7 Экспериментальные основы интродукции декоративных растений. Выпуск 1. – Пущино : ОНТИ ИФХиБПП РАН, 2009. – 148 с.

8 Яковлев, М. С. Пион уклоняющийся, марьин корень, чегна, шегня – *Raeonia apotala* L. / М. С. Яковлев, Н. А. Некратова, Л. И. Гусева // Биологические особенности растений Сибири, нуждающихся в охране. – Новосибирск : Наука, 1986. – С.148–178.

**Н. И. Науменко**  
**ФГБОУ ВО «Удмуртский государственный**  
**университет»,**  
**г. Ижевск**

## РЕДКИЕ ВИДЫ ФЛОРЫ ЦЕЛИННОГО РАЙОНА КУРГАНСКОЙ ОБЛАСТИ И РЕКОМЕНДАЦИИ К ИХ ОХРАНЕ

Территория Целинного района Курганской области относится к полосе южной лесостепи в понимании И. В. Борисовой, Т. И. Исаченко и Е. И. Рачковской [1], обосновавшими при изучении растительности Северного Казахстана схему разделения зауральской лесостепи на северную, среднюю и южную подзоны. Нередко ботанико-географами и геоботаниками юг лесостепи определяется как подзональная полоса колочных степей, переходная к степной зоне [4] или относящаяся к ней [15]; последняя точка зрения подтверждается материалами выполненных нами флористических исследований [9; 10]. Зональный растительный покров района представлен комплексом зональных сообществ – луговых злаково-разнотравных степей, суходольных степных лугов и их галофитных вариантов в сочетании с березовыми, осиново-березовыми и осиновыми лесами в западинах и на повышениях рельефа. К песчаным наносам речных долин и высоких берегов некоторых водораздельных озер приурочены сосновые леса: в Целинном районе они представлены незначительными по площади борами сухими и лесопосадками на месте боров, сведенных рубками, главным образом, приуроченными к долине р. Тобол; приозерные боры сформировались по берегу озера Колесниково у с. Половинное. Мозаичность растительного покрова усиливается обилием растительных сообществ, не относящихся к зональным. Из последних наибольшие площади занимают солонцовые, солончаковые, озерные и займищно-болотные ассоциации, а также пахотные земли, залежь, искусственные насаждения лесных культур, другие вторичные местообитания.

Флора Целинного района выявлена достаточно полно. Материалы к флоре собирались несколькими поколениями ботаников, начиная с исследований, проведенных проф. А. Я. Гордягиным в 1896–1900 гг., Н. П. Черновым и др. в 1914–1915 гг., проф. П. Н. Крыловым и Л. П. Сергиевской в 1926 г. Собранные на этой территории образцы растений хранятся в Гербариях БИН РАН (LE) (г. Санкт-Петербург), Санкт-Петербургского (LECB), Томского (ТО) и Казанского (KAZ) государственных университетов, Института экологии растений и животных УрО РАН (SVR) (г. Екатеринбург). Нами флора Целинного района выявлялась в сезоны 1990, 1991, 1992, 1996, 2000, 2011, 2015, 2017 гг. Всего на территории района зарегистрировано 773 вида растений

(619 аборигенных и 154 адвентивных) и 19 видов лишайников.

Исследования, выполненные нами в 2017 году, были специально посвящены анализу распространения в Целинном районе редких видов растений и определению необходимых мер их охраны. Выявлены географические координаты 148 местонахождений 83 видов сосудистых растений из 36 семейств и 1 вида лишайников, которые нуждаются в охране как внесенные в Красные книги Российской Федерации [6], Курганской области [5], Приложение к ней, или рекомендуемые к охране по материалам проведенных исследований.

Сведения о наиболее значимых флористических находках, на основании которых мы сформулировали рекомендации к изменениям и дополнениям раздела «Растения» Красной книги Курганской области, приведены ниже.

Из числа растений Красной книги Курганской области, ранее отмечавшихся в Целинном районе [5; 8; 10], 5 видов в сезон 2017 г. не были обнаружены (*Allium globosum* Bieb. ex Redoute, *Atraphaxis frutescens* (L.) C.Koch, *Orostachys thyrsiflora* Fisch., *Astragalus tenuifolius* L., *Melilotus wolgicus* Poir.): возможно, единственное в Курганской области известное нам местообитание этих видов (степной обрыв правого высокого берега р. Уй у с. Усть-Уйское) разрушено осыпью. Для решения вопроса о смене статуса охраны этих видов на 0 (по-видимому, исчезнувших) необходимо специальное полевое исследование, охватывающее Целинный район и сопредельные территории Челябинской и Кустанайской областей. Кроме того, для Целинного р-на (с. Васькино и между селами Чесноково и Клепиково) были указаны находки *Astragalus austriacus* Jacq. [2; 7]. В сезон 2017 г. вид в данных местонахождениях не был обнаружен: это может быть основанием для изменения статуса охраны этого вида с 3 (редкий) на 2 (сокращающий численность).

По результатам проведенных исследований, в список растений Красной книги Курганской области предлагается внести 3 вида растений: *Pulsatilla patens* (L.) Mill. (с приданием статуса 1), *Goniolimon elatum* (Fisch. ex Spreng.) Boiss. (с приданием статуса 2), *Geranium palustre* L. (с приданием статуса 4). Приложение к Красной книге Курганской области предлагается дополнить 2 видами: *Crypsis aculeata* (L.) Ait., *Geranium collinum* Steph. ex Willd.

Для вида Красной книги Курганской области [5] *Aconitum nemorosum* Bieb. ex Reichenb. по результатам исследований 2017 г. рекомендовано изменить категорию статуса охраны с 0 на 1.

Номенклатурные цитаты таксонов и аннотации о географическом распространении указанных видов и встречаемости в регионе приводятся ниже. Характеристика типов ареалов приведена по принятой нами схеме классификации географических элементов флоры Зауралья [10; 11]. Сведения об особо охраняемых природных тер-



риториях Целинного района Курганской области приводятся по официальным справочным изданиям [12; 13].

#### Семейство *Ranunculaceae* – Лютиковые

*Aconitum nemorosum* Bieb. ex Reichenb. (1820) Monogr. Aconitum: 71, tab VI. – *A. anthora* L. (1753) Sp. Pl. 532, Крылов П. Н. (1931) Фл. Зап. Сиб. 5: 1147. – **Аконит дубравный**.

Многолетнее травянистое летнезеленое короткокорневищное, клубневое растение. Заволжско-казахстанский вид. Степи, остепненные луга, сухие леса степной зоны. В Зауралье находится на восточном пределе уральского фрагмента ареала. Очень редок. По материалам экспедиционных сборов П. Н. Крылова и Л. П. Сергиевской 1926 г. под названием *A. antoroideum* DC. приводится для территории, охватывающей западный сектор заказника «Курганский» [17]. В сезон 2017 г. местонахождение вида в границах заказника (единственное местонахождение вида в Зауралье!) подтверждено находкой в березовом лесу по склону высокого правого берега р. Уй западнее с. Усть-Уйское, среди высокого разнотравья, 23 VIII 2017, А. С. Мочалов (3 образца в Гербарии КГУ). Внесен в Красную книгу Курганской области [5]: статус 0. По результатам исследований 2017 г. рекомендовано изменение категории статуса на 1.

Меры охраны: выделение особо защитного участка в границах заказника Курганского; мониторинг состояния выявленной ценопопуляции, выявление новых местонахождений вида с целью охраны; мероприятия по интродукции и реинтродукции вида.

*Pulsatilla patens* (L.) Mill. ex Zamels (1926) Act. Hort. Bot. Univ. Latviens. 1: 28; Крылов (1931) Фл. Зап. Сиб. 5: 1165. – *Anemone patens* L. (1753) Sp. Pl.: 538. – **Прострел раскрытый**.

Многолетнее травянистое летнезеленое короткокорневищное растение. Лесостепной восточноевропейский вид. Впервые в Курганской области достоверно отмечен В. А. Балахоновой в березовом лесу на западной окраине с. Усть-Уйское. В сезон 2017 г. в указанном месте не обнаружен. Нуждается в изучении характера распространения в Зауралье как очень редкий, декоративный вид с сокращающимся ареалом, может быть рекомендован к внесению в Красную книгу Курганской области. Рекомендуют статус – 1 (исчезающий вид).

Меры охраны: сохранение известного местонахождения вида в составе ООПТ (ОЗУ в границах заказника Курганского); специальные исследования, посвященные поиску местонахождений вида; мероприятия по интродукции и реинтродукции вида.

#### Семейство *Limoniaceae* – Кермекковые

*Goniolimon elatum* (Fisch. ex Spreng.) Boiss. (1848) in DC., Prodr. 12: 634; Крылов (1937) Фл. Зап. Сиб. 9: 2164; Линчевский (1952) Фл. СССР, 18: 385; Гамаюнова (1964) Фл. Казахст. 7: 63; Цвелев

(1996) Фл. Вост. Евр. 9: 160; Ковтонюк (1997) Фл. Сиб. 11: 49. – *Statice elata* Fisch. ex Spreng. (1825) Syst. Veg. 1: 957. – **Гониолимон высокий**.

Многолетнее травянистое летнезеленое стержнекорневое растение. Степной восточно-европейско-азиатский (поволжско-казахстанский) вид. Степные и солонцовые луга, равнинные и горные степи. Очень редок. Высокодекоративное растение. На северном пределе зауральской части ареала отмечен на солонцовых и степных лугах долины Тобола у сел Усть-Уйское, Звериноголовское и Камышное (наиболее северная точка 55°05' с. ш.). На территории заказника «Курганский» отмечен на северном пределе зауральской части ареала в долине р.Тобол южнее с. Усть-Уйское (в т. ч. в границах памятника природы «Миндальная степь»). Рекомендован к внесению в Красную книгу Курганской области. Рекомендуют статус – 2 (уязвимый вид).

Меры охраны: сохранение известного местонахождения вида в составе ООПТ (заказник «Курганский»; памятник природы «Миндальная степь»); специальные исследования, посвященные поиску местонахождений вида; мероприятия по интродукции и реинтродукции вида.

#### Семейство *Geraniaceae* – Гераниевые

*Geranium palustre* L. (1756) Cent. Pl. 2: 25; Крылов (1935) Фл. Зап. Сиб. 8: 1828; Говорухин (1937) Фл. Урала: 362; Е. Бобров (1949) Фл. СССР, 14: 40; Цвелев (1996) Фл. Вост. Евр. 9: 378; Пешкова (1996) Фл. Сиб. 10: 15. – **Герань болотная**.

Многолетнее травянистое летнезеленое короткокорневищное растение. Бореальный европейско-кавказский вид. Сырые луга. Декоративное растение, перспективное к введению в культуру. В Южном Зауралье очень редок, отмечен в двух точках Курганской области – у с. Костыгин Лог Целинного р-на [16] и с. Обутки Макушинского р-на [14] (Гербарии КГУ; LE). Указанные точки – наиболее восточные местонахождения вида. По данным литературы на территории современной Челябинской области отмечается у с. Усть-Караболка (бывш. Шадринского уезда) [3; 7]. Может быть рекомендован к внесению в Красную книгу Курганской области. Рекомендуют статус – 4 (вид с неопределенным статусом).

Меры охраны: продолжение исследований с целью подтверждения известного местонахождения вида в Целинном районе; поиск новых местонахождений. Мероприятия по интродукции и реинтродукции вида.

*G. collinum* Steph. ex Willd. (1800) Sp. Pl. 3: 705; Крылов (1935) Фл. Зап. Сиб. 8: 1829; Е. Бобров (1949) Фл. СССР, 14: 43; Фисюн (1963) Фл. Казахст. 6: 10; Цвелев (1996) Фл. Вост. Евр. 9: 378; Пешкова (1996) Фл. Сиб. 10: 12. – **Г. холмовая**.

Многолетнее травянистое летнезеленое короткокорневищное растение. Степной панноско-причерноморско-казахстанско-монгольский вид. Декоративное растение, перспективное к введению в культуру. Мезофитные и сырые луга. В

Зауралье не встречается вне речных долин. Редкий вид на северном пределе равнинной части ареала, проходящем вдоль 54°30'–55° с. ш. Северные точки ареала – вдоль р. Уй в Челябинской и Курганской областях (до Усть-Уйского), по долине Тобола поднимается на север до с. Плотниково, в Тобол-Ишимском водоразделе не отмечен; по Ишиму следует на север до Краснояровка (Северо-Казахстанская область, севернее Петропавловска). Севернее указанной линии приведен К. П. Федотовой [16] и Г. А. Пешковой [14] из долины р. Исеть близ с. Ушаковское Катайского р-на Курганской области под 56°15' с. ш.

В Целинном районе отмечается на пойменных лугах вдоль рек Тобол и Уй на территории заказника «Курганский». Может быть рекомендован к внесению в приложение к Красной книге Курганской области.

Меры охраны: полевые исследования с целью мониторинга состояния популяций вида; поиск новых местонахождений; мероприятия по интродукции и реинтродукции вида.

#### Семейство *Росáceе* – Мятликовые (Злаки)

#### *Crypsis aculeata* (L.) Ait. (1789) Hort. Kew. 1: 48;

Крылов (1928) Фл. Зап. Сиб. 2: 184; Рожевиц (1934) Фл. СССР, 2: 122; Гамаюнова (1956) Фл. Казахст. 1: 165; Цвелев (1976) Зл. СССР: 648; Пешкова (1990) Фл. Сиб. 2: 235. – *Schoenus aculeatus* L. (1753) Sp. Pl.: 42. – **Скрытница колючая.**

Однолетнее кистекорневое растение. Степной евразийский (средиземноморский) вид. Растение сырых засоленных почв. Очень редок. Встречается в Кустанайской области Казахстана; на северном пределе распространения впервые в Зауралье отмечен на территории заказника «Курганский» в пойме р. Тобол в 5 км юго-восточнее с. Усть-Уйское [10]. Как нуждающийся в мониторинге состояния природных популяций, вид рекомендован к внесению в Приложение к Красной книге Курганской области. Меры охраны: полевые исследования с целью мониторинга состояния выявленной ценопопуляции вида; поиск новых местонахождений.

#### Список источников и литературы

1 Борисова, И. В. О лесостепи в Северном Казахстане / И. В. Борисова, Т. И. Исаченко, Е. И. Рачковская // Ботан. журн., 1957. – Т. 42. – № 5. – С. 677–690.

2 Выдрин, С. Н. *Astragalus* L. Астрагал / С. Н. Выдрин // Флора Сибири. – Новосибирск: Наука, Сиб. изд. фирма РАН, 1994. – Т. 9. – С. 20–74.

3 Говорухин, В. С. Флора Урала. Определитель растений, обитающих на горах Урала и в его предгорьях от берегов Карского моря до южных пределов лесной зоны / В. С. Говорухин. – Свердловск: Обл. изд-во, 1937. – 536 с.

4 Калинина, А. В. Растительный покров Северного Казахстана и его использование для пастбищ и сенокосов / А. В. Калинина // Природное районирование Северного Казахстана. – Москва–Ленинград: Изд-во АН СССР, 1960. – С. 101–135.

5 Красная книга Курганской области. – Издание 2-е. – Курган: Изд-во Курганского гос. ун-та, 2012. – 448 с.

6 Красная книга Российской Федерации (Растения и грибы) / МПР и экологии РФ; Федеральная служба по надзору в сфере природопользования; РАН; Российское ботаническое

общество; МГУ им. М. В. Ломоносова / гл. ред. колл.:

Ю. П. Трутнев и др.; сост. Р. В. Камелин и др. – Москва: Товарищество научн. изд. КМК, 2008. – 885 с.

7 Крылов, П. Н. Флора Западной Сибири. Руководство к определению западносибирских растений: В 11 вып. / П. Н. Крылов. – Томск, 1927–1949. – Вып. 1–11. – 3254 с.

8 Науменко, Н. И. Редкие и исчезающие растения лесостепного Зауралья. Справочное пособие / Н. И. Науменко. – Курган: Парус-М, 1994. – 64 с.

9 Науменко, Н. И. Геоботаническое районирование Южного Зауралья / Н. И. Науменко // Вестник Курганского ун-та, сер. Естественные науки. – Курган, 2007. – Вып. 1. – № 4 (08). – С. 20–24.

10 Науменко, Н. И. Флора и растительность Южного Зауралья: монография / Н. И. Науменко. – Курган: Изд-во Курганского гос. ун-та, 2008. – 512 с.

11 Науменко, Н. И. Географические элементы флоры Южного Зауралья / Н. И. Науменко // Ботанико-географические исследования. Камелинские чтения. – Пермь: Изд-во Перм. Гос. Нац. Исслед. Политехнич. ун-та, 2019. – С. 122–127.

12 Науменко, Н. И. Особо охраняемые природные территории Курганской области / Н. И. Науменко, А. В. Зырянов, Н. А. Огнева. – Курган: Зауралье, 2001. – 150 с.

13 Особо охраняемые природные территории Курганской области: справочное издание. – Курган: Департамент природных ресурсов и охраны окружающей среды Курганской области, 2014. – 188 с.

14 Пешкова, Г. А. Семейство Geraniaceae – Гераниевые / Г. А. Пешкова // Флора Сибири. Т. 10: Geraniaceae – Сопасеae. – Новосибирск: Наука, 1996. – С. 18–36.

15 Растительный покров Западно-Сибирской равнины. – Новосибирск: Наука, Сибирск. отд-е, 1985. – 251 с.

16 Федотова, К. П. Флора Курганской области: учеб.-метод. пособие для студентов и преподавателей биол. факультетов, лекторов / К. П. Федотова. – Курган, 1988. – 111 с.

17 Фризен, Н. В. Семейство Лютиковые – Ranunculaceae (роды *Caltha* – *Aconitum*, *Thalictrum*) / Н. В. Фризен // Флора Сибири. Т. 6: Portulacaceae – Ranunculaceae. – Новосибирск: Наука, 1993. – С. 99–140.

## МИР МИКРООРГАНИЗМОВ

С. В. Анзикова

Ишимский педагогический институт

им. П. П. Ершова (филиал) ФГАОУ ВО

«Тюменский государственный университет»,

г. Ишим

**ТРОФИЧЕСКАЯ СТРУКТУРА  
БИОЦЕНОЗА АКТИВНОГО ИЛА  
ОЧИСТНЫХ СООРУЖЕНИЙ  
КАНАЛИЗАЦИИ ГОРОДА ИШИМА**

Рост населения и введение в эксплуатацию новых промышленных предприятий обуславливают возрастающее влияние хозяйственной деятельности на квазиприродные экосистемы г. Ишима. Особенно актуально стоит вопрос оптимизации процесса эксплуатации водных ресурсов города [1; 4]. Это определяет цель данной работы: изучение микрофауны и трофической структуры биоценоза активного ила очистных сооружений канализации г. Ишима.

Материалы для исследования были собраны в период с 8.12.2017 г. по 5.05.2018 г. Пробы изучали методом микроскопирования под микроскопом Микмед-5 при увеличении в 40-400 раз [3]. Всего исследовали около 200 микропрепаратов. Видовую принадлежность устанавливали по определителям Л. А. Кутиковой с соавторами [3; 6].

В ходе исследования в активном иле аэротенков очистных сооружений г. Ишима нами выявлены 24 вида микроскопических животных, относящихся к 3 типам (*Sarcomastigophora*, *Ciliophora*, *Nemathelminthes*), 7 классам, 10 отрядам, 19 родам. По результатам исследований составлен аннотированный фаунистический список микрофауны активного ила:

Подцарство PROTOZOA

Тип SARCOMASTIGOPHORA

Подтип SARCODINA

Класс LOBOSEA

Подкласс GYMNAMOEBIA

Отряд AMOEBIA

Род *Acanthamoeba* Volkonsky, 19311 *Acanthamoeba castellanii* Douglas, 1930.

Подкласс TESTACEALOBOSIA

Отряд ARCELLINIDA

Род *Arcella* Ehrenberg, 18322 *Arcella discoides* Ehrenberg, 18433 *Arcella vulgaris* Ehrenberg, 1830 (β-мезосапроб)4 *Arcella hemisphaerica* Perty, 1852 (β-мезосапроб)Род *Centropyxis* Stein, 18575 *Centropyxis aculeata* (Ehrenberg) Stein, 1857

(α-β-мезосапроб)

Класс FILOSEA

Отряд GROMIIDA

Род *Euglypha* Dujardin, 18416 *Euglypha laevis* (Ehrenberg) Perty, 1852

(α-β-мезосапроб)

Род *Pamphagus* Bailey, 19057 *Pamphagus hyalinum* Bailey, 1905 (β-мезосапроб)

Тип CILIOPHORA

Подтип CILIATA

Класс KINETOPHRAGMINOPHORA

Подкласс GYMNOSTOMATIA

Отряд PROSTOMATIDA

Род *Holophrya* Ehrenberg, 18318 *Holophrya simplex* Schewiakoff, 1833 (олигосапроб)Род *Prorodon* Ehrenberg, 18339 *Prorodon ovum* Kahl, 1933 (β – мезосапроб)

Класс PERITRICHIA

Отряд SESSILIDA

Род *Vorticella*10 *Vorticella aequilata* Kahl, 1935

(α-мезосапроб-полисапроб)

Род *Zoothamnium* Bory, 182411 *Zoothamnium parasiticum*, Stein, 1859.Род *Epistylis*, Ehrenberg, 183812 *Epistylis thienemanni* Nenninger, 1948

(β-α-мезосапроб)

Класс POLYHYMENOPHORA

Подкласс SPIROTRICHIDA

Отряд HYPOTRICHIDA

Род *Oxytricha* Bory, 182613 *Oxytricha ludibunda* Stokes, 1892 (β-α-мезосапроб)Род *Euplotes* Ehrenberg, 183814 *Euplotes aediculatus* Pierson, 1943

(β-α-мезосапроб)

METAZOA

Тип НЕМАТЕЛЬМИНТЫ- NEMATHELMINTHES

Класс Коловратки ROTIFERA

Отряд BDELLOIDA

Род *Philodina* Ehrenberg, 183015 *Philodina acuticornis* Murray, 1902 (олигосапроб)Род *Rotaria* Scopoli, 177716 *Rotaria elongata* Weber, 1888 (олигосапроб)17 *Rotaria citrina* Ehrenberg, 1838 (олигосапроб)18 *Rotaria neptunia* Ehrenberg, 1832 (олигосапроб)

Отряд PLOIMIDA

Род *Proales* Gosse, 188619 *Proales sigmoidea* Skorikov, 1896(олигосапроб)20 *Proales dicipiens* Ehrenerg, 1832

(олигосапроб-β-мезосапроб)

Род *Lecane* Nitsch, 182721 *Lecane inermis* Bryce, 1892 (олигосапроб) [15].Род *Encentrum* Ehrenberg, 183822 *Encentrum lupus* Wulfert, 1936Род *Euchlanis* Ehrenberg, 183223 *Euchlanis dilatata* Ehrenberg, 1832 (олигосапроб)

Класс NEMATODES

24 *Paroigolaimella bernensis* Steiner, 1914

Все организмы активного ила связаны между собой потоками энергии и питательных веществ. Каждое звено пищевой цепи называется трофическим уровнем. На трофических уровнях осуществляется перенос энергии и питательных веществ по пищевой цепи. Взаимодействующие трофические уровни формируют трофическую структуру биоценоза [5].

В активном иле выделяют три трофиче-



ских уровня. I трофический уровень составляют потребители растворённого органического вещества – сапротрофы, II трофический уровень составляют потребители бактерий и мёртвого органического вещества (детрита) – голозои, а также хищники, питающиеся остальными более мелкими обитателями активного ила, в том числе бактериями. К I трофическому уровню в изучаемых пробах относятся жгутиконосцы (не определены до вида), мелкие раковинные амёбы: бентосные виды *A. discoides*, *A. vulgaris*, *A. hemisphaerica*, *C. aculeata* и планктонные виды *E. laevis*, *P. hyalinum*. Ко II трофическому уровню относятся крупная голая амёба *A. castellanii*, ресничные инфузории *H. simplex*, *P. ovum*, *V. aequilata*, *Z. parasiticum*, *E. thienemanni*, *O. ludibunda*. Среди инфузорий по способу питания выделяются седиментаторы и хищники. Седиментаторами являются эпибионтные кругоресничные инфузории – одиночные инфузории *V. aequilata*, колониальные – *E. thienemanni*, *Z. parasiticum*. К группе хищных инфузорий относятся спиральноресничные инфузории *O. ludibunda*, *E. aediculatus* и равноресничные инфузории *P. ovum*, *H. simplex* [2]. III трофический уровень представлен первичноплодными червями – коловратками и нематодами. Группа хищных коловраток включает представителей семейств *Philodinidae*, *Proalidae*, *Lecanidae*, *Euchlanidae*, *Dicranophoridae*. Выявлено 9 видов хищных коловраток: *P. acuticornis*, *R. elongate*, *R. citrina*, *R. neptunia*, *P. sigmoidea*, *P. dicipiens*, *L. inermis*, *E. dilatata*, *E. lupus*. Как известно, численность и видовой состав коловраток зависят от правильного хода процесса очистки стоков. Исследование проб активного ила аэротенков очистных сооружений канализации г. Ишима показало, что в них постоянно присутствуют разные виды коловраток в достаточно большом количестве. Это указывает на нормальный ход процесса очистки сточных вод [6]. В изучаемых пробах выявлен один вид нематод *P. bernensis*. В биоценозе активного ила *P. bernensis* встречается в незначительных количествах, что также свидетельствует о хорошо работающем иле [5].

В целом таксономический и экологический состав микрофауны активного ила является достаточно разнообразным, в нём выявлены все основные таксономические группы, характерные для активного ила (жгутиконосцы, саркодовые, ресничные инфузории, коловратки, нематоды) и представители всех трофических уровней. Это позволяет считать биоценоз активного ила полноценным и функционально сбалансированным.

#### Выводы

1 В пробах активного ила аэротенков очистных сооружений канализации г. Ишима выявлено 24 вида микроскопических животных, относящихся к 3 типам (*Sarcomastigophora*, *Ciliophora*, *Nemathelminthes*), 7 классам, 10 отрядам, 19 родам.

2 Выявленные виды представляют все ос-

новные таксономические группы микрофауны активного ила (*Sarcomastigophora*, *Ciliophora*, *Nemathelminthes*).

3 Трофическая структура биоценоза активного ила аэротенков очистных сооружений канализации г. Ишима сбалансирована по соотношению представителей разных уровней: I уровень представлен 6 видами мелких раковинных амёб и жгутиконосцами, II уровень представлен одним видом крупных голых амёб и 6 видами ресничных инфузорий, III уровень представлен 9 видами коловраток и 1 видом нематод.

4 Разнообразие таксономического состава микрофауны активного ила, полночленность трофической структуры сообщества, разнообразие видов, представляющих высший (III) трофический уровень служат индикаторами хорошего состояния активного ила.

#### Список источников и литературы

- 1 Биологическая очистка городских сточных вод : учеб. пособие / под ред. А. Г. Гудкова. – Москва ; Вологда, 2002. – 127 с.
- 2 Жирнова, Е. В. Особенности биологии кругоресничных инфузорий / Е. В. Жирнова // Электронный научный журнал «Вестник Омского государственного педагогического университета». – 2006. – № 3. – С. 4–46.
- 3 Кутикова, Л. А. Определитель пресноводных беспозвоночных европейской части СССР / Л. А. Кутикова, Я. И. Старобогатов. – Москва : Гидрометеоиздат, 1977. – 512 с.
- 4 Природно-исторические аспекты формирования качества жизни населения города Ишима : коллективная монография / авт.-сост. А. Ю. Левых, А. В. Ермолаева, О. Е. Токарь, С. В. Квашнин, О. С. Козловцева, А. А. Кадысева, А. В. Иванкова, Л. В. Губанова, Л. И. Каташинская ; отв. ред. А. Ю. Левых. – Ишим : Изд-во ИГИ им. П. П. Ершова (филиал) ФГБОУ ВО «ТюмГУ», 2016. – 166 с.
- 5 Рекомендации по проведению гидробиологического контроля на сооружениях биологической очистки с аэротенками : методическое пособие / М. В. Демина. – Пермь, 2004. – 53 с.
- 6 Фауна аэротенков : атлас / отв. ред. Л. А. Кутикова. – Ленинград : Наука, 1984. – 264 с.

**Д. Р. Кислицина, О. В. Козлов, А. Н. Накоскин,  
Н. В. Заичкина, Т. В. Рудакова**  
**ФГБОУ ВО «Курганский государственный  
университет»,  
г. Курган**

## ИССЛЕДОВАНИЕ МИКРОБИОЛОГИЧЕСКОГО РАЗНООБРАЗИЯ ВОД ОЗЁР КУРГАНСКОЙ ОБЛАСТИ

В Курганской области насчитывается около трех тысяч озер: более двух тысяч из них пресные, остальные имеют соленый и даже щелочной состав воды. Каждое озеро по-своему уникально и отличается по глубине, площади, составу воды, видовому составу и микробиологическому разнообразию. Последнее зависит не только от природных условий, но и антропологического воздействия. Все озера Курганской области в той или иной степени испытывают на себе влияние антропогенного фактора.

Несмотря на многообразие озер в Курганской области, их микробиологические исследования немногочисленны и носят разрозненный характер. Целью настоящего исследования было изучить микробиологическое разнообразие воды озер Курганской области.

В настоящем исследовании были обследованы озёра Макушинского и Лебяжьевского районов Курганской области: Кротово, Медвежье, Теренколь, Большое Кривинское, Курейное, Теренколь Горький, Горькое Сетовное, Сплавное, Старое Макушино и озёра юга Тюменской области Бердюжского района Черемухово и Карьково. Был произведен отбор проб подледной воды в феврале – марте 2020 года в стерильные полиэтиленовые бутылки по 1,5 литра [1; 2].

Для исследования микробиологического разнообразия использовали метод мембранных фильтров, сущность которого заключается в концентрировании бактерий из определенного объема анализируемой воды на мембранный фильтр и выращивании их при определенных условиях. Фильтры предварительно стерилизовали кипячением. В дальнейшем пропускали через мембранные фильтры под вакуумом 100 мл воды. Фильтровальные диски выкладывали на чашки Петри с подготовленной средой [3]. Использовалась стандартная среда Эндо производства ФБУН Государственный научный центр прикладной микробиологии и биотехнологии и минеральные среды. Затем делали три варианта питательных сред, добавляя пептон, крахмал и глюкозу по 1,5 грамма на 1 литр среды. Среды агаризировали, добавляя 20 г агара на 1 литр среды. Среду разливали на стерильные чашки Петри под УФ лампой, чтобы не допустить случайного заражения среды. Чашки Петри со средой Эндо инкубировали в термостате при температуре

37 градусов 48 часов. Чашки с минеральными средами инкубировали при 30 градусах в термостате марки ТСО-1/80 СПУ. Использовали фильтры ацетат целлюлозные Milipor с диаметром пор 45 мкм. Выросшие колонии окрашивали методом по Граму.

Готовый препарат сушили на воздухе, микроскопировали с помощью микроскопа ЛОМО МИКМЕД-6 и делали фото с помощью камеры МС-10 (USB-3.0).

Методом мембранных фильтров был произведен посев на стерильные чашки Петри со средой Эндо проб подледной воды из озер Кротово, Медвежье, Теренколь, Большое Кривинское, Курейное, Теренколь Горький, Горькое Сетовное, Старое Макушино. Посевы инкубировались в термостате при температуре 37 градусов по Цельсию. Все посевы проводились в трехкратных повторностях. Через 48 часов проводился учет выросших колоний. Результаты учета колоний представлены в таблице 1.

Таблица 1 – Учет выросших колоний на среде Эндо

Название исследуемого озера	Число выросших колоний			Образование газа
	Чашка Петри № 1	Чашка Петри № 2	Чашка Петри № 3	
1	2	3	4	5
Кротово	275	90	186	-
Медвежье	10	5	0	-
Теренколь	3	5	25	-
Большое Кривинское	17	8	70	-
Курейное	82	9	86	+
Теренколь Горький	0	0	19	-
Горькое Сетовное	42	57	29	-
Старое Макушино	54	28	41	+

При посеве на минеральные среды воды из этих озер рост бактерий не фиксировался, вероятно, это произошло из-за неправильно подобранной температуры инкубирования. Первоначально она была выбрана 20 °С, в дальнейшем было принято решение выставлять температуру при посеве на минеральные среды 30 °С.

Полученные пробы озер Харьково и Черемухово Бердюжского района Тюменской области методом мембранных фильтров сеяли на чашки Петри со средой Эндо и минеральной средой с вариантами внесенных питательных веществ. Инкубировали чашки со средой Эндо при температуре 37 °С 48 часов, с минеральной средой – при температуре 30 °С 7 суток. В качестве контроля вносили в среду фильтр после пропускания через него под вакуумом прокипяченной дистиллированной воды. Пробы с озер Бердюжского района Тюменской области были получены позже. Результаты анализа приведены в таблице 2.

Отсутствие роста на среде Эндо говорит об отсутствии ОКБ в исследуемом объеме воды

озер Черемухово и Карьково Бердюжского района Тюменской области. Колонии, выросшие на минеральных средах исследуемых озер, мы попытались выделить в чистую культуру в пробирках на скошенном агаре. К сожалению, выделить в чистую культуру получилось только бактерии из одной колонии, выросшей на минеральной среде с добавлением пептона. При микроскопии регистрировались толстые палочки с закругленными концами, окрашенные по Граму отрицательно.

Таблица 2 – Учет выросших колоний

Среда	Озеро Черемухово	Озеро Карьково	Контроль
Среда Эндо	1 мелкая красноватая колония без металлического блеска. Без образования газа	Множество мелких красноватых колоний без металлического блеска. Без образования газа	Колоний не обнаружено
Минеральная среда + пептон	25 мелких бежевых колоний с выпуклым профилем, 1 крупная колония темно-бежевого цвета, с выпуклым профилем. Гладкие	1 колония плесневых грибов, 1 мелкая бактериальная колония бежевого цвета	Колоний не обнаружено
Минеральная среда + глюкоза	1 крупная бежевая колония, 1 мелкая колония бежевого цвета. Профиль выпуклый. Гладкие	4 грибковых колонии, 1 бежевая крупная	Колоний не обнаружено
Минеральная + крахмал	1 мелкая оранжевая колония с выпуклым профилем	1 грибковая колония	Колоний не обнаружено

На основании проделанной работы можно сделать следующие выводы.

Изученные озера обладают равнинным расположением в разных частях Тоболо-Ишимского междуречья. Большинство из них характеризуется низкой прозрачностью, небольшой глубиной. Все изученные озера испытывают антропогенную нагрузку в разной степени.

Изученные озера оказались разными по степени солености. От пресных до рассольных (оз. Медвежье).

Наличие общих полиформных бактерий было выявлено в пробах воды озер Кротово, Курейное и Старое Макушино, что говорит о возможном их фекальном загрязнении.

На минеральной среде с добавлением в качестве питательных веществ пептона были выделены культуры грамотрицательных палочек с закругленными концами. Возможно, выделенные бактерии принадлежат к роду *Pseudomonas*, так как представители этого рода непритязательны к средам и растут на минеральных средах.

Озера, испытывающие значительную антропогенную нагрузку имеют измененный состав микрофлоры нагляднее всего это видно на примере озера Старое (в г. Макушино) в которое впадают бытовые стоки. Самыми чистыми по результатам исследования оказались озера Бердюжского района Тюменской области.

погенную нагрузку имеют измененный состав микрофлоры нагляднее всего это видно на примере озера Старое (в г. Макушино) в которое впадают бытовые стоки. Самыми чистыми по результатам исследования оказались озера Бердюжского района Тюменской области.

*Список источников и литературы*

- 1 Полевой практикум по водной микробиологии и гидрохимии : методическое пособие / Б. Б. Намсараев, Д. Д. Бархутова, В. В. Хахинов ; отв. ред. М. Б. Вайнштейн. – Москва – Улан-Удэ : Издательство Бурятского госуниверситета, 2006. – 68 с.
- 2 Родина, А. Г. Методы водной микробиологии / А. Г. Родина. – Москва : Наука, 1965. – 363 с.
- 3 Кузнецов, С. И. Методы изучения водных микроорганизмов / С. И. Кузнецов, Г. А. Дубинина. – Москва : Наука, 1989. – 288 с.



## ОКРУЖАЮЩАЯ СРЕДА И ЗДОРОВЬЕ ЧЕЛОВЕКА

*С. М. Берникова, Е. М. Захарова,  
В. И. Чекусова*  
ФГБОУ ВО «Курганский государственный  
университет»,  
г. Курган

### РЕАКЦИЯ ДЫХАТЕЛЬНОЙ СИСТЕМЫ НА УМСТВЕННУЮ НАГРУЗКУ У СТУДЕНТОВ РАЗНЫХ ХРОНОТИПОВ

Образ жизни и здоровье человека неразрывно связаны с состоянием окружающей среды и развитием современного общества. В последние годы внимание физиологов и медиков сосредоточено на состоянии здоровья молодежи, в том числе и студентов [1]. Одним из универсальных критериев для оценки здоровья являются циркадные ритмы, которые влияют на все функции организма. В области изучения биоритмов проводится много исследований, но знания о них редко используются в социальной и профессиональной деятельности [6]. На основании биоритмов организма выделяются индивидуальные хронологические типы, которые во многом определяют умственную и физическую работоспособность [8]. От хронотипа зависит производительность труда и качество обучения.

Целью исследования явилось изучение реакции дыхательной системы на умственную нагрузку у студентов разных хронотипов. Для достижения поставленной цели необходимо было определить хронологические типы студентов; измерить респираторные показатели в условиях относительного умственного покоя и после предъявления интеллектуальной нагрузки в разные суточные интервалы; сравнить показатели реакции дыхательной системы в разное время суток до предъявления умственной нагрузки и после умственных проб у студентов, относящихся к разным хронотипам.

В исследовании принимали участие 33 относительно здоровых студента обоих полов I–V курсов института естественных наук и математики и института педагогики, психологии и физической культуры КГУ в возрасте 18–23 лет. Для выявления хронотипа работоспособности студентов использовали тест О. Остберга в модификации С. И. Степановой [7]. Для оценки функционирования дыхательной системы измеряли показатели жизненной ёмкости легких методом спирометрии (ЖЕЛ, л), частоты дыхательных движений (ЧДД, цикл/мин), задержки дыхания на вдохе (проба Штанге, с) и выдохе (проба Генчи, с). В качестве умственной нагрузки использовались корректурная проба Бурдона – Анфимова [3] и тест «Кольца Ландольта» [4], которые выполнялись студентами в максимально быстром темпе в течение 5 минут. Статистическую обработку результатов осуществляли с помощью Microsoft Excel по t-критерию

Стьюдента. Различия считали статистически достоверными при  $p < 0,05$ .

Все обследованные студенты были разделены на 3 группы с учетом их индивидуальных хронотипов: с утренним пиком активности – «жаворонки», дневным – «голуби» (аритмический тип) и вечерним – «совы». Обследование каждого испытуемого проводили трижды в день: утром с 7.30 до 9.00 ч, днем с 13.00 до 14.30 ч и вечером с 18.00 до 19.30 ч. У студентов разных хронотипов измеряли в разное время суток показатели дыхательной системы в состоянии относительного умственного покоя и после предъявления умственных проб.

Среди обследованной популяции студентов оказалось 24 % «жаворонков», 27 % «голубей» и 49% «сов». В ряде работ также было отмечено, что среди студентов вузов чаще встречались «совы» и реже – «жаворонки» и «голуби» [2].

Анализируя показатели ЧДД в исследуемых группах, мы отметили динамику их повышения после умственных проб относительно фоновых значений (рисунок 1). В исследованиях V. Perciavalle и др. также выявлено увеличение ЧДД в результате умственной нагрузки, выполняемой на фоне стрессовых факторов [9]. Достоверное увеличение показателя после умственной нагрузки (на 17 %) было зафиксировано у студентов-аритмиков в утренние часы.



Рисунок 1 – Показатели ЧДД у студентов разных хронотипов в разные периоды суток до и после умственной нагрузки

Сравнивая хронотипические группы между собой, было выявлено, что у лиц аритмического типа значения ЧДД после умственной нагрузки во все суточные периоды достоверно выше, чем у утреннего и вечернего хронотипов: в среднем ЧДД у «голубей» достоверно выше на 21%, чем у «жаворонков», и на 18 % относительно «сов».

В группе лиц утреннего типа наименьшие значения ЧДД как до, так и после нагрузки было утром, что на 21,9 % достоверно ниже, чем днем, и на 12,3 % ниже относительно вечера. Это говорит, возможно, о меньшем напряжении функции дыхания у «жаворонков» в утренние часы.

При оценке ЖЕЛ мы отметили, что в целом средние значения этого показателя у «жаворонков» были достоверно выше таковых у «голубей» и «сов» на 17 % (рисунок 2). У студентов этой же группы была отмечена стабильная тенденция к повышению ЖЕЛ после умственной деятельности

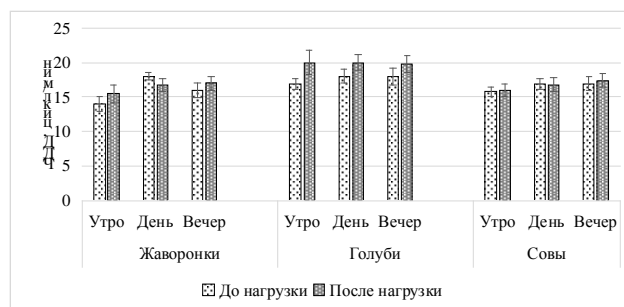
во все периоды суток, причем максимальное увеличение было отмечено вечером.

Исследуя динамику значений ЖЕЛ после предъявления умственной нагрузки во всех группах студентов, достоверных различий выявлено не было. У «жаворонков» отмечена тенденция повышения ЖЕЛ относительно фоновых значений, у «голубей» и «сов» значения ЖЕЛ были примерно одинаковыми.



Рисунок 2 – Показатели ЖЕЛ у студентов разных хронотипов в разные периоды суток до и после умственной нагрузки

Оценивая полученные показатели пробы Штанге, мы отметили схожую тенденцию к их увеличению после предъявления умственной нагрузки (достоверного повышения показателя выявлено не было) (рисунок 3).

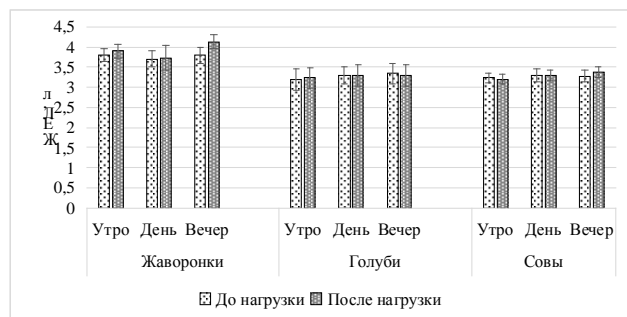

Рисунок 3 – Показатели пробы Штанге у студентов разных хронотипов в разные периоды суток до и после умственной нагрузки

Наибольший прирост времени задержки дыхания на входе после умственной деятельности у всех трех хронотипов был отмечен в нехарактерные для каждого хронотипа пики активности: у «жаворонков» – днем (20 %), у «голубей» и «сов» – утром (15 % и 8,2 %, соответственно). Вероятно, это связано с тем, что потребность головного мозга в кислороде при умственной деятельности повышается, что активизирует дыхательный центр, при этом увеличивая функциональные возможности организма. Причем в соответствующие для хронотипов пики суточной активности повышение резервов минимально.

Сравнивая хронотипические группы между собой, были выявлены достоверные отличия пробы Штанге. До умственной нагрузки ее значения у «сов» днем и вечером было достоверно выше

таковых у «жаворонков»: на 27 % в дневные и на 17 % в вечерние часы. После умственной работы значения показателя у «сов» днем и вечером было достоверно выше таковых у аритмиков: примерно на 20 % в дневные и вечерние часы.

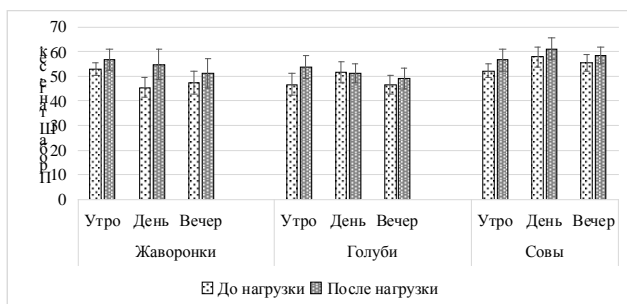
Изменения показателей пробы Генчи были аналогичны динамике значений пробы Штанге. В каждой хронотипической группе студентов мы выявили статистически достоверное повышение времени задержки дыхания на выдохе после дозированных умственных проб: у «жаворонков» в утренние и дневные часы показатель достоверно увеличился на 15,1 % и 18,8 %, соответственно, у «голубей» и «сов» в дневные часы – на 17,8 %.

Сравнивая хронотипические группы между собой, наибольшие величины пробы Генчи были отмечены у «жаворонков» во все суточные периоды обследования, причем в утренние часы как до, так и после умственной нагрузки выявлены достоверно высокие показатели относительно таковых показателей у «голубей» (до нагрузки – на 20 %, после – на 32,9 %) и «сов» (до нагрузки на 15 %, после – на 20,7 %).

Таким образом, в ходе нашего исследования были обнаружены изменения в реакции дыхательной системы на дозированные умственные пробы у студентов разных хронотипов, причем выявлено статистически достоверное изменение некоторых показателей. Поэтому учет хронотипов студентов является важным звеном в планировании режима труда и отдыха, а следовательно, и в сохранении здоровья студентов. В настоящее время для составления расписания занятий представляется целесообразным определение хронотипического состава учебных групп и использование в учебном процессе общей тенденции динамики работоспособности студентов в различные периоды дня. Организация валеологического просвещения позволит помочь студентам регулировать распределение умственной нагрузки при выполнении домашних самостоятельных работ [5]. Подобные меры будут способствовать сохранению здоровья студентов на протяжении всего периода обучения.

#### Список источников и литературы

- 1 Григорович, О. А. Состояние системы кровообращения у первокурсников факультета естественных наук Курганского государственного университета / О. А. Григорович, С. М. Минина, М. С. Голубева // IX Зырянские чтения : материалы Всероссийской научно-практической конференции. – Курган, 2011. – С. 224–225.
- 2 Корягина, Ю. В. Биологические ритмы и адаптация к мышечной деятельности лыжников: монография / Ю. В. Корягина, Ю. П. Салова. – Омск : Изд-во СибГУФК, 2013. – 148 с.
- 3 Методика оценки умственной работоспособности: корректурная проба – буквенный вариант. – URL: [https://metodorf.ru/tests/korrekt\\_proba.php?method=korrektbukv&mod=tart](https://metodorf.ru/tests/korrekt_proba.php?method=korrektbukv&mod=tart) (дата обращения: 05.10.2020). – Текст : электронный.
- 4 Методика оценки умственной работоспособности: корректурная проба «Кольца Ландольта». – URL: [https://metodorf.ru/tests/korrekt\\_proba.php?method=korrektlandolt&mod=start](https://metodorf.ru/tests/korrekt_proba.php?method=korrektlandolt&mod=start) (дата обращения: 05.10.2020). – Текст : электронный.
- 5 Минина, Е. М. Валеологическое просвещение студентов педагогических специальностей вузов / Е. М. Минина //

Трудовое воспитание и профориентация молодежи в условиях рынка труда : сборник тезисов докладов и сообщений к региональной научно-практической конференции. – Курган : Изд-во КГУ, 1998. – С. 73– 74.

6 Плотникова, С. С. Оптимизация учебно-тренировочного процесса студентов, занимающихся в группах спортивного совершенствования, учитывая влияние циркадных ритмов на организм человека / С. С. Плотникова, В. П. Полищук, Н. А. Борисенко // Научная сессия ГУАП, 2019. – С. 205-209.

7 Рабочая тетрадь для практических занятий по валеологии. Ч. 1. Основы здорового образа жизни / под ред. Р. И. Айзмана. – Новосибирск, 1999. – 224 с.

8 Янцев, А. В. Физиолого-биохимические особенности людей различного хронотипа / А. В. Янцев, А. В. Кириллова, В. Ф. Чехун // Ученые записки Крымского федерального университета им. В. И. Вернадского. Биология. Химия. – 2017. – Т. 3 (69). – № 1. – С. 73–82.

9 Perciavalle V., Blandini M., Fecarotta P. [et al.] The role of deep breathing on stress // *Neurol. Sci*, 2017. Vol. 38. Is. 3. P. 451-458.



**Е. М. Захарова, С. М. Берникова**  
**ФГБОУ ВО «Курганский государственный**  
**университет»,**  
**г. Курган**

## ИССЛЕДОВАНИЕ ПРОБЛЕМЫ ЗДОРОВОГО ОБРАЗА ЖИЗНИ СРЕДИ СТУДЕНЧЕСКОЙ МОЛОДЕЖИ

В последние десятилетия отмечается тенденция к ухудшению здоровья детей и молодежи. Число здоровых детей в России в начальной школе снизилось на 33 %, в среднем звене – на 14 %, количество школьников с хроническими заболеваниями увеличилось на 12 % [6]. По данным С. Е. Солтанбекова и др., 30 % первокурсников, обучающихся в вузах республики Казахстан, имеют специальную медицинскую группу, а индекс здоровья у студентов г. Павлодар снизился на 39 % (с 62 % в 2010 г. до 23 % в 2017 году) [8]. А ведь состояние здоровья и показатели успеваемости обучения взаимосвязаны: чем выше уровень здоровья школьников и студентов, тем эффективнее обучение [2; 7]. Поэтому проблема сохранения здоровья обучающейся молодежи является актуальной. Важную роль в здоровьесбережении играет здоровый образ жизни.

Под здоровым образом жизни (ЗОЖ) человека понимают такой стиль жизни, который направлен на сохранение здоровья, профилактику болезней и укрепление организма [1]. По данным немецких ученых, здоровье человека более чем на 60 % зависит от образа жизни [4]. Можно выделить основные компоненты здорового образа жизни: физическая активность; закаливание; рациональное питание; режим дня; личная гигиена; уровень стресса, отсутствие вредных привычек (алкоголь, табак и др.) [3].

Вопросы здоровьесбережения студентов разрабатывали такие ученые, как В. Н. Ирхин, Г. А. Мысина, А. Г. Маджуга, Н. Н. Мальячук и др., Ю. В. Науменко, О. А. Бутакова и др. Мы в своем исследовании поставили цель изучения – отношение студентов к проблеме здорового образа жизни. В анкетном опросе принял участие 291 респондент – студенты Курганского государственного университета с 1 по 4 курс институтов: естественных наук и математики; педагогики, психологии и физической культуры; гуманитарного; экономики и права.

Анализ результатов опроса показал, что 82 % студентов считают необходимым ведение здорового образа жизни, 64 % обучающихся полагают, что ЗОЖ способствует успеху во многих сферах жизни (учеба, работа, спортивные и творческие достижения и др.). При этом соблюдают ЗОЖ по результатам самооценки лишь 18 % студентов, 62 % – скорее соблюдают, чем нет, и 20 % – скорее не соблюдают. Информацию о ЗОЖ студенты в большей степени (74 %) получали и получают

из интернета; 54 % – от родителей, друзей, знакомых; 30 % информации – из учебных заведений; 36 % – из средств массовой информации (телевидение, радио, газеты, журналы); 20 % – из специальной литературы.

При распределении ценностных ориентаций студенты поставили здоровье на первое место, семью – на второе, материальное благополучие – на третье.

Далее нами были рассмотрены основные компоненты ЗОЖ, которых в той или иной мере придерживается студенческая молодежь (рисунок 1).



Рисунок 1 – Распределение компонентов ЗОЖ среди студентов

Большая часть студентов (70 %) соблюдают правила гигиены; 64 % – стремятся отказываться от вредных привычек; 60 % респондентов занимаются физкультурой и спортом; 55 % – пытаются придерживаться правильного питания; 24 % – выбирают активные виды отдыха; 18 % – соблюдают режим дня.

При самооценке состояния своего здоровья большинство студентов (60 %) признали его хорошим, 10 % – отличным, 28 % – удовлетворительным и лишь 2 % – плохим. 66 % молодежи посещают врачей 2–3 раза в год, в том числе, проходя ежегодный медосмотр; 26 % – обращаются к врачам крайне редко и только 8 % – ежемесячно. Интересно, что при этом 26 % обучающихся принимают лекарства довольно часто, то есть занимаются самолечением, 38 % – иногда, 34 % – крайне редко, лишь 2 % – постоянно.

Важным фактором ЗОЖ, особенно для обучающейся молодежи, является уровень стресса. Студенты периодически сталкиваются со стрессовыми ситуациями: в период адаптации, в условиях больших учебных нагрузок, во время экзаменов и др. Самооценка студентов показала, что 28 % из них часто подвержены стрессам; 56 % – периодически и 16 % – устойчивы к стрессовым ситуациям. Среди причин, вызывающих стресс, учащиеся отмечают в большей степени проблемы с учебой (65 %); примерно одинаковая доля причин (26 % – 28 %) приходится на семейно-бытовые проблемы, финансовые трудности и вопросы здоровья; у 17 % респондентов стрессовые ситуации возникают из-за трудностей в общении с коллективом, а также были названы такие причины, как особенности характера и темперамента, недосыпание, недостаток времени, личная жизнь и др. Для выхода

из стрессовой ситуации большинство студентов (52 %) выбирают отдых: дома, на природе, на море и т. п.; 18 % – избавляются от стресса с помощью занятий физкультурой и спортом; 14 % – прибегают к помощи медицинских средств; 4 % – занимаются йогой; 4 % – обращаются за помощью к психологу; 8 % – предпочитают уход от проблем с помощью алкоголя.

Значимым фактором ЗОЖ являются занятия физкультурой и спортом. Большинство опрошенных студентов занимаются физкультурой и спортом (60 %). Проранжировав мотивацию физической активности студентов, мы получили следующие результаты: 1) хорошее здоровье (65 %); 2) «идеальное тело» (57 %); 3) снятие стресса (26 %); 4) общение с друзьями – «за компанию» (12 %); 8 % – новые знакомства; 5) организация свободного времени (рисунки 2).



Рисунок 2 – Мотивация физической активности студентов

54 % студентов, для поддержания активного образа жизни занимаются в тренажерных залах и фитнес-клубах; 28 % – в бассейне; 20 % – в спортивных залах и 14 % – занимаются самостоятельно дома, бегают на улице, в парке, на стадионе. В выборе спортивных дисциплин у студентов лидируют игровые виды спорта (39 %): волейбол, баскетбол, футбол, хоккей; 24 % – легкая атлетика; 18 % – фитнес и пауэрлифтинг; 19 % – другие виды спорта: лыжи, теннис и даже скалолазание.

Рациональное питание также выступает одним из основных компонентов ЗОЖ. Результаты опроса студентов показали, что 55 % питаются рационально и сбалансировано по 3–4 раза в день; 24 % – стремятся к правильному питанию; 21 % обучающихся питаются не регулярно и не сбалансированно. Большинство студентов (77 %) полагают, что достаточно осведомлены о принципах здорового питания.

Одним из компонентов ЗОЖ выступает отказ от вредных привычек: курения, алкоголя и др. К сожалению, среди студентов встречаются такие вредные привычки, как курение и употребление алкогольных напитков. По данным нашего опроса, 30 % студентов постоянно курят. Алкоголь употребляют около 70 % студентов. Частота принятия алкоголя различна: 41 % обучающихся – только по праздникам; 35 % – редко; 24 % – примерно один раз в неделю. Примерно 80 % студентов считают, что употребляют спиртосодержащие напитки в умеренных количествах. При этом предпочте-

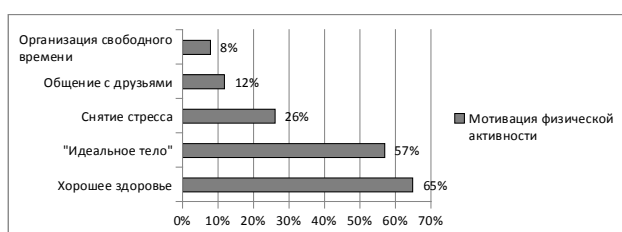
ния молодежи в выборе напитков распределились следующим образом: 60 % – слабоалкогольные напитки; 30 % – с умеренным содержанием алкоголя; 10 % – крепкие спиртные напитки.

Таким образом, исследования проблемы здорового образа жизни среди студентов Курганского государственного университета показало, что в целом студенческая молодежь хорошо осведомлена о компонентах ЗОЖ и стремится следовать его принципам. Наиболее сложной проблемой в структуре ЗОЖ у студентов оказалось наличие вредных привычек, таких как курение и употребление алкогольных напитков. Соответственно, администрации, преподавателям, кураторам и родителям необходимо больше внимания уделять вопросам пропаганды ведения здорового образа жизни, профилактике применения психоактивных веществ, антиотравляющего воспитания, а также валеологического просвещения студенческой молодежи [5].

#### Список источников и литературы

1 Википедия. – URL: [https://ru.wikipedia.org/wiki/Здоровый\\_образ\\_жизни](https://ru.wikipedia.org/wiki/Здоровый_образ_жизни) (дата обращения: 08.10.2020). – Текст : электронный.

2 Григорович, О. А. Состояние системы кровообращения у первокурсников факультета естественных наук Курганского государственного университета / О. А. Григорович, С. М. Минина, М. С. Голубева, Ю. С. Каргапольцева // IX Зырянские чтения : материалы Всероссийской научно-практической конференции. – Курган, 2011. – С. 224–225.

3 Евсеев, Ю. И. Физическая культура / Ю. И. Евсеев. – Ростов-на-Дону : Феникс, 2003. – 21 с.

4 Kuanrong Li. Lifestyle risk factors and residual life expectancy at age 40: a German cohort study / Li Kuanrong, Anika Hüsing, Rudolf Kaaks // BMC Medicine. – 2014-04-07. – Т. 12. – Вып. 1.

5 Минина, Е. М. Валеологическое просвещение студентов педагогических специальностей вузов / Е. М. Минина // Трудовое воспитание и профориентация молодежи в условиях рынка труда : сборник тезисов докладов и сообщений IX региональной научно-практической конференции. – Курган : Изд-во КГУ, 1998. – С. 73–74.

6 Минина, Е. М. Педагогический лекторий для родителей «Физическое состояние мальчиков как показатель здоровья» / С. М. Минина // Банк методических идей. – Курган : Изд-во Курганского гос. ун-та, 1997. – Вып. 5. – 169 с. – URL: <https://elibrary.ru/item.asp?id=42965028> (дата обращения: 08.10.2020). – Текст : электронный.

7 Пермяков, О. М. Формирование здорового стиля жизни у студентов на занятиях физической культурой : монография / О. М. Пермяков, Н. В. Третьякова ; под ред. Н. В. Третьяковой. – Екатеринбург : Изд-во Рос. гос. проф.-пед. ун-та, 2019. – 124 с.

8 Солтанбеков, С. Е. Проблема формирования здорового образа жизни у студентов вуза / С. Е. Солтанбеков, С. Н. Аскапов, Е. С. Балтабаев // Актуальные проблемы физической культуры и спорта : материалы VII международной научно-практической конференции. – Чебоксары : Изд-во Чувашского гос. пед. ун-та, 2017. – С. 759–762.

**Л. В. Прояева**  
**ФГБОУ ВО «Курганский государственный**  
**университет»,**  
**г. Курган**

## ХАРАКТЕРИСТИКА НЕКОТОРЫХ ПСИХОФИЗИОЛОГИЧЕСКИХ ПОКАЗАТЕЛЕЙ МЛАДШИХ ШКОЛЬНИКОВ

На сегодняшний день проблема изучения и развития высших психических функций у детей младшего школьного возраста достаточно актуальна. Это обусловлено тем, что успешность обучения детей в школе во многом зависит от уровня овладения ими связной речью. Умение давать развернутые ответы на вопросы, самостоятельно излагать свои суждения – все эти и другие учебные действия требуют достаточного уровня развития внимания, мышления и других психофизиологических характеристик.

Цель исследования: изучить тип мышления и динамику некоторых показателей внимания школьников, определить их зависимость от пола и типа темперамента.

В исследовании приняли участие 18 человек – учащиеся Лисьевской средней школы. Средний возраст испытуемых составил 10–12 лет. Исследование проводилось в первой половине дня до начала учебных занятий. Выявление у испытуемых типов мышления проводилось по результатам опросника по методике в модификации Г. В. Резапкиной. Определение объема внимания проводилось с помощью корректурной пробы Бурдона. Определение концентрации и избирательности внимания определялось с помощью методики Мюнстерберга. Типы темперамента у испытуемых выявились с помощью методики А. Белова.

При определении типа темперамента выяснилось, что среди мальчиков преобладал сангвинический тип темперамента (55 %), а у девочек – флегматический (43 %) (таблица 1).

Таблица 1 – Тип темперамента у младших школьников

Тип темперамента	Мальчики (n=11)	Девочки (n=7)
Флегматик	18 %	43 %
Холерик	–	29 %
Сангвиник	55 %	14 %
Меланхолик	27 %	14 %

Мышление – познавательный процесс, который позволяет человеку воспринимать, осознавать действительность и выражать это в собственной деятельности. В своей работе мы определяли основные (преобладающие) типы мышления. Среди мальчиков были выявлены все типы мышления. Мальчики лучше, чем де-

вочки усваивают информацию через движения, а также с помощью математических кодов, формул и операций. Мальчики обладают хорошей координацией движений, у них в большей степени развита логика, чем интуиция [3]. Именно этим объясняется преобладание у мальчиков предметно-действенного мышления (40 %). Меньше было выражено абстрактно-символическое мышление (30 %) (таблица 2).

Таблица 2 – Тип мышления у младших школьников

Тип мышления	Мальчики (n=11)	Девочки (n=7)
Предметно-действенное	40 %	28,5 %
Абстрактно-символическое	30 %	–
Словесно-логическое	–	–
Наглядно-образное	20 %	43 %
Креативное (творческое)	10 %	28,5 %

Среди девочек преобладающим являлся наглядно-образный тип (43 %) (таблица 2). Также у девочек в равной степени нами были выявлены два типа мышления: предметно-действенное (28,5 %) и творческое (28,5 %). Это можно объяснить тем, что девочки более эмоциональны, у них хорошо развита интуиция. Девочки способны мыслить творчески, находить нестандартные решения. Их нервная система менее устойчива, чем у мальчиков, поэтому они могут быстро переходить из одного эмоционального состояния в другое. Также девочки лучше приспосабливаются к изменяющимся обстоятельствам [3]. В ходе исследования мы выявили, что и у мальчиков, и у девочек не был выражен словесно-логический тип мышления. Возможно, это связано с тем, что в настоящее время практически во всех школах все чаще начинают использовать тестовые и письменные формы проверки знаний. Вследствие чего, учащиеся не могут сформулировать свои мысли и донести их до окружающих.

У младших школьников происходят качественные изменения в интеллектуальной сфере: развивается теоретическое и рефлексивное мышление. Активно начинают развиваться творческие способности. Изменения в интеллектуальной сфере приводят к расширению способности самостоятельно справляться со школьной программой [2]. В ходе нашего исследования было выявлено, что мальчики с типом темперамента сангвиник обладали предметно-действенным (46 %) и творческим (9 %) типами мышления (таблица 3). У меланхоликов предметно-действенное, наглядно-образное и творческое мышление были выражены в равной степени (по 9 %). У мальчиков-флегматиков одинаково были выражены абстрактно-символическое и творческое мышление (по 9 %). У девочек с типом темперамента флегматик были выявлены два типа мышления: творческое (29 %) и наглядно-образное (14 %) (таблица 3).



Таблица 3 – Зависимость типа мышления от типа темперамента у младших школьников

Тип мышления	Мальчики (n=11)				Девочки (n=7)			
	ф	х	с	м	ф	х	с	м
Предметно-действенное	–	–	46 %	9 %	–	14,5 %	14 %	–
Абстрактно-символическое	9 %	–	–	–	–	–	–	–
Наглядно-образное	–	–	–	9 %	14 %	14,5 %	–	14 %
Креативное (творческое)	9 %	–	9 %	9 %	29 %	–	–	–

Примечание: ф – флегматик; х – холерик; с – сангвиник; м – меланхолик

Внимание – это особое свойство человеческой психики. Вниманием называют избирательную направленность сознания на выполнение определенной работы. Вопросы активизации внимания школьников относятся к числу наиболее актуальных проблем современной педагогической науки и практики. Реализация принципа активности в обучении имеет определенное значение, т. к. обучение и развитие носят деятельностный характер, и от качества учения как деятельности зависит результат обучения, развития и воспитания школьников [1]. В исследовании мы изучали такие свойства внимания младших школьников, как концентрация и объем. Изучение характеристик внимания проводили в начале и конце учебного года. Объем внимания – это количество объектов, которые человек может охватить с достаточной легкостью одновременно. В ходе исследования в начале учебного года было выявлено, что у большинства девочек (28 %) очень высокий уровень объема внимания. Средний и низкий уровень в ходе исследования не были обнаружены (таблица 4). Также в результате исследования мы выяснили, что в начале учебного года у 39 % испытуемых мальчиков наблюдался очень высокий уровень объема внимания. Это объясняется тем, что школьники в этот период стараются охватить как можно больше объектов, стремятся обратить свое внимание одновременно на несколько предметов или явлений. В нашем исследовании мы выявили, что у 5,5 % мальчиков – высокий уровень объема внимания, а у 16,5 % – средний уровень (таблица 4).

Таблица 4 – Объем внимания у младших школьников

Уровень	Мальчики (n=11)		Девочки (n=7)	
	Начало учебного года	Конец учебного года	Начало учебного года	Конец учебного года
Очень высокий	39 %	16,5 %	28 %	16,5 %
Высокий	5,5 %	22 %	11 %	11 %
Средний	16,5 %	17 %	–	11 %
Низкий	–	6 %	–	–

В конце учебного года мы наблюдали значительное снижение объема внимания у девочек:

очень высокий уровень объема внимания выявлен у 16,5 %, что в сравнении с началом года уменьшилось на 11,5 % (таблица 4). Возможно, это следствие чрезмерного эмоционального возбуждения или переутомления школьников к концу учебного года. У 16,5 % мальчиков к концу учебного года мы выявили очень высокий уровень объема внимания. И это на 22,5 % меньше, чем в начале учебного года. У испытуемых с типом темперамента сангвиник обнаружен очень высокий уровень объема внимания: у 27 % мальчиков и 14 % девочек. Сангвиники отличаются тем, что они более точны, стараются обратить свое внимание на несколько объектов или явлений. Они отличаются быстрым сосредоточением, не переносят монотонность выполняемой работы [5]. Среди испытуемых – меланхоликов у 18 % мальчиков и 14 % девочек был определен очень высокий уровень объема внимания. Меланхолики отличаются сосредоточенностью на одном объекте [5]. У испытуемых с типом темперамента флегматик обнаружен очень высокий уровень объема внимания: у 9 % мальчиков и 29 % девочек. Флегматики отличаются устойчивым сосредоточенным вниманием до завершения какой-либо деятельности. Их не страшит монотонная работа. Но им необходимо длительное время, чтобы сосредоточиться [5]. Девочки с типом темперамента холерик в равной степени (по 14,5 %) обладали очень высоким и высоким уровнем объема внимания (таблица 5). Таким образом, у школьников независимо от пола и темперамента в начале учебного года преобладал очень высокий объем внимания.

Таблица 5 – Зависимость объема внимания от типа темперамента

Уровень внимания	Мальчики (n=11)				Девочки (n=11)			
	ф	х	с	м	ф	х	с	м
Очень высокий	9 %	–	27 %	18 %	29 %	14,5 %	14 %	14 %
Высокий	9 %	–	14 %	0 %	14 %	14,5 %	–	–
Средний	–	–	14 %	9 %	–	–	–	–
Низкий	–	–	–	–	–	–	–	–

Концентрация внимания – это степень сосредоточения сознания на объекте. Чем меньше круг объектов внимания, тем меньше участок воспринимаемой формы, тем концентрированнее внимание [4]. В ходе нашего исследования в начале учебного года было выявлено, что 33 % испытуемых мальчиков имеют средний уровень концентрации внимания. Это объясняется тем, что школьники в этот период наиболее сосредоточены на том или ином объекте и способны различать сходные предметы, явления, объекты. Способны быстро ориентироваться в сложной изменяющейся ситуации. Низкий уровень концентрации внимания имели 28 % мальчиков

(таблица 6). Среди девочек средний уровень концентрации внимания выявлен у 17 % испытуемых. Также мы обнаружили, что 22 % девочек имели низкий уровень концентрации внимания (таблица 6).

Таблица 6 – Концентрация внимания у младших школьников

Уровень	Мальчики (n=11)		Девочки (n=7)	
	Начало учебного года	Конец учебного года	Начало учебного года	Конец учебного года
Средний	33 %	11 %	17 %	6 %
Низкий	28 %	28 %	22 %	16 %
Очень низкий	–	22 %	–	17 %

К концу учебного года утомленному школьнику очень трудно сосредоточиться. Эмоциональное возбуждение в предвкушении каникул ослабляет концентрацию внимания, поэтому в ходе исследования в конце учебного года как у мальчиков (на 22 %), так и у девочек (на 11 %) было обнаружено снижение среднего уровня концентрации внимания. Как известно, в конце учебного года у школьников очень большие учебные нагрузки (контрольные работы, диктанты, экзамены), школьники в этот период испытывают утомление, результатом чего и является резкое уменьшение концентрации внимания.

#### Выводы

У испытуемых мальчиков преобладающим типом темперамента был сангвиник, а у девочек – флегматик.

Среди мальчиков чаще всего встречался предметно-действенный тип мышления, среди девочек – наглядно-образный.

В начале учебного года у детей преобладал очень высокий уровень объема внимания и средний уровень концентрации внимания. К концу учебного года объем и концентрация внимания значительно снизились.

Тип мышления у обследуемых не зависит от типа темперамента.

#### Список источников и литературы

- 1 Гуревич, К. М. Умственное развитие школьников / К. М. Гуревич. – Москва : Просвещение, 1999. – 112 с.
- 2 Калмыкова, З. И. Продуктивное мышление как основа обучаемости / З. И. Калмыкова. – Москва : Педагогика, 1991. – 200 с.
- 3 Кроль, В. М. Психофизиология человека : учебное пособие для студентов непсихологических вузов / В. М. Кроль. – Санкт-Петербург : Питер, 2003. – 304 с.
- 4 Лукомская, С. А. Этапы развития внимания и его психофизиологическая характеристика : дис. ... канд. психол. наук / С. А. Лукомская. – Москва, 1996.
- 5 Стреляу, Я. Роль темперамента в психическом развитии / Я. Стреляу ; под ред. И. В. Роевич. – Москва : Прогресс, 1982. – 280 с.

## ПРОБЛЕМЫ ЕСТЕСТВЕННОНАУЧНОГО ОБРАЗОВАНИЯ

*Н. Б. Булдакова, С. И. Коурова*  
*ФГБОУ ВО «Шадринский государственный*  
*педагогический университет»,*  
*г. Шадринск*

### ПОЛЕВАЯ ПРАКТИКА ПО ЗООЛОГИИ КАК СРЕДСТВО ФОРМИРОВАНИЯ ПРОФЕССИОНАЛЬНЫХ УМЕНИЙ В ПРОЦЕССЕ ПОДГОТОВКИ УЧИТЕЛЕЙ БИОЛОГИИ

В соответствие с новыми стандартами школьного образования повышаются требования к профессиональным умениям педагога. Учителю биологии необходимо владеть таким профессиональным умением, как сочетание теоретического знания с видением его практического применения. Важно уметь применять теоретические знания для объяснения природных явлений и процессов. В учебно-воспитательном процессе уделяется большое внимание проектной и исследовательской деятельности школьников. Следовательно, учитель биологии должен уметь спланировать исследовательскую деятельность учащихся и уметь грамотно её организовать, а также получать информацию в ходе полевых и лабораторных исследований. Все вышеназванные умения не могут быть сформированы только посредством аудиторной работы, для этого необходима учебная деятельность в природных условиях [1].

Одной из первых практик у студентов биологов, обучающихся в педагогическом вузе, на первом курсе является учебная практика по зоологии, в процессе которой студенты овладевают всеми основными профессиональными умениями и навыками. Данная практика посвящена изучению беспозвоночных животных. На втором курсе студенты продолжают исследования фауны позвоночных животных.

Базой практики являются окрестности города Шадринска, характеризующиеся разнообразием ландшафтов и видовым многообразием животного мира. У студентов имеется возможность изучить видовой состав и особенности жизнедеятельности животных организмов хвойного и смешанного леса, лугового природного комплекса, реки Исеть и стоячих водоёмов, антропогенных ландшафтов. Кроме того, на территории Шадринского района в непосредственной близости от города имеются уникальные ландшафты, являющиеся памятниками природы: Мыльниковский бор, лес на увалах в районе посёлка Осеево, Шадринский Теплоуховский дендрарий, озеро Смолокурка [2]. Каждый из этих ландшафтов отличается своеобразием животного мира и представляет собой интересный объект для исследований студентов.

В процессе полевых исследований обязатель-

но обращается внимание студентов на существующие в природе экологические взаимосвязи, особенности воздействия разных групп организмов друг на друга. Не следует сводить полевые исследования к простым наблюдениям за отдельными представителями животного мира и описанию их морфологии и поведенческих особенностей. Важным моментом обучения является формирование у студентов целостного представления о природных сообществах и месте в них животных организмов. Несомненно, после прохождения практики, студент должен иметь представление о видовом составе района практики, уметь определять видовую принадлежность животных, проводить наблюдения за определённым объектом и составлять описание наблюдения. Но при этом всегда следует обращать внимание на взаимосвязи в природе, чтобы не формировать у студентов фрагментарные знания.

Учебная полевая практика по зоологии включает следующие виды деятельности: экскурсии в природу, в рамках которых студенты знакомятся с видовым составом фауны и выполняют полевые исследования; самостоятельные исследования, выполняемые по индивидуальному плану каждым студентом. Рассмотрим более подробно специфику каждого вида деятельности.

Эксперсии в природу проводятся в разные биотопы и требуют от преподавателя тщательной подготовки. Необходимо заранее изучить маршрут экскурсии, определить, какие преимущественно виды животных можно показать студентам и исследовать на данном маршруте. В процессе экскурсии следует говорить только о тех объектах, которые можно непосредственно наблюдать, либо видны следы их жизнедеятельности. Экскурсия начинается с изучения физико-географических характеристик исследуемой местности, рассказа преподавателя о животных объектах, встречаемых на маршруте. Обращается внимание на имеющиеся у организмов особенности приспособления к среде обитания, рассматриваются цепи питания данного биотопа, проводятся наблюдения за поведением организмов и формулируется объяснение особенностям их поведения [3]. Такая форма работы помогает научить определять видовую принадлежность организмов в их естественных условиях обитания. После знакомства с фауной, студенты приступают к выполнению практических заданий, цель которых сформировать и закрепить умения применять методы биологических исследований на практике.

Приведём примеры разработанных нами предлагаемых студентам полевых исследований в рамках экскурсий.

#### **1 Фауна беспозвоночных стоячего пресного водоёма**

**Цель экскурсии:** изучить видовой состав фауны беспозвоночных стоячего пресного водоёма и определить их значение для биоценоза.

**Оборудование:** полевой дневник, карандаш,



стеклянные и пластиковые ёмкости, лупы, определители насекомых.

Типичными представителями фауны беспозвоночных стоячего водоёма являются: пресноводная гидра, бодяга, планарии, пиявки, прудовик большой и малый, улитка катушка, водные блохи, водяной паук, стрекозы, плавунец, личинки комара [4].

#### Примеры заданий

1 Работу на водоеме начинают с описания физико-географических особенностей: размеры, глубина, состав донного грунта, прозрачность воды, температура воды, характер антропогенного воздействия на водный объект, степень развития водной растительности и её видовой состав.

2 Предлагается провести обследование озера и береговой линии, собрать с помощью сачка в воде представителей фауны беспозвоночных, определить их видовую принадлежность.

3 Необходимо изучить специфику строения организмов. Выполнить наблюдения за особенностями поведения отловленных животных, выявить имеющиеся приспособления к среде обитания. Определить тип питания животных и его значение для биотопа.

4 На основе анализа собранных данных следует дать характеристику фауны озера.

#### 2 Сезонные явления в жизни насекомых

**Цель экскурсии:** изучить взаимосвязь поведения насекомых с сезонами года.

**Оборудование:** полевой дневник, карандаш, стеклянные и пластиковые ёмкости, лупы, определители насекомых.

#### Задания

1 Провести наблюдение за поведением насекомых в летний сезон.

2 Изучить активность отдельных групп насекомых в зависимости от погодных условий.

3 Разработать план экскурсии для школьников по биологии животных «Сезонные явления в жизни животных».

Задания, предлагаемые в рамках экскурсий, способствуют формированию у студентов навыков исследовательской работы, наблюдения и анализа полученной информации.

Самостоятельные индивидуальные исследования студентов направлены на формирование умений планирования этапов биологического исследования и выполнения его в соответствии с составленным планом, самостоятельного отбора методов для выполнения исследования, а также анализа и синтеза полученной информации и постановки выводов. Перечисленные умения и навыки необходимы учителю биологии для организации работы школьников над исследовательскими проектами.

Приведём примеры индивидуальных заданий для организации самостоятельной работы студентов: «Видовой состав фауны чешуекрылых района практики»; «Состав почвенной фауны городского сада»; «Особенности размножения ка-

пустной белянки»; «Изучение суточной активности жесткокрылых».

Завершающим этапом практики является подготовка отчёта о прохождении практики, в котором студенты представляют систематизацию и обобщение всех полученных сведений. По результатам практики проводится круглый стол «Фаунистические исследования Зауралья», где студенты отрабатывают такой важный навык, как умение представить результаты своей работы. Данные полевых исследований также служат материалом для публикации научных статей студентов.

Таким образом, многолетний опыт организации полевой практики по зоологии показал, что именно исследовательская работа студентов в полевых условиях помогает сформировать практические умения и закрепить теоретические знания.

#### Список источников и литературы

1 *Задачи и значение полевой практики.* – URL: <https://studfiles.net/preview/6175953/page:27/> (дата обращения: 09.10.2020). – Текст : электронный.

2 *Науменко, Н. И. Особо охраняемые территории Курганской области : справ.-метод. пособие / Н. И. Науменко, А. В. Зырянов, Н. А. Огнева.* – Курган : Курганский государственный университет, 2001. – 150 с.

3 *Попова, Е. В. Полевая практика (землеведение и биология с основами экологии) / Е. В. Попова.* – Балашов : Николаев, 2010. – 52 с.

4 *Райков, Б. Е. Зоологические экскурсии / Б. Е. Райков, М. Н. Римский-Корсаков.* – Москва : Топикал, 1994. – 640 с.

*И. Е. Касьянова*  
*Ишимский педагогический институт*  
*имени П. П. Ершова (филиал) ФГАОУ ВО*  
*«Тюменский государственный университет»,*  
*г. Ишим*

## **ФОРМИРОВАНИЕ ПРЕДСТАВЛЕНИЯ О РЕДКИХ ВИДАХ ЖИВЫХ ОРГАНИЗМОВ ТЮМЕНСКОЙ ОБЛАСТИ В НАЧАЛЬНОЙ ШКОЛЕ**

Одной из наиболее значимых проблем в условиях современного экологического кризиса и высокой антропогенной нагрузки на окружающую среду становится исчезновение различных видов организмов, или утрата биологического разнообразия. Как известно, каждый вид в природе является составной частью большого круговорота веществ и энергии, входит в функциональную часть экосистем, является важным звеном в цепях питания. Выпадение любого звена из этой взаимосвязанной системы непременно затрагивает и все остальные её части, оставляя все меньше шансов на сохранение жизни на планете.

Проблема снижения биоразнообразия впервые была озвучена еще в 1948 году Международным союзом охраны природы. Именно тогда началась работа по сбору и анализу информации о тех видах растений и животных, которые находятся на грани вымирания.

На документальном уровне это понятие было закреплено на Конференции ООН по окружающей среде и развитию, которая состоялась в 1992 году в Рио-де-Жанейро. Важным итогом саммита стало подписание Конвенции о биологическом разнообразии более чем 180-ю странами, в том числе Россией. Под биоразнообразием было принято понимать «вариабельность всех живых организмов» из всех существующих экосистем и биокомплексов, в которые они включены.

Изучение биологического разнообразия страны и ее регионов стало задачей не только ученых, но и каждого отдельно взятого человека. Затронула эта проблема и сферу образования. В содержании школьных программ стала фигурировать концепция непрерывного экологического образования, опирающаяся на постановление Правительства РФ «О мерах по улучшению экологического образования населения» от 3 ноября 1994 года.

Формировать пласт знаний о флоре и фауне родного края, повышать уровень экологической культуры личности необходимо уже в начальной школе. Именно она является основополагающим периодом в жизни личности, так как здесь формируются ее базовые качества, познавательное, эмоционально-нравственное и практико-действенное отношение к миру [3; 4]

Поскольку экологическое образование достаточно обширно, затрагивает большое количе-

ство учебных предметов, работа над ним может вестись на любом уроке (экологическое образование междисциплинарно). Но основная часть этой работы приурочена к содержанию курса «Окружающий мир», задачами которого является формирование уважительного отношения к природе нашей страны, осознание ценности, целостности и многообразия окружающего мира ребенком [5]. Особое внимание посвящено темам, связанным с Красной книгой. Изучение редких видов и причин их исчезновения позволяет сформировать нравственное отношение к окружающему миру, равнодушие к тому, что происходит на планете, и бережное отношение к живым объектам [6]. Знания о биологическом разнообразии создают мотивацию для заинтересованности детей в вопросах охраны природы и дают представление о том, как она может измениться под воздействием человека [7].

Красная книга содержит сведения о редких видах живых организмов с указанием области их распространения, кратким описанием биологического вида и лимитирующих факторов. Для Тюменской области Красная книга была создана в 2004 году. В 2019 году книга была переиздана и на данный момент содержит обновленный список редких видов.

В 2016–2017 гг. Н. А. Шишиной было проанализировано содержание курса «Окружающий мир» за 1–4 классы, одного из наиболее распространенных в школах учебно-методического комплекса «Школа России» [8]. Анализ показал, что с понятием Красная книга дети знакомятся уже во втором классе, однако на уроках по предмету рассматривается только 8–10 видов растений, занесенных в Красную книгу России. Из растений, внесенных в Красную книгу Тюменской области, в тексте учебника упоминается всего два – кувшинка и башмачок, что, разумеется, не дает полного представления о редких и исчезающих видах родного края. Авторами учебника предлагается также чтение дополнительной литературы, выполнение проектов по данной тематике, рекомендуется проведение экскурсий. Однако знаний о существующем биоразнообразии нашей местности в таком объеме оказывается недостаточно.

В начале 2020 учебного года среди 23 учащихся 5-го класса одной из школ города Ишима был проведен опрос, целью которого было выявление знаний о Красной книге Тюменской области.

На вопрос «Что такое Красная книга, какие сведения она содержит?» правильный ответ дали 22 человека (95 %). Но как только учащихся попросили привести конкретные краснокнижные виды Тюменской области, ни один из опрошенных не смог дать правильного ответа. В 2019 году аналогичный опрос был проведен среди 30 учащихся 6 класса. 48 % обучающихся испытывали затруднение с примерами редких видов Тюменской области, хотя на вопрос о том, что такое Красная книга ответили практически все (90 % опрошенных).

Следовательно, несмотря на изучение этой тематики в начальной школе, к началу среднего звена дети имеют лишь поверхностные представления о понятии «Красная книга» и в большинстве случаев плохо осведомлены об охраняемой флоре и фауне своего региона. Это, в свою очередь, доказывает необходимость более глубокого систематического изучения данной темы не только на уроках, но и во время внеурочной деятельности.

Одним из наиболее действенных способов развития экологической культуры обучающихся, умения применять в практической деятельности свои экологические знания, является вовлечение обучающихся в экологические проекты. В связи с заметным ухудшением состояния окружающей среды в России и отдельных ее областях такие проекты набрали большую популярность и существуют практически в любом городе нашей страны.

Одним из таких стал эколого-просветительский проект «Книга, которой не должно быть», реализуемый на базе города Ишима с сентября 2019 года [1; 2]. Название проекту дала Красная книга Тюменской области. Проект объединил в себе как отдельные экологические акции (по сбору вторсырья и его переработке), так и экологические игры, мероприятия, походы на ООПТ для изучения редких видов, классные часы, творческие конкурсы, мастер-классы и исследовательские работы по охране окружающей среды. Каждое из мероприятий, так или иначе, освящает вопрос биологического разнообразия нашей местности, а в награду за участие в акциях и конкурсах участникам выдаются коллекционные магниты с редкими видами из Красной книги Тюменской области.

Таким образом, каждый участник проекта, в первую очередь, получает представление о биологическом разнообразии на территории Тюменской области, формирует багаж знаний по экологии, охране природы, повышает уровень своей экологической культуры и развивает умения и практические навыки поведения на природе. Во-вторых, собирает собственную коллекцию магнитов с растениями и животными Красной книги Тюменской области, что значительно повышает вероятность их запоминания и узнавания в будущем.

#### Список источников и литературы

- 1 Касьянова, И. Е. Экологический проект как способ повышения экологической грамотности учащихся / И. Е. Касьянова, О. С. Козловцева // *Биоэкологическое краеведение: мировые, российские и региональные проблемы: материалы 7-й международной научно-практической конференции, посвященной 120-летию со дня рождения д-ра биол. наук, профессора С. М. Шиклеева и д-ра мед. наук, профессора, члена-корреспондента АМН СССР М. В. Мергамевского, 16 ноября 2018 г., г. Самара, Российская Федерация / отв. ред. С. И. Павлов, зам. отв. ред. А. С. Яицкий. – Самара: СГСПУ, 2018. – С. 253–255.*
- 2 Касьянова, И. Е. Формирование экологической культуры школьников через экологические акции (на примере проекта «Книга, которой не должно быть») / И. Е. Касьянова, Ю. В. Леонтьева // *Биологическое и экологическое образование студентов и школьников: актуальные проблемы*

*и пути их решения: материалы V международной научно-практической конференции, посвященной 80-летию со дня рождения профессора В. М. Астафьева. 7-8 февраля 2020 г., г. Самара, Российская Федерация / отв. А. А. Семенов. – Самара: СГСПУ, 2020. – 314 с.*

3 Моисеева, Л. В. Формирование экологической компетентности младших школьников / Л. В. Моисеева, Ю. Г. Никитина // *Педагогическое образование в России. – Екатеринбург: УГПУ, 2011. – № 2. – С. 203–210.*

4 Несговорова, Н. П. Экологическое образование. Введение в предмет: учебное пособие / Н. П. Несговорова. – Курган: Курганский гос. ун-т, 2004. – 163 с.

5 *Окружающий мир. Пояснительная записка. – URL: [http://school-russia.prosv.ru/info.aspx?ob\\_no=25738](http://school-russia.prosv.ru/info.aspx?ob_no=25738) (дата обращения: 15.02.2017).* – Текст: электронный.

6 Рожкова, Е. В. Реализация экологического проекта «Красная Книга» в начальной школе / Е. В. Рожкова // *Личность, семья и общество: вопросы педагогики и психологии: сб. ст. по материалам XXXVII междунар. науч.-практ. конф. – № 2 (37). – Часть II. – Новосибирск: СибАК, 2014. – 148 с.*

7 Уткина, Т. В. К вопросу о методике изучения биологического разнообразия в средней общеобразовательной школе / Т. В. Уткина, Е. А. Ламехова, Ю. Г. Ламехов // *Инновационная наука. – 2016. – № 3–2 (15). – URL: <https://cyberleninka.ru/article/n/k-voprosu-o-metodike-izucheniya-biologicheskogo-raznoobraziya-v-sredney-obsheobrazovatelnoy-shkole> (дата обращения: 01.10.2020).* – Текст: электронный.

8 Шишнина, Н. А. Роль начальной школы в формировании знаний о растениях Красной книги / Н. А. Шишнина // *Ecological education and ecological culture of the population: materials of the V international scientific conference on February 25–26, 2017. – Prague: Vědecko vydavatelské centrum «Sociosféra-CZ», 2017. – 173 p.*



## ТВОРЧЕСКОЕ НАСЛЕДИЕ А. Н. ЗЫРЯНОВА

### К 190-ЛЕТИЮ СО ДНЯ РОЖДЕНИЯ А. Н. ЗЫРЯНОВА

*«Припомните А. Н. Зырянова. Какое огромное дело сделано им!»*

Н. В. Здобнов – В. П. Бирюкову.

Здесь мы приводим две статьи, посвященные зауральскому краеведу и просветителю А. Н. Зырянову. Первая<sup>1</sup> – статья Дмитрия Дмитриевича Смышляева, известного общественного деятеля Пермской губернии, лично знавшего А. Н. Зырянова и одним из первых откликнувшегося на его преждевременную смерть, поместив в феврале 1885 года некролог в «Пермских губернских ведомостях»<sup>2</sup>. В этой статье им исправлены ошибочные сведения, указанные в некрологе, тем не менее некоторые биографические факты остаются под вопросом и нуждаются в подтверждении. Публикуется в современной орфографии. Вторая<sup>3</sup> — статья известного уральского краеведа Владимира Павловича Бирюкова. Публикуется в сокращении.

#### Александр Никифорович Зырянов

16 ноября<sup>4</sup> 1884 года скончался в заштатном городе Далматове<sup>5</sup> один из ревностнейших сотрудников «Пермских Губернских Ведомостей» Александр Никифорович Зырянов, член-сотрудник обществ И[мператорского] Русского Географического, И[мператорского] Вольного Экономического и Уральского любителей естествознания и действительный член Пермского губернского статистического комитета<sup>6</sup>. Покойный родился в 1830 г. государственным крестьянином, в селе Верхний Яр Шадринского уезда, на р. Исети, в 7 верстах от заштатного города Далматова. Лишившись отца еще в детстве, он всего несколько месяцев учился в далматовском духовном училище и своим дальнейшим развитием обязан исключительно врожденной любознательности и трудолюбию, посвящая чтению часы, свободные от службы писаря Уксянской волости, которую он занимал с 16 лет. В той же должности служил он потом в волостях Батуринской, Каргапольской, Мехонской, Барневской и Иванищевской. Затем, оставив службу, он занялся мелкою торговлею и после неудачи на этом поприще, поселился в

Далматове, приписавшись к мещанскому обществу<sup>7</sup>. Отличаясь большой любознательностью и замечательную способностью к собиранию всякого рода сведений, Александр Никифорович изучил до тонкости народный быт своей местности во всех проявлениях. Из записанных им в Шадринском уезде сказок составлен весь второй том известного «Собрания русских сказок» Афанасьева (изд. Солдатенкова, в Москве). Некоторые сказки, не вошедшие в это издание, а также притчи, песни и загадки, написанные в том же уезде, напечатаны в двух томах «Пермского Сборника» (1859 и 1860 гг.); две из помещенных в последнем издании сказок обратили на себя особенное внимание специалистов по исследованию народного быта и духа. По поводу одной из них («Жена забыла мужа») Благовещенский напечатал довольно большую статью в 9-й книжке «Русского Слова» 1860 г., доказывая, что сказка эта, переложенная на нравы русского крестьянства, заимствована из «Satiricon» Петрония. Не помню теперь где, но кто-то мнение это опровергал<sup>8</sup>. Другая сказка, «Крестьянин и незнамой человек», переведена на немецкий язык и напечатана в берлинском журнале «Magazin für die Literatur des Auslands»<sup>9</sup>, в 1861 или 1862 году, точно не могу сказать, так как номер журнала, в котором она была помещена, у меня утерялся. В примечании к переводу было указано, что сказка взята из «Пермского сборника».

В 1960 году И[мператорское] Археологическое общество исходатайствовало мне разрешение от министров внутренних дел, финансов и государственных имуществ на раскопки курганов в пределах Пермской, Тобольской, Вятской и Оренбургской губерний. К сожалению, я должен был вскоре по своим делам на несколько лет оставить Пермскую губернию, и раскопкою курганов по моей доверенности занялся в Шадринском уезде Александр Никифорович. Плодом этих работ были несколько статей его о курганах, помещенных в «Губернских ведомостях».

По поручению И[мператорского] Русского Географического общества, Александр Никифорович более 20 лет занимался метеорологическими наблюдениями, сначала в селе Иванищевском, а потом в Далматове, для чего общество снабдило его всеми нужными инструментами.

Превосходное исследование Александра Никифоровича кустарных промыслов в Шадринском уезде, напечатанное в «Трудах И[мператорского] Вольного Экономического общества», было удостоено означенным обществом серебряной медали.

<sup>1</sup> Смышляев Д. Д. Александр Никифорович Зырянов // Смышляев Д. Д. Сборник статей о Пермской губернии. – Пермь: Издание автора, 1891. – С. 280–285.

<sup>2</sup> С. [Смышляев Д. Д.]. Александр Никифорович Зырянов: [некролог] // 1885. 2 февр., № 10. – С. 61–62.

<sup>3</sup> Бирюков В. П. Краевед А. Н. Зырянов. К 110-летию со дня рождения // Челябинский рабочий. – 1940. – № 25, 3 нояб.

<sup>4</sup> 29 ноября н. ст.

<sup>5</sup> А. Н. Зырянов скончался в пути, направляясь из г. Камышлова в г. Далматов.

<sup>6</sup> К сожалению, до нас только ныне дошла весть о его кончине и пока о дне, в который она последовала, мы не имеем известий. – Прим. Д. С.

<sup>7</sup> Эти данные исправлены, против первоначально напечатанных мною в «Губернских Ведомостях», по статье А. А. Дмитриева «Писатель-самоучка», помещенной в «Волжском Вестнике» 1885 г., № 224. – Прим. Д. С.

<sup>8</sup> Известно, что тот же рассказ Петрония существует и в стихотворной переделке Лафонтена под названием «La Matrone d'Ephese» (Contes et Nouvelles de LaFontaine). – Прим. Д. С.

<sup>9</sup> «Журнал зарубежной литературы». Издавался под этим названием в Берлине в 1832–1880 гг. Сказка опубликована под названием «Der Bauer und der Zar».

В 1859 году Александр Никифорович задумал устроить библиотеку для чтения в месте своего жительства – Иванищевском селе и обратился ко мне за советом и с просьбой о содействии. Я передал ему часть книг из моей библиотеки, а затем он обратился с просьбой к ученым обществам и к издателям столичных журналов и газет о бесплатной высылке их изданий и встретил со стороны их то же сочувствие ввиду того, что книги для чтения выдавались из библиотеки бесплатно и обращались по всему уезду. И местные жители относились к библиотеке сочувственно, жертвуя по мере возможности или книги, или небольшие суммы денег. Библиотека существовала таким образом несколько лет, пока Александр Никифорович не вздумал оформить существование ее; вскоре после этого библиотека была закрыта. По переезде в Далматов, он умудрился как-то снова ее открыть, и затем, несколько лет тому назад, предложил ее в дар Шадринскому земству, которому она послужила основанием для существующей при местной уездной управе подвижной библиотеки, состоящей уже ныне из 8000 томов.

Александр Никифорович принимал живое участие и в школе села Иванищевского. Сведения о библиотеке и школе помещены в «Губернских Ведомостях» и в «Пермском Сборнике».

В конце шестидесятых годов им собраны были обстоятельные сведения о судоходности реки Тобола и о торговле и промышленности в Шадринском уезде и Ялуторовском, Курганском и Ишимском округах Тобольской губернии, вошедшие в «Записку к проекту Пермско-Уральской железной дороги И. И. Любимова».

В 1871 году Александр Никифорович некоторое время служил в губернской управе, но скоро соскучился по своему<sup>1</sup> милу Шадринскому уезду и службу в управе оставил. Трудился покойный, как видно из вышесказанного, много, но ниоткуда не получал, за исключением двух последних указанных случаев, вознаграждения за свои труды и целую жизнь боролся с бедностью. Спрашивается, из чего хлопчут подобные люди, что их побуждает трудиться для других, забывая собственные нужды, нередко весьма тяжкие? В последние годы он добывал себе средства к жизни ходатайством по делам местных жителей, имея на это право свидетельство суда. После покойного остались жена и дети. Не вспомнит ли Шадринское земство о заслугах покойного, не придет ли на помощь его семье и в поощрение другим не сохранит ли память о почтенном деятеле, положившем основание местной земской библиотеке, назвав последнюю «Зырянской»? Достоинство и заслуги Шадринского земства по народному образованию от этого не только не уменьшатся, но, напротив, оно докажет, что умеет лучше ценить труды полезных деятелей<sup>2</sup>...

При сем привожу список известных мне статей Александра Никифоровича.

<sup>1</sup> Так в тексте.

<sup>2</sup> Шадринское земство и не подумало откликнуться на наше к нему воззвание. – Прим. Д. С.

#### *Пермские Губернские Ведомости*

1. Несколько слов о курганах в Шадринском уезде Пермской губернии 1860 г., № 5.
2. Замараевские курганы в Шадринском уезде. 1870 г., № 9.
3. Раскопка кургана<sup>3</sup>. 1871 г., № 92.
4. Курганы и городища<sup>4</sup>. 1882 г., № 40.
5. Еще курганы и городища. 1882 г., № 42.
6. Еще о курганах. 1884 г., № 33.
7. Материалы для описания Шадринского уезда. 1865 г., №№ 71 и 73 и 1866 г., № 1. (История селений).
8. Указная память на заведение Шадринской слободы. 1870 г., № 72.
9. О городе Шадринске. 1865 г., №№ 63 и 64. (История города).
10. Из Далматова и о Далматове. 1864, №№ 28, 29; 1865, №№ 22, 24, 26, 28, 30, 40, 48, 57 и 60. (Исторические сведения).
11. Обзорение заштатного города Далматова. 1883 г., №№ 83 и 84.
12. Материалы для истории заселения Зауральского края. 1870 г., № 71; 1871 г., №№ 25, 26, 28–30, 32–34; 1876 г., №№ 43 и 49.
13. Материалы для истории юридического быта Зауральского края во время его заселения. 1876 г., №№ 30, 36, 37, 50, 61 и 63.
14. Заметки о пребывании в Зауралье Государя Императора Александра Павловича в 1824 году. 1866 г., № 12.
15. Свадебные обряды в Шадринском уезде Пермской губернии. 1862 г., №№ 30 и 32; 1863 г., №№ 47–51<sup>5</sup>.
16. О климате села Иванищевского, Шадринского уезда. 1871 г., №№ 52–54.
17. Мурзинская гора. 1860 г., № 9.
18. Промыслы в Шадринском уезде. 1870 г., №№ 19–25.
19. Выдержки из дорожных записок по Зауралью в 1865 году. 1866 г., №№ 7, 10, 21, 22; 1869 г., №№ 58, 78 и 79.
20. Женское безмездное училище в заштатном городе Далматове. 1862 г., № 17.
21. Библиотека и училище в селе Иванищевском. 1860 г., № 50.
22. Предупреждение от Далматовской библиотеки. 1862 г., № 17.
23. Появление болезни на рогатом скоте в г. Далматове. 1866 г., № 24.
24. Чума в Далматове. 1877 г., № 28.
25. Медицинская заметка. 1875 г., № 66.
26. Заметка о мнимо-серном ключе близ г. Шадринска. 1862 г., № 10.
27. Земская библиотека и читальня в Шадринске. 1876 г., № 34.
28. Из Усть-Сылвенского села. 1864 г., № 34<sup>6</sup>; 1880 г., № 14.

<sup>3</sup> Полное название: «Раскопка кургана близ села Замараевского, Шадринского уезда».

<sup>4</sup> Полное название: «Курганы и городища в Шадринском уезде».

<sup>5</sup> А также: 1863 г., № 52; 1864 г., № 3, 7.

<sup>6</sup> Здесь ошибка: в № 34 за 1864 г. статья называется «Телеграфная дорога между городами Камышловом и Шадринском».

29. Из Шадринска. 1870 г., №№ 18 и 39; 1873 г., №№ 39 и 48; 1874 г., № 93.

30. Из Долматова. 1864 г., №№ 38<sup>1</sup> и 39; 1865 г.<sup>2</sup> №№ 20, 22–24, 26, 28–30, 48, 57, 60; 1866 г. № 58; 1868 г., № 59; 1871 г., № 44; 1872 г., №№ 58, 100; 1875 г., № 60; 1876 г., № 80; 1877 г., № 11.

31. Путевые заметки от Каменского завода до города Перми, составленные в 1853 году. 1856 г., №№ 11 и 12.

#### *Пермский сборник<sup>3</sup>*

32. Пугачевский бунт в Шадринском уезде и его окрестностях, т. 1, отд. I, стр. 46–88<sup>4</sup>.

33. Шадринский уезд в апреле 1842 года. Из воспоминаний очевидца (бунт), т. 2, отд. IV, стр. 13–21.

34. Заметки о курганах в Шадринском уезде, т. 1., отд. I, стр. 130 и 131.

35. Мурзинская гора и окопы на ней, т. 2, отд. IV, стр. 21<sup>5</sup>.

36. Предание об Улугушской крепости (с планом), т. 1, отд. I, стр. 113–115.

37. Песни, записанные в Шадринском уезде, т. 1, отд. II, стр. 108–117.

38. Сказки, записанные в Шадринском уезде, т. 1, отд. II, стр. 118–127.

39. Сказки и притчи, записанные в Шадринском уезде, т. 2, отд. II, стр. 162–179.

40. Загадки, записанные в Шадринском уезде, т. 1, отд. II, стр. 129 и 130.

#### *Труды И[мператорского] Вольного Экономического общества*

41. Промыслы в Шадринском уезде. 1876 г., т. IV.<sup>6</sup> Это подробное и обстоятельное исследование кустарных промыслов было удостоено И. В. Э. обществом серебряной медали.

42. О лошадях обвинской породы. 1872 г., т. 2, вып. 3.<sup>7</sup>

#### *Записки Уральского общества любителей естествознания*

43. Метеорологические наблюдения в селе Иванищевском. Выпуска указать не могу, по имению его под руками<sup>8</sup>.

С.

<sup>1</sup> В № 38 помещены статистические «Материалы для описания городских поселений Пермской губернии в экономическом отношении. Заштатного города Долматова». Подписи А. Н. Зырянова нет. Однако, учитывая, что неофициальную часть номера (в которую включены указанные материалы) редактировал секретарь Губернского статистического комитета Самуил Самуилович Пенн, очень возможно, что сведения были представлены или составлены А. Н. Зыряновым.

<sup>2</sup> Здесь повтор п. 10, однако появляются разночтения. К настоящему времени ознакомиться с подшивкой газеты за 1865 г. не удалось.

<sup>3</sup> Книжка первая (у Д. С. – том) вышла в 1859 г., вторая – в 1860 г.

<sup>4</sup> С. 46–87.

<sup>5</sup> С. 21–22.

<sup>6</sup> Запись неверна: «Промыслы в Шадринском уезде Пермской губернии» опубликованы в 1868 г. (т. 3, вып. 1 и 3) и в 1869 г. (т. 1, вып. 5). Кроме того, статья «О выделке кирпича крестьянами Шадринского уезда, Пермской губернии» опубликована в 1866 г. (т. 3, вып. 1).

<sup>7</sup> С. 297–312.

<sup>8</sup> Зырянов А. Н. О климате села Иванищевского Шадринского уезда Пермской губернии // Записки Уральского Общества Любителей Естествознания. Т. III. Вып. 2. Екатеринбург, 1876. С. 44–57.

### **Краевед А. Н. Зырянов К 110-летию со дня рождения**

<...> Не будь его статей, теперь, когда основные архивные материалы погибли при пожарах городов Зауралья, мы ничего не знали бы о многом, что пережили народные массы нашего края.

Первые труды, посвященные изучению экономики края, в связи с проектированием железнодорожных линий Зауралья, принадлежат также А. Н. Зырянову.

Лучший труд по исследованию кустарных промыслов Зауралья принадлежит тому же Зырянову, который одновременно был также и археологом, и собирателем произведений устного народного творчества. Между прочим, второй том знаменитого сборника русских народных сказок, составленного Афанасьевым и изданного Солдатенковым, целиком составлен из трудов Зырянова<sup>9</sup>.

Зырянов был не только исследователем, но и крупным общественным деятелем. Достаточно вспомнить некоторые подробности из биографии выдающегося самоучки.

11–12 мальчиком Зырянов поступил рассыльным в Далматовское волостное правление. Эта работа дала малограмотному, но очень наблюдательному и умному мальчику так много, что когда ему минуло 16 лет, он становится уксянским волостным писарем.

С тех пор в течение многих лет Зырянов служил писарем в различных волостях Шадринского уезда. В последние годы своей жизни он сделался частным поверенным, так как по «строптивности своего характера» не мог больше оставаться на службе. <...>

Будучи членом ряда ученых и культурно-просветительных обществ, что было совершенно необычным для крестьянина того времени, Зырянов состоял, между прочим, членом Петербургского комитета грамотности. Именно Зырянову наш край обязан открытием ряда школ. В 1859 году он основал в селе Иванищевском первую в Зауралье сельскую библиотеку.

Библиотека была открыта на средства основателя. Затрачивая свои деньги, Зырянов в то же время не устал обращаться к разным лицам, ученым обществам и издательствам с просьбами о бесплатной присылке книг.

Любопытна судьба этой библиотеки. Ряд лет она существовала на полуплегалном положении, но как только Зырянов попытался оформить ее существование, она была запрещена властями. Перебравшись в Далматово, Зырянов перевез книги, но и тут библиотека подверглась запрещению. Длительные хлопоты о разрешении не привели ни к чему, и в 1874 году Зырянов решил передать ее Шадринскому земству с тем, чтобы

<sup>9</sup> Это не так: из 36 сказок, составивших второй выпуск, А. Н. Зыряновым записаны 11.



на ее основе была создана центральная земская библиотека. <...>

Зырянов очень многое сделал для хозяйства и культуры родного края. <...>

В 1939 году исполнилось 80 лет со дня открытия первой на территории нашей области<sup>1</sup>, да еще сельской, публичной библиотеки. 23 апреля 1941 года празднуется 65-летие существования Шадринской центральной библиотеки, выросшей из зыряновского дара.

Имя Зырянова было настолько популярно в научных и культурных слоях старой России, что даже председатель губернского земства<sup>2</sup> предложил Шадринскому земству назвать библиотеку «Зыряновской». <...>

Надо назвать «Зыряновской» Шадринскую<sup>3</sup> и Далматовскую библиотеки и Далматовский музей. В Шадринской районной и Челябинской областной<sup>4</sup> библиотеках, Челябинском областном и Далматовском краеведческих музеях следовало бы иметь портреты Зырянова. Областному издательству нужно выпустить исчерпывающую биографию Зырянова и полное собрание его трудов, необходимых для новых работ по изучению Зауралья.

Вл. Бирюков.

Публикация подготовлена А. М. Бритвиным.

## Творческое наследие А. Н. Зырянова

В настоящий раздел с целью представить разнообразие тем и жанров краеведческих трудов А. Н. Зырянова включены его статьи из газеты «Пермские губернские ведомости» и «Трудов Императорского вольного экономического общества, а также нигде не публиковавшаяся рукопись, написанная в 1860 году и направленная в Русское географическое общество.

### «Пермские губернские ведомости»

#### Свадебные обряды в Шадринском уезде Пермской губернии<sup>5</sup>

[Зырянов А. Н.]. Свадебные обряды в Шадринском уезде Пермской губернии // ПГВ. — 1863. — 20 дек., № 51, часть неофиц. — С. 250–251.

<sup>1</sup> Челябинской области, в которую до февраля 1943 г. входил Шадринский район.

<sup>2</sup> Д. Д. Смышляев, председатель Пермской губернской земской управы в 1870–1879 гг.

<sup>3</sup> Шадринской центральной городской библиотеке имя А. Н. Зырянова было присвоено в 1990 г.

<sup>4</sup> В нее были переданы в 1937 г. многочисленные издания, находившиеся в старых, зыряновских фондах [бывшей] Шадринской земской библиотеки. — Прим. В. Б.

<sup>5</sup> Дополняем и завершаем републикацию статей А. Н. Зырянова о свадебных обрядах в Шадринском уезде Пермской губернии. См.: Творческое наследие А. Н. Зырянова // XVII Зыряновские чтения: материалы Всерос. науч.-практ. конф. (Курган, 5–6 дек. 2019 г.). Курган: Изд-во Курганского ун-та, 2019. С. 240–261.

Раздел озаглавлен: «Материалы для этнографии». Без указания автора.

По прошествии нескольких дней отец жениха едет опять к родителям невесты для уговора о свадьбе. Но в сущности поезд сей не заключает прямого условия уговора или соглашения и делается для того более, чтобы принять подарки — *дары* от невесты и уплатить ей условленное количество ее *запросу*, или калыму. Впрочем, эти подарки и денежные отдарки производятся часто в день помолвки — *просватанья*, а иногда в особый приезд отца жениха. На этот раз он едет один или со сватовщиком и непременно везет в подарок невесте от имени жениха какой-нибудь пирог рыбный или с изюмом. Когда в доме невесты усаживают его за стол, то мать невесты является нечаянно перед ним с подарком «дарами» и рюмкой вина, но он отклоняет ее от подобных услуг, говоря: не ты делала дары, не тебе и дарить. Затем поднос передается невесте, которая выходит к отцу женихову, просит его принять рюмку вина, дары и потом кланяется ему в ноги. Отец жениха, приняв вино и подарки, отдаривает за то наличными деньгами, подавая, по произволу, рубль серебряный<sup>6</sup> или более. После свекра дары выносятся невестою на имя свекрови, золовок и всех других родственников жениха, за отсутствием которых принимает дары свекор, или отец жениха, и также отдаривает опять невесту. Подобных отдарков в прямом смысле запросу, или калыму, бывает на сумму от 10 до 60 р. сер., смотря по состоянию жениха. Деньги эти поступают в непосредственное распоряжение невесты для покупки потребных к свадьбе бумажных материй, на дары и уборку постели. Дары на запросные деньги заключаются большею частью в рукоделиях самой невесты, то есть в холсте, покровках (поясках), а иногда и в коленкоре<sup>7</sup>, обращенном по свадебным нуждам в рубашки и прочее.

Ежели дача запросу, или калыму, была произведена в день помолвки, то в один из следующих затем дней сватовщик или сватовщица ездит в дом невесты для обоюдного назначения дня свадьбы. В противном же случае назначение сего дня оканчивается между родителями жениха и невесты в то время, когда уплачивают первые запросные деньги. Почему подобные свидания их и называются *уговором*, как упомянуто выше.

Теперь невеста предается полному приготовлению к свадьбе: закупает на запросные деньги нужные ситцы, коленкор, платки и прочее, приглашает для пособия к шитью всех подружек и соседок девочек, которые, работая иглою на невесту, живут на всем готовом в доме ее родителей до конца свадьбы. Днем они непрерывно работают, но вечером же мало, потому что им делают визиты молодые парни для приятного препровождения времени, которым девочки поют песни *при-*

<sup>6</sup> В тексте: серебрянной.

<sup>7</sup> В тексте здесь и далее: каленкор.

*левки* и получают с них за то отдарки деньгами, пряниками и орехами. Это составляет девичий доход и поступает в их исключительную пользу. В селениях многолюдных подарки девушек возрастают до 3 и 5 рублей серебром, которые они уже после делят между собою поровну. Припевки поются ими всякому мужчине – и холостому, и женатому; за это мужчины платят им и целуют всех без исключения, начиная с невесты. Песни припевки в подобных случаях поются следующие:

Еще нынче во нынешнем году  
Уродился виноград во саду.  
Тут ходил гулял удалой молодец,  
Он садился под розовый кусток,  
Сорывал с розы розовый цветок.  
Он цветочком любитесь,  
Красоте своей дивуется.  
– Жил-был в Петербурхе, во Москве,  
Не нашел я невесты по себе,  
Уж я нынче получше снаряжусь,  
Во собор схожу, Богу помолюсь,  
На все стороны четыре поклонюсь.  
Мне создай, Боже Господи, невесту хорошую,  
Молодую вдову ключницу,  
Мне мальчика раздувальщика,  
Красну девицу постелю убирать.

Я вечер молоденька поздненько шла,  
Диво видяла, сдивовалася –  
Зайко из рички водичку пьет,  
Сам ко воде приговаривает:  
У молодца сокола кудревата голова,  
Кудри завитыя, девки зарливья.  
Одна девка хороша,  
Да посмотреть его<sup>1</sup> пошла  
Да поцеловала три раза.

Мил по оградочке шёл<sup>2</sup>,  
На окошко не взглянул.  
На моем окошечке  
Да лежала приметочка,  
Виноградна веточка.  
Виноградничок поспел,  
Целовать девиц поспел.

Подушечка, подушечка ты же пуховая!  
Девоночка, девоночка<sup>3</sup> ты же молодая!  
Мне доколь будет ходити  
Все, милая, за тобою,  
Мне доколь будет носить  
Дорогой подарок.  
Дорогой такой подарок,  
Тальянской платочек<sup>4</sup>.  
Во тальянском во платочке,  
В косом уголочке  
Золото колечко,  
Золотовато колечко,

<sup>1</sup> В тексте: *ево*.

<sup>2</sup> В тексте: *шол*.

<sup>3</sup> Так в тексте.

<sup>4</sup> В тексте: *платочик*.

То мое сердечко.  
Кого люблю, кого знаю,  
Того подарю,  
Я дарю, сподарю,  
Три раз поцелую.

Я на рыночке ходила  
Себе голубя купила,  
Пятьдесят рублей дала.  
К себе домой приносила,  
На окошечко садила,  
Белой пшеною кормила.  
Он пшеничку поклует,  
Красну девицу берет,  
По горнице проведет,  
Поцелует, обоймет.

Думай, гадай, девица,  
Отгадай, красавица,  
Кому за кем быти,  
Чье платье носить,  
Чей чебот топтати?  
Маринушка, скажи жениха!  
Петровна-душа, назови звеличай.  
– Петр Петрович!

Пока девушки живут у невесты по вечерам, они ходят еще к родственникам жениха, как то: восприемникам, сестрам и дядьям его, *выть зорю*, а потом за два или за три дня до свадьбы и к самому жениху. От жениха посылаются иногда с ними и пирог невесте. *Выть*, или *кликать зорю*, значит петь песню. Зорную песню эту они поют по обычаю у жениха и других лиц под окнами, у невесты же где-нибудь на крыше или на крыльце. Песни эти всегда заканчивают они протяжным дружным воплем или уханьем. Зорная песня эта следующая:

Зоря ты моя, зорюшка,  
Все по-старому, все по-прежнему!  
Уж все часты звездочки,  
Все по-старому, по-прежнему!  
Уж ты млад светел месяц,  
Все по-старому, все по-прежнему!  
Все пути-дороженьки,  
Все по-старому, все по-прежнему!  
Все кусточки раkitовы,  
Все по-старому, все по-прежнему!  
Как стоит нов высок терем,  
Он по-старому, по-прежнему!  
Как в том новом тереме  
Не по-старому, не по-прежнему!  
Как душа красна девица  
Пелагея Степановна (имя невесты),  
Не по-старому, не по-прежнему!

Когда песня поется девушками у дома невесты или на крыльце, тогда невеста выходит на крыльцо или в сени и делает *причеты*, выговаривая те же самые слова, какие заключаются в песне. Окончание же она довершает иначе, а именно:  
Я-то горька, бедная  
Не по-старому, не по-прежнему

Красила девью красоту  
Уж я вечером, по мисяцу,  
Днем-то да я по солнышку.  
Краше да краше я краснова солнышка.

\* \* \*

[Зырянов А. Н.]. Свадебные обряды в Шадринском уезде Пермской губернии // ПГВ. – 1863. – 27 дек., № 52, часть неофиц. – С. 256–257.

Раздел озаглавлен: «Материалы для этнографии». Без указания автора.

За день до свадьбы, по туземному — в канун кануна, производится девицами *заплетание косы* у невесты, с грациозным накрытием всей косы и головы ее десятками ленточек, алых, голубых и вишнёвых. Это эмблема целомудрия и завещания от невесты того же своим подругам. При расплетании косы девицами, расплетании тихом, медленном, невеста предается самым отчаянным причитаньям, выражающим не совсем гармонически для слуха грустный переход ее из девства в замужество — переход в новую, неизвестную для нее жизнь; при этом лентами, снимаемыми с ее косы, она награждает всех своих подруг как бы в знак прощания и завещания сохранить *девью красоту*, то есть честь и достоинство девичества. При расплетании косы невеста плачет, а девицы поют:

Родимая моя матушка!  
Ты дойди-кося до занавесья —  
До красны души-девицы,  
Уж ты дай мне-ка благословеньице,  
Уж к матушке — ко Божьей церкви.  
Родимой мой батюшко!  
Ты дойди-кося до занавесья —  
До красны души девицы,  
Уж ты дай мне-ка благословленьице<sup>1</sup>,  
Уж к матушке — ко Божьей церкви.

Точно также припевают другим родственникам невесты, находящимся на лицо; этим означает приглашение или очередь их к постепенному расплетанию невестинной косы. После родственников приступают к косе девицы с песнею:

Возле речки, на крутом берегу  
Стоял тут, стоял тут  
Зеленой сад.  
О! о! В том саду, во зеленом саду  
Пташечка, канареечка.  
Слетались к ней, слетались к ней  
Малы пташечки, к канареечке.  
Ох, знать-то нам с тобою не летьвати,  
Пшёнки<sup>2</sup>, горошку не клеывати,  
Ключевой воды не певывати.  
Возле речки, возле речки, на крутом берегу  
Стоял тут нов высок терем.  
Ох, в том терему, ох, в том терему  
Красна девица.  
Сходились к ней все подруженьки

Сполюбовныя.  
Ох, знать-то нам с тобою не сиживати,  
Крепкия думы не думывати,  
Тайных речей не говаривати.  
Ох, крепкая дума —  
Иван господин.  
Ой, — тайная дума — Иванович,  
Ой, — тайная дума — Иванович.

С этого времени невеста не заплетает более волос в косу до самого брака.

На второй день после расплетания косы, в некоторых селениях замаскированные девочки ездят по селению с песнями. Здесь та особенность, что одну из девиц обвешивают пестрыми лентами в знак того, что невеста скоро расстанется с *дивьей<sup>3</sup> красотой*; другую девушку снаряжают мужчиной в означение сердечного друга невесты. В тот же день вечером, то есть на канун свадьбы, бывает в доме невесты *вечеринка*, называемая *девишником* и *смотреньем*, вследствие того, что здесь присутствуют юные существа женские в лучшем наряде и жених в первый раз со дня помолвки приезжает глядеть — *смотреть* — свою невесту. На смотрины приезжают родители жениха, сам жених, крестная мать его и сватовщик или сватовщица в лучшем наряде, на двух экипажах и в упряжке отборной, праздничной. Здесь раздолье изысканности, приют щегольству. Приезд жениха предупреждается встречей трех высланных девочек, после приглашения которых гости входят в комнату, где, совершив обычную молитву пред освященными иконами, занимают почетные места в переднем углу за столом. Хозяин между тем гасит внезапно огонь, и жених должен произвести освещение сам через посредство спичек или готового, привезенного в фонаре, огня. Вино на этот вечер привозит жених. Сохранился обычай во время свадьбы замыкать переднюю сторону комнаты, называемую *кутью*, *середю*, особливими занавесками из ситца или миткали, или обыкновенного холста, за которыми укрывается невеста, девочки и кушанья. Отсюда невеста в первый раз выходит на средину комнаты, во время *смотренья*, с сестрой или подругой, молится иконам и кланяется низко жениху и окружающим его. Это значит — невеста кажет себя, а жених смотрит ее. Сестра невесты или подруга первая целует жениха, родителей его и сватовщика, а за нею то же повторяет и невеста. Отец невесты обращается тогда с вопросом к гостям: нравится ли невеста; если нравится, то дело будем доделывать (довершать свадьбу), а если нет, то посвоим (прекратим свадьбу). Ответом на этот вопрос, после взаимных комплиментов, бывает вторичное рукобיתье; невеста между тем возвращается за занавеску и оттуда вскоре высылает с кем-нибудь в подарок жениху порты или рубашку кежовую или из пестряди<sup>4</sup> — рукоделия самой невесты. Так точно подносят потом дары отцу и матери жениха и сва-

<sup>1</sup> Так в тексте.

<sup>2</sup> В тексте: пшонки.

<sup>3</sup> Так в тексте.

<sup>4</sup> В тексте: пестреды.



товщику; первому всегда сапоги, за что откладывают они серебряные деньги от 30 к. до 5 руб. сереб. каждый. С окончанием даров жених встает с места, наливает рюмку вина, ставит ее на поднос и, положив на него денег, идет за занавеску в *кут* прямо к невесте, которая, принимая от него вино и деньги, отдаривает его платком *платом* и горячим поцелуем, вино же передает подруге. Потом жених берет ее за руку и оба выходят в комнату, где, поместившись за столом, жених берет поднос, наливает в рюмки свое вино при пособии невесты и, вставая на ноги, почтительно приглашает родителей на поздравление. Другим гостям вино подает тоже жених, и гости, возвращая ему рюмки, кладут на поднос деньги в подарок невесте. После этого начинается попойка в русском духе, с хлебом-солью, а девицы поют:

– Не стой ты, яблонь, по край бережку,  
Не мочи витья в быстру реку,  
Не суши вершину против солнышка,  
Не сиди, соловей, во саду.

– Право я сiju не один, –

Много со мной гусей, лебедей и сизых селезней

И одна сера уточка.

– Не сиди, молодец, один за столом,  
Свет Иван, Иван Иванович.

– Право не один, много со мной князей и бояр,

Есть со мною и княжна свашинька,  
Красна матушка,

Едны нет перепелочки со мной –

Красны девицы души Дарьи Петровны.

– У Устиньи были на девишнике,

У Ивановны – на просватанье.

Вылетал сиз голубчик,

Он садился на окошечко,

На серебряну причалинку.

Устинье-то родимой батюшко

Велел приглубить себе сиза голубчика,

Как залетнова доброва молодца,

Залетного заезжова –

Свет Петра Петровича.

Кто у нас хороший, кто у нас пригожий?

Розан мой розан,

Виноград зеленой.

Григорьюшко хорош, Иванович хорош.

Розан мой розан,

Виноград зеленой.

По горнице ходит, манежно вступает.

Розан мой розан,

Виноград зеленой.

Сапог не ломает, сапожок козловой,

Чулочик<sup>1</sup> скворцовой.

Розан мой розан,

Виноград зеленой.

На сини<sup>2</sup> выходит, сини-то возносятся.

Розан мой розан,

Виноград зеленой.

На крыльцо выходит, конь к нему<sup>3</sup> подходит.

Розан мой розан,

Виноград зеленой.

На коня садился, конь-ет под ним веселился.

Розан мой розан,

Виноград зеленой.

Плеточкой машет, конь-ет под ним скачет.

Розан мой розан,

Виноград зеленой.

Улицей катился, все люди дивились.

Розан мой розан,

Виноград зеленой.

К морю подъезжает, море колебалось.

Розан мой розан,

Виноград зеленой.

К саду подъезжает, сад-от расцветает.

Розан мой розан,

Виноград зеленой.

К дому подъезжает, маменька встречает.

Розан мой розан,

Виноград зеленой.

Маменька встречает, за руки примает.

Розан мой розан,

Виноград зеленой.

За руки примала, в горницу вводила.

Розан мой розан,

Виноград зеленой.

Во горницу вводила, за столом садила.

Розан мой розан,

Виноград зеленой.

Девицей дарила, Лисавьюшку вручила.

Розан мой розан,

Виноград зеленой.

Вот тебе, сын, невеста,

Вот тебе, сын, хороша.

Розан мой розан,

Виноград зеленой.

Все песни знаменуют собою отпечаток свадебного события, возносятся прямо лиц действующих – жениха и невесту.

Вечеринка продолжается до полуночи и за полночь. Наконец невеста, оставляя жениха, уходит за занавеску к подругам, а жених и родители начинают прощаться. При выходе из дома жених берет с собой невесту и уводит за руку вместе с девицами на двор, где невеста дарит жениха, секретно от людей, *вожжами*<sup>4</sup>, сделанными ее руками из пряжи; жених отдаривает невесту деньгами. Гости отправляются домой, освещаемые фонарями и сопровождаемые девочками и невестой. Дорогой девочки поют песни и в заключение, распростившись поцелуями, возвращаются в дом невесты.

Шадринские вечеринки возбуждают общее сочувствие односельян, что доказывается очень большим собранием народа в дом и около дому невесты. Толпа праздных зрителей не расходится дотопе, пока не разъедутся гости. Здесь досужие

<sup>1</sup> Так в тексте.

<sup>2</sup> Здесь, видимо, наборщик не разобрал слова в рукописи. Надо: сени.

<sup>3</sup> В тексте опечатка: как к нему.

<sup>4</sup> В тексте: *вожжами*.

языки заимствуют пищу для переговоров и переговоров, которые, к сожалению, весьма сильно развиты между их простонародьем.

Девушки, по приезду в дом невесты с проводником жениха, угощаются ужином; потом собираются к ним холостые парни и начинается гимнастика: парни натаскивают в избу соломы и стараются огреть ею девиц; те в свою очередь силятся одолеть парней и забросать тою же соломою. Наконец после этой кутерьмы девушки начинают петь песни – круговые, проголосные и припевки, за которые получают поцелуи и денежную плату. Припевки возбуждают мужчину к разным выходкам: он берет поднос, ставит на него стакан, наполненный пивом, спускает на дно стакана несколько денег, потом оборачивает стакан на подносе вверх дном и в таком положении подносит его невесте или одной из девиц, не опуская из рук подноса. Со стороны девушек бывают усилия добыть стакан и деньги, и мужчина уступает их усилиям. Лишь утром прекращается девье гуляние, когда, собрав солому из избы, девушки отвозят ее за селение или выбрасывают за дверь, при чем поют:

Улетела дивья красота  
 Со моей бедной головушки  
 Во далеко, во чисто поле,  
 Во раздольице широкое,  
 Что садилась дивья красота  
 На яблонь, на кудрявую:  
 Еще тут-то моей дивьей красоте  
 Не место и не местечко,  
 И не житье-бытье, красованье.  
 Я оттоль возьму! дивью красоту  
 На ручки, на белыя  
 И присажу свою дивью красоту  
 Ко сердечушку, ко ретивому.  
 Во второе место садилась –  
 На белую березоньку:  
 Тут моей дивьей красоте  
 Не место, не местечко  
 И не житье-бытье, красованье.  
 Я и возьму свою дивью красоту  
 На свои ручки, на белыя  
 И присажу свою дивью красоту  
 Ко сердечушку, ко ретивому.  
 Во третье место садилась красота  
 На горькую осиночку:  
 Я оттоль возьму дивью красоту  
 На свои ручки, на белыя  
 И присажу свою дивью красоту  
 В матушку Божью церкву:  
 А тут моей красоте  
 Житье-бытье, красованье.

#### Труды Императорского вольного экономического общества

О лошадях обвинской породы // Труды Императорского Вольного Экономического Общества. – 1872. – Т. II. (Вып. 3). – С. 297–312.

<sup>1</sup> Далее это слово напечатано без мягкого знака: возму.

#### О лошадях обвинской породы<sup>2</sup>

##### I.

По берегам реки Обвы, протекающей в пределах Оханского, Соликамского и Пермского уездов Пермской губернии, водилась некогда отменная порода лошадей *обвинских* (названных по имени реки), которая по своим качествам и достоинствам заслуживала бы всякого внимания, но которая по небрежности к ней, к сожалению, почти вовсе переводится, несмотря на то, что лошади этой породы в быту крестьянском, по их услугам, совершенно незаменимы.

Прямо определить породу обвинских лошадей очень трудно в настоящее время, так как письменных указаний с достоверным характером не сохранилось в туземных архивах, и голословные сказания некоторых источников определяют породу их не туземной, но *извне привлеченной*. Этими источниками мы и воспользуемся, по возможности, для разъяснения вопроса об исчезающих обвинках.

Ни Лепехин, ни Паллас, ни Герман, ни оба Гмелины, ни Рычков Петр не говорят ни слова в своих исследованиях о породе обвинских лошадей, но общее, между тем, установившееся в народе мнение относить этих лошадей к остзейским *долпель-клепперам*, водившимся на острове Эзеле, в Лифляндии. Так ли это, разберем имеющиеся под руками источники. В статистическом обозрении коннозаводства России 1847 г., основанном на сведениях губернского начальства, сказано, что лучшая порода лошадей в Пермской губернии – обвинская, разведенная по реке Обве. Происхождение ее определить с точностью нельзя, за недостатком положительных сведений, но можно полагать, что она произошла от эзельских клепперов, доставленных сюда по приказанию Петра Великого.

В «Обозрении сельских хозяйств удельных имений в 1832–1833 г.» Байкова<sup>3</sup> говорится: «Зная обилие лугов в Оханском уезде, Петр Великий выписал эзельских лошадей и, устроив завод, подарил его Строганову. С тех пор в Пермской и Вятской губерниях разведена порода малорослых, но сильных и рабочих лошадей, называемых вятскими и обвинскими<sup>4</sup>. То же самое почти повторено в «Энциклопедическом лексиконе»<sup>5</sup>

<sup>2</sup> Сведения, сообщаемый в этой статье, собраны автором на месте и прямо говорят за близкое его знакомство с обвинскою породою лошадей, которая, однако, по его словам, за небрежностью и равнодушием, год от году исчезает и не в далеком будущем может совершенно исчезнуть. Почему бы, кажется, не поддержать этой породы, дающей по преимуществу хорошую рабочую, а потому годную для сельских работ лошадь, чего справедливо так добивается автор, что и составляет цель его статьи. – Здесь прим. редактора сборника трудов ИВЭО. Далее примечания в тексте оригинала не обозначены и могут принадлежать как редактору, так и А. З. Примечания составителя указаны.

<sup>3</sup> Байков Матвей Андреевич (1800–1849), директор Удельного земледельческого училища в С.-Петербурге. См.: Обозрение сельского хозяйства удельных имений в 1832-м и 1833-м годах. СПб.: Деп. Уделов, 1836. [10], 158 с. – А. Б.

<sup>4</sup> «Журнал Министерства Внутренних Дел». 1836 г. XX, стр. 87. [XX часть «Журнала» (2-й выпуск за 1836 г.). – А. Б.

<sup>5</sup> Первая российская универсальная энциклопедия. Издавалась в С.-Петербурге в 1835–1841 гг. – А. Б.

Плюшара<sup>1</sup> и в статье барона Штакельберга<sup>2</sup> о Вятской губернии.

Автор хозяйственного описания Пермской губернии в 1802 и 1803 годах, Попов<sup>3</sup>, относясь легко к коневодству этого края, мимоходом и вскользь упомянул о породе обвинских лошадей, не придавая им особенного значения, а сказал только, что они обыкновенной русской породы, но с лучшими качествами, которых достигли они от более тщательного воспитания и от смешения с иностранными породами. Продаются в числе других из шадринских, томских и сибирских местностей по 60 и 100 р. за коня на месте и высылаются потом внутрь Европейской России, и даже в Москву и С.-Петербург.

В сведениях Комитета государственного коннозаводства, напечатанных в записках Казанского Экономического Общества за 1856 г. в майской и июньской книжках, указывается на отзыв начальника Пермской губернии за 1846 г., в котором он обвинских лошадей отнес к породе шведской и первоначальное происхождение их на реке Обве приписал эзельским клепперам, присланным Петром Великим.

Пермский комитет о губернском коннозаводстве пришел об обвинских лошадях к такому заключению, что они происходят от породы лошадей, переведенных сюда по повелению Петра I с острова Эзеля и ближайших к Балтийскому морю земель. Здесь на реке Обве, давшей им свое название, они легко свыклись с новым климатом и в особенности с кормом, найдя травы хорошие и из того же семейства, как и на острове Эзеле. Производители обвинских лошадей сначала были той же породы, но потом смешались с соседними вятскими, казанскими и сибирскими, потеряли первоначальный тип, бывший на Балтике, от этого смешения произвели разные племена их, как то: казанок, вятки и обвинок<sup>4</sup>.

С другой стороны, имеются такие известия о породе обвинских лошадей.

Генерал Цорн<sup>5</sup> в статье его «Взгляд на коннозаводство Российской империи», помещенной в I части изданного им ежегодника для охотников до лошадей на 1823 год<sup>6</sup>, указывает, между прочим, на царя Алексея Михайловича, прилагавшего особенную попечительность к улучшению коннозаводства в России, который посылал за покупкой

лошадей в Азию и Лифляндию и выделил потом их в Вятскую губернию для расплода, что вполне подтверждается высочайшим указом 16 января 1712 года, коим велено было завести конские заводы в губерниях Казанской, Азовской и Киевской, купив для того заводских лошадей в Силезии и Пруссии. Казанская же губерния того времени захватывала часть и нынешней Пермской, следовательно, было немудрено ей привлечь внимание царя Алексея Михайловича по обширности имений в ней баронов Строгановых, охотно стремившихся к улучшению края и особенно своих владений. Петр Великий очень мог быть продолжателем меры, предпринятой в отношении коннозаводства его родителем.

Таким образом, из всего вышесказанного, происхождение обвинских лошадей от эзельских клепперов, хотя не опирается ни на каких прямых и положительных источниках и составляет как бы одну только молву или догадку, основанную на одних преданиях, но когда всмотришься ближе в самую породу, натуру и физиономию обвинских лошадей, то найдешь в них очевидные задатки верности этих преданий, сколько по разительному сходству их наружности с клепперами, столько же и по тождественности их нравственных свойств и достоинств с ними, сохраняющихся, наверно, доныне в Остзейском крае в чистой крови клепперов, хотя, по заверению географического словаря Щекатова<sup>7</sup> 1807 г., они и отпущались из Лифляндии в Россию в большем числе, что могло только приостановить или приуменьшить там на время их размножение и распространение, а не прекратить вовсе или уничтожить совершенно. Следовательно, отвергать наповал происхождение обвинок от клепперов нет достаточного основания, чего не делает даже покойный Ф. В. Булгарин<sup>8</sup>, который в поданной им в ноябре 1853 г. Комитету государственного коннозаводства записке о лифляндских клепперах скандинавской породы, имеющих в Финляндии, Курляндии, Швеции и Норвегии, допускает такую догадку, что сверх высылки их в Пермский край царями Алексеем Михайловичем и Петром Великим, они могли зайти сюда прежде того чрез Новгород Великий, ведший оживленные торговые сношения с Пермью, Ригой и Ревелем по их Ганзейскому союзу и расселившийся потом в XV и XVI веке по северным землям пермским и вятским от Колы до Печоры.

Во всяком случае, каким бы путем ни зашли на реку Обву лифляндские клепперы, но они зашли сюда и развелись в свое время, помимо всякой другой местности, именно на реке Обве, где главным виновником рассадника и распространителя их был, без всякого сомнения, знаменитый дом Строгановых, архив которых в этом случае

<sup>1</sup> Плюшар Адольф Александрович (1806–1865), книгоиздатель (С.-Петербург). — А. Б.

<sup>2</sup> Штакельберг Адольф Федорович, один из авторов статей в «Энциклопедическом лексиконе». — А. Б.

<sup>3</sup> Попов Никита Саввич (1763–1834), краевед, географ (г. Пермь). См.: *Хозяйственное описание Пермской губернии сообразно начертанию Санктпетербургского Вольного Экономического Общества, сочиненное в 1802 и 1803 году в г. Перми: в 2 ч. Пермь: Пермское Губернское Правление, 1804.* — А. Б.

<sup>4</sup> «Записки Императорского Казанского Экономического Общества» за май 1856 г.

<sup>5</sup> Цорн Павел Иванович (1777–1829), генерал-лейтенант, издатель журнала «Еженедельник для охотников до лошадей» (с 1824 г. — «Записки...»), выходявшего в 1823–1827 гг., и автор большинства его статей. — А. Б.

<sup>6</sup> Статья называется «Взгляд на коннозаводство Российского Государства» (Ч. I., № 1–2). — А. Б.

<sup>7</sup> Щекатов Афанасий Михайлович (ок. 1753–1814), русский географ. Имеется в виду «Словарь географический Российского государства» в 7 частях (М., 1807–1809). — А. Б.

<sup>8</sup> Булгарин Фаддей Венедиктович (1789–1859), писатель и издатель, в 1844–1857 гг. член-корреспондент специальной комиссии Комитета государственного коннозаводства. — А. Б.



за первое время их хозяйства по коннозаводству указал бы многое, но архива этого, как известно, не существует, и почерпнуть из него что-нибудь о породе обвинских лошадей нет никакой возможности. Бывший главноуправляющий по имениям Строгановых В. А. Волегов указал только в № 11 «Пермских губернских ведомостей» за 1860 год, что в имениях Строгановых водилось в прежнее время обширное коннозаводство, а именно по берегам лугообильной р. Обвы, по коей существовать из числа нескольких один конский двор, самый значительный при устье Обвы, у села Слудского, где несколько островов, имеющих среди Обвы, носят донине, в память существовавшего скотоводства, названия: один *кобыльево*, другой *козьего* и третий *овечьего*. Старожилы помнят завод и конюшни, называвшиеся *обвинскими*.

Далее в приведенных Волеговым выправках оказывается достоверное указание на существовавшие у баронов Строгановых конные заводы по берегам р. Обвы, а именно: в 1736 году 26 июня они требовали из С.-Петербурга, приказом в вотчину, высылки из своих заводов 6 лошадей одномастных, какие есть, а в другом приказе от 16 июня 1739 г. они писали следующее: «Понеже за несколько уже лет посланы к вам из Москвы для приплоду жеребцы из немецких лошадей и есть ли приплод от них — неизвестно». Просили ответа, но ответа в бумагах не сохранилось.

Отсюда понятен вывод, что установившееся и существующее до сего времени мнение в Пермском крае о происхождении обвинок от эзельских допель-клепперов не безосновательно и потому подвергаться отрицанию или опровержению не может без особенных уважений и доказательств, так как сходство расы и мускулатуры обвинок с клепперами подкрепляет несомненное родство и тождественность их, чего при отсутствии кровной связи не могло бы случиться.

## II.

Чтобы судить о качествах и достоинствах этих лошадей, надобно видеть их чистокровных, но ихто и трудно видеть в настоящее время по многим причинам, сложившимся не в пользу их рассадника и служившим к постепенному исчезновению этой знаменитой породы лошадей, говорить о которых мы будем ниже, в своем месте. Обладая живостью характера, обвинки красивы на вид, крепки, собою статны и очень понятны, ручны и послушны, с широким лбом, круглой головой, веселыми глазами, мускулистой грудью и особенной стройностью; росту вообще они приземистого, но без отвислого брюха, от 1 арш. 14 верш. до 2 арш. 2 верш. с редкими исключениями. Масти различной, но преимущественно карей, саврасой, рыжей и отчасти гнедой и вороной; на езде скоры, дюжи и неутомимы, бегут 30 и 40 верст без всякого изнурения и в тоже время годны в выездную упряжь и в крестьянскую работу; одним словом, обвинки могут ходить в дышле, в корню, под верхом,

на пристяжках, в возу и в тройке, под седоками; они годны везде и везде равно услужливы. Цены на них издавна существовали высокие: от 60 до 200 р. ассигнациями прежде, как заверяет автор «Хозяйственного описания Пермской губернии» (1813 г.) Попов, и до 150 руб. серебр[ом] ныне; только встретить их с чистокровными достоинствами очень трудно за изменением расы и постепенным исчезновением ее с лица родной почвы, на которой акклиматизировалась было она весьма удачно и издавна.

Бывший губернатор И. И. Огарев в 1846 г. писал председателю Комитета государственного коннозаводства, покойному графу Левашеву, что в продолжение 10-летнего пребывания его в Перми он имел много случаев узнать коротко породу обвинских лошадей и довольно покупал их, как для себя, по охоте своей к лошадям, так и по комиссиям своих друзей; что крестьяне, не понимая достоинств обвинских лошадей, чрез смешение с другими породами и по незнанию правил случки и воспитания довели породу обвинок до значительного изменения, так что редко встречал он лошадей этой породы, сохранивших отличительный ее тип и достоинства и что хотя в обвинских лошадях есть что-то похожее на эзельских лошадей, но между ними много находится *вислозадых*, на высоких ногах с подслеповатыми глазами, и *лапоухих*, которые известны под названием *смятков*<sup>1</sup>.

То же встречается и в настоящее время в районе рассадника лошадей обвинской породы, но это относится уже к выродившемуся поколению этой породы, не соблюдаемой, не хранимой, разделяемой туземцами по названию имеющих конских заводов во владельческих местностях на сивинскую, закамскую, ильинскую и так далее. Было время, и не очень давно, когда обвинские лошади славились широко и далеко за пределами Пермской губернии и раскупались нарасхват за самую дорогую цену, кровные ли, не кровные ли, или заводские лошади — были бы только со Обвы или обвинские, и потому брались покупателями с особенной охотой и выводились не только в ближайшие и соседственные города, но и в отдаленные, и даже в Москву и С.-Петербург. Пермская губерния, соприкасаясь пределами и соседством с Вятской, выделила в свое время и туда очень много обвинских производителей, от коих там произошли свои обвинки и, смешавшись потом с вятскими матками, заглохнули в общей породе туземных лошадей, известных под именем вятки и казанок, имеющих тоже своего рода достоинства и качества. Граф Аракчеев, по вятским официальным сведениям, как видно это из записки управляющего Вятскою земскою конюшнею фон Дерфельдена, напечатанной в 3 кн[иге] «Записок Казанского Экономического Общества» за 1856 год, закупил в Вятском крае в период с 1816 по 1824 год и вывел в свои новгородские

<sup>1</sup> Смотри сведения о лошадях обвинской породы, помещенные в июньской книжке «Записок Казанского Эконом. Общества» за 1856 г.

военные поселения почти всех жеребцов, носивших название обвинских, уплачивая за каждого из них 200 и 600 руб. ассигн[ациями], и наконец в 1825 году получил окончательный отзыв от тамошнего губернатора Рыхлевского, что больше нет обвинских лошадей в Вятской губернии, и закупать, следовательно, нечего и не у кого. Была ли какая польза от этих лошадей в новгородских поселениях? Сведений в виду мы не имеем. Без всякого сомнения, в пылу такого горячего закупа обвинских лошадей графом Аракчеевым из Вятки, немало выведено их и из пределов Пермской губернии, что давало случай коноводам и барышникам при сбыте обвинок за дорогую цену бойко зашибать деньги в свои карманы.

При образовании в 1844 году земских конюшен в Перми и Вятке приведено в состав их несколько жеребцов из разных округов Новороссийского военного поселения, но между ними не было ни одного обвинского, и на последних тогда не было обращено никакого внимания.

Дом Строгановых, пересадив клепперов на реку Обву, где почва и климат пришлись им как нельзя лучше, охладел впоследствии в стремлении к поддержанию их на обвинских заводах, предоставляя это своим крестьянам, которые, не зная правил рационального ухода за ними, пустили их в обычную колею неумения и бестолковости, чем и повредили окончательно полезному делу. Для Строгановых, порода обвинок, происшедшая от крови туземных маток, отличавшаяся малорослостью, не была удовлетворительною, так как прихотливый вкус их требовал рослости и особенной стройности от них, чего в последних не было, а подчиненные им, между тем исполняя в точности волю господ, старались разводить и доставлять им в столицы (где они постоянно жили) лошадей выездных, а не упряжных и рабочих, из пород высших заводских сортов, как-то: английской, арабской, персидской и других. Обвинки, предоставленные таким образом самим себе, остались наследием одних крестьян, но здесь не было за ними ни наблюдения, ни ухода, а жили, ходили и бродили они всюду и везде, как и где только хотели, в свободном сообществе с туземными матками всяких низких сортов. Оттого произошла сама собой смесь их, повлиявшая на изменение физиономии, склада, натуры и самой крови обвинок, измельчавших и переродившихся в ублюдков, очень далеких от первоначальной конструкции и организации.

В Пермской губернии крестьянские лошади, как прежде, так и ныне, зимнею порою, обыкновенно довольствуются в открытых загонах гуменных кормом, заключающемся в соломе и мякине и отчасти иногда сеном, весною же спозаранок, чуть оголится земля после снега, отпускаются они в поля на подножный корм, где остаются вплоть до всходов хлебов, и когда последние будут входить в силу, лошади перегоняются в так называемые поскотины, откуда по уборке хлебов осенью опять

выгоняются в поля и оставляются там до самого падения снега. Летний корм выдается лошадям еще таки лучший, свежий под ногою, зато зимний корм не совсем достаточен и хорош для них как сухой и скудный. Другой манеры для улучшения его не ведется, следовательно и жеребят обвинским выпадает доля воспитания очень незавидная. Лучших из них годовиков, полуторников и двухлетков, случается, берут на отдельный корм, улучшаемый периодическою дачею овса и месива из сена, соломы, воды, ржаной муки или отрубей, но делается это без всякого размера и соображения по глазомеру, в одних корыстных видах для достижения дородности стана, отвислости брюха и полноты форм, чтобы больше после выручить денег через продажу на базаре или рынке. Зато барышники и коноводы, пользуясь славой обвинок, зачастую подменяют их жеребятками других пород, подсмотренными и приобретенными ими нередко с владельческих заводов из числа забракованных и выкинутых, коих стараются они у себя дома выкормить, выхолить и вовремя потом вывести на базар, показать и продать с пользой.

В самой случке обвинских производителей не соблюдалось и не соблюдается у крестьян никакого порядка и рационализма: существовала и существует сплошная бестолковость. Слабые, изнуренные, тощие или не достигшие полнолетия жеребцы и кобылицы равно совокупаются и производят плод вовсе не совершенный, уродливый, в ущерб породе обвинок. Свободный, общительный разгул их табунами и партиями во всякое время, без пастухов и табунщиков, способствует такой бесконтрольности, и никогда никто из хозяев не возьмет себе в голову, что это неладно, вредно, изменяет и истребляет расу племенных лошадей. Мало этого: также безрасчетно употребляются молодые жеребцы в самые трудные и тяжелые работы, где они окончательно теряют себя преждевременно, а к случке, между тем, допускаются. Из всего этого можно ясно видеть, что в населении пермском существует издавна совершенное общее местное равнодушие к поддержанию породы обвинских лошадей, хотя сознание в достоинствах ее и не теряется.

### III.

С легкой руки баронов Строгановых водворялись в Пермской губернии и другие конные заводы, но пользы для крестьян оказалось от них мало, за разведением высоких пород лошадей (помимо обвинской), к случке с которыми крестьянские кобылицы не допускались по нежеланию владельцев дать племянников в крестьянские хозяйства, опричь пределов своих имений; да и самим крестьянам породы этих высоких сортов были не по руке, так как заменить они рабочих и дешевых туземных лошадей их не могли. Собственно обвинских чистокровных заводов в Пермской губернии не было и нет; но смешанная порода этих лошадей с русскою, башкирскою, киргизскою и другими

распространена и ведется поныне у крестьян, а в смеси с английскими, орловскими, и арабскими находится на конских заводах гг. Строгановых: Купросском<sup>1</sup> и Капилинском<sup>2</sup> Соликамского уезда и Михайловском заводе Сведомского Осинского уезда. Из прочих заводов Хохловский<sup>3</sup> – в г. Шадринске и гг. Всеволожских – в Сивинском<sup>4</sup> и Косвенском<sup>5</sup> хозяйствах прекращены в недавнее время за распродажею заводских лошадей в посторонние руки. Затем еще были и есть в некоторых местах небольшие заводы у частных лиц, как-то: в Бикбардинском заводе Осинского уезда у Дягилева<sup>6</sup>, в селе Куяше Екатеринбургского уезда у Зубова, в селе Никольском Екатер. уезда у Клепинина и других, но своих производителей там не имеется, а пользуются ими из Пермской земской конюшни. Была, кроме того, смесь вятско-обвинской породы в конских заводах Вятской губернии помещицы Машковецкой в Вятском уезде и купеческой жены Беляевой в Нолинском уезде, но в каком положении она находится там – неизвестно. [господин] Дерфельден, управляющий Вятскою земскою конюшнею, указывает на горы-горецкую учебную ферму<sup>7</sup> Могилевской губ., где в 1854 г. состояло 18 кобылиц и 10 жеребцов обвинских и зельских пород, но результат их случки ему тоже неизвестен<sup>8</sup>; равно и мы не могли добыть о том никаких современных сведений и весьма бы интересовались знать о последствиях этого очень важного рассадника.

К опытам разведения обвинских лошадей относится покупка в 1848 г. управлением государственного коннозаводства производителей этой породы для губернских земских конюшен: пермской и вятской, для коих опытными офицерами было приобретено на месте и доставлено по нескольку экземпляров обвинских жеребцов, но мера эта оказалась бесплодной сколько по неудачному выбору жеребцов, пропущенных, вероятно, через руки барышников, столько же и потому, что малорослость их не привлекла к ним внимания публики, заинтересованной естественной казистикой<sup>9</sup> тех чистокровных английских, арабских и других производителей, которые пользовались и пользуются славой, хвалой и ценностью. Поэтому обвинская закупка, как непроизводительная, оставшаяся вне спросов, вскоре распродана с земских заводов в ущерб ее стоимости, без всяких благоприятных последствий от нее для предназначавшейся цели. Пермская земская конюшня, успешно развившая коннозаводство в Пермской губернии, принесла, с одной стороны, громаднейшую пользу краю, а с другой – уронила и затмила совершенно

местную породу обвинок, увлекши внимание крестьян предпочтительно к своим производителям как лучшим и более ценным, коих к тому же, как нарочно, она постоянно высылала для случек на пункты обвинского коневодства, чрез что самые обвинки стали заслоняться, забываться и отходить в разряд ненужных и ненадобных. Несмотря, однако ж, на это, вятские барышники поныне не перестают продавать с выгодой в другие губернии вятских и башкирских лошадей под мнимым именем обвинских. Кроме того, укоренились и существуют издавна в пределах Пермской губернии собственно конные (обвинские) ярмарки в следующих местностях:

1) в селе Ильинском, Пермского уезда, зимняя Никольская, 6 декабря и Благовещенская 25 марта;

2) в селе Карагайском, Оханского уезда, Афанасьевская с 10 по 18 января, и Тихоновская с 10 по 16 июня;

3) в селе Вознесенском, Оханского уезда, Покровская 1 октября;

4) в селе Путиловском, Оханского уезда, Успенская 15 августа.

Сюда сводится обвинок и других туземных пород по 1000 и более лошадей.

Более прочною славой в отношении распространения обвинок пользуются до настоящего времени: село Ильинское, Пермского уезда, с деревней Савиной<sup>10</sup>; села Карагайское, Шерья<sup>11</sup> и Верх-Язьвинское<sup>12</sup>, Соликамского уезда, с деревнями: Кузнецовой и Казанцевой<sup>13</sup> Дворецкой волости, где находятся и живут охотники и любители хороших лошадей.

В 1841 году было выведено в удельные имения Симбирской губернии до 80 жеребцов обвинской породы для случки с крестьянскими кобылами, но что случилось с ними – неизвестно. Любопытно бы и интересно было знать, как привились они к симбирской почве и какие дали из себя плоды или зачатки.

Ирбитское уездное земство, имея в виду, с одной стороны, жалкое положение коневодства у крестьян Ирбитского уезда, а с другой – ненормальные действия Пермской земской случной конюшни, отнеслось к последней, в официальной бумаге от 21 ноября 1870 года за № 1673, очень недружелюбно и скептически, говоря, что она существует не на тех началах, какие были бы желательны для народа, и если принимать за цель устройство ее к улучшение породы рабочих лошадей, то цель эта несколько не достигается, так как лошади в конюшне выписывались весьма дорогой цены до 7000 руб. и более, случка с которыми никак не может служить средством к улучшению собственно рабочих крестьянских лошадей, ибо потомки этих случек нигде и никогда в работы не употребляются за известным сбережением их

<sup>1</sup> В с. Купрос. – А. Б.

<sup>2</sup> В д. Капилиной. – А. Б.

<sup>3</sup> Конный завод Д. И. Хохлова. – А. Б.

<sup>4</sup> В с. Сивинском. – А. Б.

<sup>5</sup> В с. Пермском (Косвенском). – А. Б.

<sup>6</sup> Бикбардинский винокурный завод (Аряжской волости), в южной части Осинского уезда. В тексте опечатка: Кибирдинском. – А. Б.

<sup>7</sup> Ферма Горыгорецкого земледельческого института (г. Горки, ранее с. Горы-Горки). – А. Б.

<sup>8</sup> «Записки И. Каз. Экон. Общ.». Часть I, кн. 3 отд. II, стр. 68–76.

<sup>9</sup> От «казистый» (устар.) — видный, красивый. — А. Б.

<sup>10</sup> В тексте опечатка: Саминой. – А. Б.

<sup>11</sup> В тексте опечатка: Шерье. – А. Б.

<sup>12</sup> В тексте опечатка: Верх-Язьвинское. – А. Б.

<sup>13</sup> Правильно: д. Казанцы. – А. Б.



ценности. Самая плата за случки, как и удаленность случных пунктов, совершенно неподручны крестьянам, которые в большинстве случаев довольствуются вследствие того своими туземными производителями, бродящими вместе с табунами по воле, на под ножном корму. Поэтому Ирбитское земство желало бы: во-первых, чтобы в комплекте случных лошадей при Пермской земской конюшне содержались бы и такие жеребцы, которые не превосходили бы ценностью 300 р. и вполне служили бы к улучшению собственно крестьянских рабочих пород; во-вторых, была бы уничтожена на первый раз всякая плата с крестьян за случку маток их с земскими жеребцами или бы была допущена самая дешевая случка, и наконец, в-третьих, в виду несообразного выбора случных пунктов, сосредоточивавшихся до сего времени по большей части в городах и заводах, для удовлетворения тех же богатых людей, у которых были или есть свои конные заводы, как, например, в Ницинском заводе, где пункт был исключительно в интересах купца Виноградова, без всякого удобства для крестьян за его отдаленностию, земство Ирбитского уезда выговаривает себе право соглашения с конюшненным начальством о назначении случных пунктов с таким расчетом, чтобы зараз иметь их несколько из небольшого числа жеребцов, но так не скученно, чтобы пункты приходились не более как на три или четыре волости, что дало бы возможность обитателям последних вполне пользоваться их полезною производительностью.

#### IV.

Пренебрегать такой породой лошадей, каковы обвинки, отнюдь не следовало и было бы крайне непрактично, но на самом деле, между тем, оказывается совершенно противное и удивительное равнодушие к ним от всех и каждого почти. Долг благоразумия требует устранить это немедленно и чем скорее, тем лучше, в видах сохранения хорошей породы обвинок. Казанское Экономическое Общество хотя возбуждало в пятидесятых годах вопрос о поддержании породы обвинских лошадей, но вопрос этот остался тогда не разрешенным и кроме выяснения его с некоторых сторон (далеко, впрочем, не полного) ни к каким результатам не привел и остался лишь на одной бумаге, без практического применения к делу. Почин в таком полезном деле, составляющем одну из важных отраслей в народном хозяйстве, принадлежит, бесспорно, и по всей справедливости земству, которому по первому клику его окажут, без всякого сомнения, и содействие, и возможную помощь как местные помещики, так и ученые общества в наших столицах. Земство – могучий рычаг в водворении и поддержании благосостояния своей страны<sup>1</sup>. А хозяйство, какое бы то ни было

большое или маленькое, городское или сельское, господское или крестьянское, купеческое или мещанское, горнозаводское или земледельческое, обойтись и существовать без пособия коневодства не может, так как оно обуславливает способы ведения, расширения или уменьшения его размеров. Следовательно, иметь в руках хорошую или худую лошадь составляет большую разницу, а кормить ее, между тем, той или другой породы, того или другого достоинства одно и тоже – без особенных затрат или задолжания, потому что фуража издержится на худую лошадь столько же, сколько и на хорошую, а результаты и ценность их, между тем, получатся совершенно иные, не говоря уже о физической силе или физиономии склада той или другой.

Опытные люди говорят, что возобновить упдающую породу обвинских лошадей очень возможно при пособии научных знаний, и действительно, из уважения к достоинствам и качествам этих дюжих животных, несмотря на местное равнодушие к ним, следовало бы употребить старание, и старание настойчивое на первых порах, сколько к поддержанию, столько же и к возобновлению их как субъектов незаменимых в народном хозяйстве.

Говорят также, что клепперов нет больше на острове Эзеле за совершенным упадком там этой породы и смесью ее с литовскою, но поверить этому безусловно на слово весьма трудно и едва ли мыслимо и возможно допустить, чтобы так скоро и зараз везде и всюду пресекалась или бесследно исчезла знаменитая порода клепперов, которая, по заверению покойного Булгарина, существовала и велась не в одной Лифляндии, но и в Эстляндии, Швеции и Норвегии. Следовательно, есть полное основание искать потомков их там где-нибудь, и, вероятно, где-нибудь они сохранились, остались и ведутся.

Пересаживать рассадник обвинских лошадей для обновления на другую почву, помимо обвинской, едва ли следует, по неудобству для них нового места, нового климата и новой почвы, могущих повлиять на них весьма вредно, тем более, что Обва практически доказала уже, что здесь их родина и место.

[Господин] Дерфельден, управляющей Вятскою земскою конюшнею, относительно возобновления лошадей обвинской породы говорит следующее: «Чтобы возобновить породу, нужно иметь в виду: 1) местность, сообразную той, на какой велась прославленная прежде порода; 2) в основание положить для плода чистейшую азиатскую кровь, то есть чтобы производители были кровные арабской породы, а матки – лучшие обвинские кобылицы, так как сии последние, полагать надобно, произошли от той же восточной крови и эзельских клепперов; 3) нужно запастись

<sup>1</sup> Записка эта начально была составлена мною по просьбе председателя Пермской губернской земской управы г. Смышляева, которому и передана с нее копия для сообщения губернскому земскому собранию, так как земство Пермской губернии ежегодно вносит значительную сумму на содержание жеребцов Пермской земской

случной конюшни, не имеющей у себя ни одного производителя обвинской породы. (Этот абзац, судя по всему, принадлежит А. З., а в примечание вынесен редактором).

знанием и способными людьми и оградить себя терпением и не жалеть издержек для постепенного освежения в своем заводе крови тем же началом до нескольких генераций, словом, до той степени возведения породы, пока приплод начнет передавать все качества отцовских достоинств. Нужно избирать производителей не по одной наружности, но и по силе, и быстроте по испытаниям».

Значит, возможность возобновить обвинскую породу лошадей есть и может увенчаться полным успехом, если приложатся к делу благоразумие, старание и рациональность.

Член-корреспондент И. В. Э. общества  
Александр Зырянов.

Заштатный город Долматов,  
Пермской губернии.

### «Пермские губернские ведомости»

Зырянов А. Н. Библиотека и училище в селе Иванищевском Шадринского уезда // ПГВ. – 1860. – 9 дек., № 50, часть неофиц. – С. 541–543.

#### Библиотека и училище в селе Иванищевском Шадринского уезда<sup>1</sup>

Статья А. Н. Зырянова

К отрадным явлениям Пермского края должно отнести возникшую в селе Иванищевском, Шадринского уезда, сельскую безмездную библиотеку, имеющую назначением пользу крестьян, и рядом с ней безмездное единоверческое училище, открытое в том же селе для обучения грамоте крестьянских детей<sup>2</sup>. То и другое, осуществленное с бескорыстной целью есть намерение у учредителей вести одно с другим, так сказать, рука об руку, и есть надежда, что это доброе дело не останется без своевременных плодов и хороших последствий.

Библиотека эта, имея в настоящее время порядочный на первый раз запас книг (хотя, конечно, ограниченный, если не скудный), снабжает ими всех местных грамотных людей, кому есть досуг и время читать их, а чуждающихся и избегающих чтение старается различными способами приохачивать и приучать к тому постепенно. В течение минувшего года, то есть с начала возникновения библиотеки, привычка пренебрегать книгами заметно ослабла и слабеет в здешнем грамотном люде, и прежнее отсутствие понятия о чтении их видимо заменяется твердым сознанием пользы книжного слова, дающего пищу уму и мышлению. Всех лиц, бравших из библиотеки книги, записано в ней 35, в том числе собственно крестьян 21, из них православного исповедания 15, единоверцев 4 и старообрядцев 2; прочие лица, получавшие

из нее книги, принадлежат к другим сословиям. Нет сомнения полагать, что деятельность нашей юной библиотеки должна со временем оживиться и расширяться, потому что охота к чтению неприметно вкрадывается в те тугие и упорные натуры здешних грамотеев, которые тяжелы на подъем и не чужды староверческих убеждений по примеру и обычаю старообрядцев.

Озарить лучом образования и просвещения этот слой народа куда как было бы хорошо и выгодно<sup>3</sup>. Но чтобы ослабить в настоящее время единоверческий взгляд на вещи и направить более правильные стремления к убеждениям и суждениям, сообразным духу истины, нужны, сверх благоразумной обдуманности, строгая постепенность и крайняя осторожность. Словом, нужен лишь пока посев, а жатва должна быть впереди. Это, кажется, вполне изучил и понял поступивший в 1858 году в Иванищевское село единоверческий священник, из окончивших курс в Пермской духовной семинарии, Стефан Поляков, принявший близко к сердцу благо своей уютной паствы. Он был уверен, что пробить броню закоренелости в его пастве, умиротворить страсти их, бросить пламенник света и вести их к доброму настроению в жизни можно только через грамотность, а она между тем недрилась очень слабо в его приходе, несмотря на ремесленность и тороватость крестьян – прихожан его. Чтобы пособить этому требовалось его горячее усердие и, разумеется, ранняя подготовка к мысли об училище, которое он намерен был открыть в селе Иванищевском, с совершенно бескорыстной целью с его стороны. Открыть училище, конечно, было не мудрено, но мудрено было справиться с ним, потому что ни дому, ни топлива, ни книг, ничего подобного не находилось в руках доброго священника, кроме его личного усердия. Нашелся наконец добрый<sup>4</sup> прихожанин его, крестьянин Григорий Андреев Ворошнин, изъявивший согласие уступить бесплатно комнату под училище на неопределенное время. Первое и главное препятствие таким образом устранилось, в других – надежда положена на Бога и добрых людей. Оставалось приступить к открытию училища. Казалось, обстоятельства благоприятствуют и при всей ранней подготовке к нему не могло быть недоумений и противоречий со стороны прихожан, но вышло иначе. Возник глухой говор между ними о том, что за желание у священника учить детей бесплатно, безмездно. Значит, оппозиция возродилась от недоверия к бескорыстному стремлению учителя. Нужно и потребно было рассеять ее. В 14 число апреля нынешнего года (в четверток на Фоминой неделе) предположено было окончательно открыть учили-

<sup>1</sup> Сообщено из Пермского губернского статистического комитета. – Ред.

<sup>2</sup> Смотри 2-ю книжку «Пермского сборника», отдел 4, страницу 37. (Прим. автора).

<sup>3</sup> В самих православных училищах наших, соседственных или смежных с жильями сектантов, потребно и необходимо нужно настойчивое преподавание знакомства с историей русского раскола и умения делать опровержения на доводы и фразерства староверов. За отсутствием этого преподавания неудивительно ныне видеть здесь грамотеев православных, не умеющих возражать раскольникам (Прим. автора).

<sup>4</sup> В тексте: доброй.

ще. Около полудня прибыл в Иванищевское село единоверческий благочинный, заслуженный протоиерей и миссионер градо-Шадринский Николай Виноградов, высказавший вообще с местным священником собравшимся прихожанам цель и намерение открытия училища для единственной пользы детей и прихода их. Это принято было последними с очевидным одобрением. Затем в церкви в присутствии нескольких мальчиков, предназначавшихся в училище, родителей их и прочих собравшихся прихожан отслужен был протоиереем Виноградовым и священником Поляковым торжественной молебен Господу Богу, в котором испрашивалось благословение и успех добродетельному делу. С 15 апреля началось самое учение детей, не прерывавшееся до сих пор. Теперь постоянно учатся 9 и 10 мальчиков, несмотря на рабочую пору для крестьян; в послерабочее время многие из них намерены посылать детей своих в училище для обучения их грамоте. Протоиерей Виноградов пожертвовал от себя на этот раз для мальчиков 10 азбук и тем облегчил первое затруднение в книгах.

Таким образом, рядом с библиотекою осуществилась другая мысль об училище. Дай Бог преуспевания и успеха, этому добродетельному началу!

В заключение мы должны принести искреннюю благодарность людям, сочувствующим добрым стремлениям нашим, а именно: первому — жителю нашей северной столицы А. Ф. Стурту<sup>1</sup> за присылку нескольких книг для Иванищевской библиотеки и за обещание впредь содействовать нам присылкою их и букварей для училища<sup>2</sup> (\*\*\*\*); второму — священнику города Шадринска Григорию Дерябину за пожертвование нескольких экземпляров прописей для обучающихся мальчиков; третьему — Батуриному волостному писарю С. В. Букину за пожертвование суммы, достаточной на выписку «Чтения для солдат», в пользу той же библиотеки и за обещание его доставить в нее «Русский вестник» за 1859 год, и, наконец, четвертому — иванищевскому волостному писарю Я. И. Мальцеву<sup>3</sup> за пожертвование в училище 10 вакковых<sup>4</sup> досок, 20 грифель и 4 сосновых досок, нужных для училищного стола.

Что если бы по примеру этих благотворителей нашлись другие доброхоты, согласившиеся уделить что-нибудь посильное в пользу нашего бедного училища, теперь крайне нуждающегося в учебных книгах, и тогда существование его было бы совершенно упрочено в пример и соревнование другим нашим единоверческим местностям.

Пермь. 27 ноября 1860 года. Мы, нижепод-

<sup>1</sup> Стурт Александр Фёдорович (1842–1917), зоолог и общественный деятель. — А. Б.

<sup>2</sup> Крайне жаль, что Г. Стурт во время присылки книг его не пояснил нам своего адреса и тем лишил нас возможности выразить ему нашу непосредственную глубокую благодарность за его внимательность к нам (Прим. автора).

<sup>3</sup> В тексте: Мальцов.

<sup>4</sup> Вакка (вака, серая вакка) — горно-каменная порода, занимающая средину между базальтом и глиною («Толковый словарь живого великорусского языка» В. И. Даля). — А. Б.

писавшиеся, признали за лучшее распорядиться деньгами (семьдесят два рубля и семьдесят пять копеек), собранными за литературно-музыкальный вечер, который был нами дан 21 ноября сего года в пользу Иванищевской библиотеки, таким образом: зная, что Дмитрий Дмитриевич Смышляев отправляется в Шадринск, от которого недалеко находится помянутая библиотека, и, полагая, что для него удобнее с пользою для библиотеки израсходовать эти деньги, определили: предоставить их в распоряжение Д. Д. Смышляеву, в уверенности, что он сообщит печатно насчет того, как будут употреблены деньги. Подписали: Марья Смышляева, Евгения Толмачева, Василий Белов, Дмитрий Смышляев, Михаил Тиммерман, Степан Шиловский и Николай Фирсов.

(Сообщено в редакцию «Губернских ведомостей» от Д. Д. Смышляева).

### О Далматове и из Далматова<sup>5</sup>

Зырянов А. Женское безмездное училище в заштатном городе Долматове // ПГВ. — 1862. — 27 апр., № 17, часть неофиц. — С. 267–269.

#### Женское безмездное училище в заштатном городе Долматове

Заштатный город Долматов, несмотря на пестроту и разносословность населения его, не имел в стенах своих женского училища, следствием того было отсутствие грамотности в женском поле и закоренелое нерасположение к ней у жителей, за исключением кое-кого. 15 октября 1861 года последовало открытие такового после торжественного молебствия, отправленного с хором монастырских певчих в доме училищном при девочках, родителях их и посторонних крестьянах, настоятелем Долматовского Успенского монастыря архимандритом Мефодием в сослужении приходского протоиерея Григория Плотникова и священника Никифора Черемухина, и с этого времени продолжает оно свои действия безостановочно с классами для рукоделия. Учениц вначале было 12, потом выбыло из них по разным случаям 4, остались постоянных 8. Последние оказали в грамотности и некоторые из них и в рукоделиях отличные успехи. После Пасхи многие родители намерены поместить детей своих в училище. Безмездною наставницею в этом училище священническая жена Павла Иосифова Черемухина, помощницею ее священническая девица Авдотья Никитишна Вышегородская, законоучителем мужской первой священник Никифор Черемухин<sup>6</sup>. К чести

<sup>5</sup> До середины XIX века имя города писалось как Долматов (через «о»). В конце XIX века появилось написание Далматов («через «а»). Некоторое время встречались оба написания. — А. Б.

<sup>6</sup> Подробные сведения о училище отосланы для помещения в газету «Русский листок» (Прим. автора). Странно было бы предположить от г. Зырянова мнение, чтобы «Русский листок» мог сообщать туземным жителям сведения скорее и полнее, чем местная газета. «Русский листок» для нас существует номинально,



наставников относятся усердие и любовь их, с которыми занимались они училищем, что доказывается успехами учениц, уважающих преподавательниц за то еще, что они обращаются с ними ласково и кротко.

Вот содержание письма моего к помощнице наставницы, выражающее благодарность мою ей за усердие и любовь ее к училищу:

Милостивая Государыня,  
Авдотья Никитишна!

Со времени открытия в заштатном городе Долматове бесплатного женского училища, наставница и Вы, как помощница ее, занимались с любовью и усердием детьми, вверенными Вашему попечению. Это делает Вам честь и уважение. Продолжайте трудиться на пользу ближних Ваших в полной надежде, что труды Ваши не пропадут и польза от них будет. В вознаграждение их, препровождая при сем Вам десять рублей, прошу иметь в виду, что усердие Ваше не останется без вознаграждения по мере сил от желающих добра Вашему училищу.

Примите уверение в моем истинном почтении и совершенной преданности, с которыми имею честь быть и проч.

А. Зырянов.

Зырянов А. Предупреждение от Долматовской библиотеки // ПГВ. – 1862. – 27 апр., № 17, часть неофиц. – С. 269–270.

### Предупреждение от Долматовской библиотеки

Долматовская бесплатная библиотека, снабжая читателей книгами, по первому требованию их вынуждается иногда не удовлетворять все спросы, потому что некоторые из читателей или подолгу задерживают полученные из нее книги, или без ведома библиотекаря передают их в другие руки с риском затерять их. Эти случаи, поставив библиотеку в невозможность оказывать услуги другим требователям, вынуждают меня, нижеподписавшегося, покорнейше просить гг. читателей поспешать прочтением и возвращением полученных ими из библиотеки книг без нарушения сроков, в уставе указанных, и предъявлять книги к сдаче в полученном из библиотеки виде.

Управляющий библиотекою А. Зырянов.

Зырянов А. Из Долматова // ПГВ. – 1864, 10 июля, № 28, часть неофиц. – С. 191.

*Из Долматова.* Жители заштатного города Долматова 24 июня предавались усердной молитве по случаю крестного хода, учрежденного, по желанию и ходатайству крестьянского общества,

а для уездных жителей тем паче меньше (Прим. Редак[тора]). «Русский листок» — ежедневная газета, издававшаяся в Санкт-Петербурге в 1862 г. (с 1 января), с 1863 года (с 32-го выпуска) «Весть». — А. Б.

в отвращение бед и напастей, постигавших их пожарами и падежами скота в последнее десятилетие. Пожары были бедственны и разорительны для жителей; последние не могут поправиться и до сих пор, тем более что существовала дороговизна на все жизненные припасы, а у жителей как раз на это время продавать было нечего — требовалось только купить и дорого платить. Желая отвратить на будущее время повторение пожарных бед и возлагая всю надежду на помощь Божию, крестьяне постановили приговор об учреждении на вечные времена (раз в год) крестного хода; этот приговор и передан жителями чрез местное Долматовское волостное правление настоятелю Долматовского Успенского монастыря архимандриту Мефодию, для исходатайствования разрешения у высшего начальства на осуществление их доброй мысли, которая теперь и осуществилась. Ныне исполнилась эта общая молитва в первый раз. Стечение жителей было значительное, но все-таки неполное, потому что в 24 ч. июня бывает храмовой праздник в селе Широковском, куда многие жители Долматова ходят и ездят на богомолье, а иные, под предлогом богомолья, на праздник к родным для гостыбы.

Крестный ход учрежден в день смерти блаженного Долмата — строителя и первоначальника Долматовского монастыря, который умер 23 ч. июня, но свершили ныне крестный ход 24 ч. июня, именно в тот день, в который расходится народ по давнему обычаю в село Широковское. Поэтому нет удивления, что стечение жителей было не полное, но все-таки было очень, очень значительное.

День в 24 ч. июня выдался ясный, теплый, хорошо способствовавший духовной процессии. Предстоятельством в ней настоятель монастыря архимандрит Мефодий с участием председателя приходской Николаевской церкви старца протоиерея Григория Плотникова и других из местного духовенства. Процессия шла кругом селитьбы Долматова по наземным улицам, начиная с часовни, устроенной под ключом в овраге возле красного бастиона у монастыря, где первоначально поселился инок Долмат в выкопанной им пещере; потом продолжали шествие на реку Исеть, далее на кладбище и на речку мельничную, а оттуда опять на р. Исеть, в конце другой стороны селения, и наконец к приходской церкви и в монастырь, не по большой трактовой улице, а по береговой и средней, потому что в береговой улице стоит часовня на месте первоначальной приходской Николаевской церкви, а в большой улице стоят сплошь и рядом кабаки, так что против девичьего безмездного училища, как нарочно вблизи приходской церкви и волости кабак какого-то недавно бывшего писаря Красильникова, который отлично назидает всякого рода беспорядками преподавательниц и учениц. Жаль бедных их! Потому собственно улица эта прозвана и называется «поганой».

А. Зырянов.

Зырянов А. Из Долматова // 1864. – ПГВ. – 17 июля, № 29, часть неофиц. – С. 199–200.

*Из Долматова.* К грустной стороне земледельца приходится отнести недавнее появление па лошадах в некоторых зауральских местах сибирской язвы. Болезнь эта появилась ныне в селах Долматовском, Нижнеярском и деревне Верхнесуварышской. Она на первый раз работает как будто слабо, однако отличить характер ее от характера других болезней представляется полная возможность. Вчера мой конь высокорослый и полнокровный заболел внезапно с утра; боль обнаружилась в селезенке и потом быстро текла по кишечному каналу до легких. Воспаление делалось час от часу сильнее и больше; пособия, подаваемые ему, как-то: селитра, глауберова соль, сабур, камфара и терпентинное масло, не помогли нисколько; огневик, или иначе антонов огонь, развивался быстро; к 5 часам вечера конь мой изгиб, несмотря на все старания к восстановлению его здоровья.

У других хозяев в вышепоименованных селениях тоже есть подобные потери и потери у некоторых самые чувствительные и разорительные. Мер к предупреждению этой болезни еще никаких не принято, а они необходимы и необходимы крайне, потому что болезнь эта заразительна и грозит большою опасностью народному благосостоянию. Причину появления болезни надобно искать прямо в пожарах, существующих почти с весны по всему нашему Зауралью, где бездомие и постоянный зной крайне вредоносны. Цены на хлеб вдруг возвысились, – именно на зерно пшеницы с 3 к. до 70 к., ярицы с 20 до 55 к. и овса с 30 до 50 к. сер. Обещается новая дороговизна как на хлеб, так и на сено. Зато лошади были чересчур дешевы в Петровскую ярмарку в городе Шадринске.

Припадки сибирской язвы я определить в точности теперь не могу по недавнему появлению этой болезни в здешней местности, а берусь с сегодняшнего дня следить и наблюдать за ходом ее. Это известие сообщаю я наскоро и торопливо, как предупреждение соседям для принятия предварительных мер к предосторожности.

А. Зырянов.

Зырянов А. Телеграфная дорога между городами Камышловом и Шадринском // ПГВ. – 1864, 21 авг., № 34, часть неофиц. – С. 235–236.

### **Телеграфная дорога между городами Камышловом и Шадринском**

Для предполагаемого телеграфа из города Камышлова в таковой же Шадринск и далее затем до Ивановской ярмарки, существующей в степи за селом Маслянским (в 27 верстах от Шадринска), столбы поставлены, банки укреплены в них и теперь недостает только одной проволоки. Телеграф потянется не прямою разрабо-

танною дорогою от села Тамакульского<sup>1</sup> на села Кривское, Иванищевское и потом в Шадринск, а чрез заштатный город Долматов и Замараевское село. Первый путь – прямее и ближе, а последний кривее и отдаленнее, ибо от Шадринска по первому пути считается до Камашлова 106 верст, а чрез Долматов 124. Притом дорога от Долматова к селу Тамакульскому на расстоянии 25 верст проселочная, не разработанная, грязная и местами низменная: ее предположено Дорожной Комиссией расчистить, усыпать, оканавить и расширить. Работа предстоит многосложная. Не знаю, как определено устроить ее в пределах Камышловского уезда от границы Шадринской до села Тамакульского, а в пределах Шадринского на протяжении 13 верст 47 саженой, считая от межуездной границы, возложено проведение тракта на одну часть крестьян Долматовской волости в числе 2730 душ, тогда как всех душ в одной по последней ревизии считается 5790, из коих 3060 д. отчислены на поддержание давно обработанного Исетского тракта, лежащего (по направлению от Екатеринбургa) в Шадринском уезде. Расписать легко крестьян по трактам, но исправлять тракты в натуре не так-то легко, особенно если взять в расчет неоднородность и разнохарактерность их. Новый тракт по телеграфной линии потребует самого значительного устройства, на первой раз очень тяжелого для одних 2730 душ, потому что сверх проведения дороги, не говоря о ценности труда, рабочих сил и потраченного времени на расширение и улучшение полотна ее с канавами и рвами, нужно будет достроить на ней несколько мостов, гатей и труб, а именно: а) на второй версте от города Долматова к селу Тамакульскому лежит лог пятнадцати саженой глубины на протяжении 4<sup>1</sup>/<sub>2</sub> арш., на котором потребуются устроить мост по оценке старожилов в 2000 р.; по обе стороны его должна быть отстилка или плотина сажен до 10, а если провести дорогу прямо возле телеграфных столбов, то понадобится строить два моста, потому что тут рядом два оврага; б) на второй версте есть промоина, требующая трубу в 50 р.; в) тут же другая промоина потребует трубу в 50 р.; г) на третьей версте тоже промоина требует трубу в 200 р.; д) на пятой версте грязное место потребуются заслать и сделать на нем трубу, что обойдется не менее 60 р.; е) там же другое подобное место на протяжении 25 сажен потребует такой же работы в 50 р. ж) на шестой версте лежит лог под названием Лапаиха, на котором мост и слань по грязям и низям по обеим его сторонам обойдется в 300 р.; з) далее тянется грязная низменность на протяжении 200 саж., требующая улучшения в цену до 2000 руб., ибо понадобится кроне слани сделать на ней несколько труб; и) на седьмой версте понадобится устроить на ложке слань и трубу в 150 руб.; i) на десятой версте течет речка

<sup>1</sup> Село Тамакульское Камышловского уезда граничит с заштатным городом Долматовым и селами Широковским и Кривским Шадринского уезда. (Примечание не обозначено; надо полагать, редакторское. – А. Б.).

Скакунка, на которой потребуется мост в цену до 2000 руб.; к) там же есть грязное место до 25 саж. с потребностью умащивать его на первой раз на 60 руб.; л) на двенадцатой версте опять лог и будет мост в 60 руб., и наконец м) на той же версте опять лог потребует устройство моста в 150 руб.

Таким образом проведение новой дороги составят для приписанных к ней крестьян почтенную цифру за одни мосты, гати и трубы в 7130 руб. сер. по 2 руб.  $6\frac{1}{4}$  коп, на каждую душу, которые должны понести одни 2730 душ без участия других крестьян как Долматовской, волости, так и смежных с нею соседственных волостей, более облегченных в отправлении дорожных повинностей. Не говорим при этом о ценности полотна дороги на расстоянии 13 верст 47 саж., которого падется на каждую приписную душу по 2 саж. и  $1\frac{1}{2}$  аршина с 2 вершками. Что это будет стоить? Не определяем. Оценка может быть различна по временам года. По новой дороге проезду никакого не может быть на село Тамакульское, кроме недельных незначительных партий арестантов, препровождаемых из Шадринска в Камышлов, потому что все лица, едущие из первого в последний или из последнего в первый, проезжают по обработанной трактовой дороге, лежащей прямо между ними чрез села Тамакульское, Кривское и Иванищевское. Значит эта Тамакульско-Долматовская дорога будет устраиваться для одних только телеграфных столбов. Столбы эти проведены местами целыми полосами, пашен засеянных крестьянским хлебом, которой от поставки столбов и банок был мят и топтан, а с операцией натянутия проволоки отаптываться он будет еще больше, потому что хлеба хотя созрели, но еще не сжаты. В других местах захватило столбами полосы паровых пашен и следовательно с проведением новой дороги прямолинейно со столбами крестьяне неизбежно должны лишиться как паровых пашен, так и жнитвенных, могущих на будущее лето, принести им плоды от посева.

К Исетскому тракту, как выше пояснено, приписано Дорожной Комиссией 3002 души по 2 сажени 1 аршину и 5 четвертей на каждую из протяжения, 8 верст 305 саж., но следует приписать 3060 душ по 1 саж. 1 арш. и  $2\frac{1}{2}$  четверти на душу. Расписание об этом, посланное в Долматовское волостное правление, исчислившее души крестьян и меру участков, не верно; в нем, между прочим, показано долматовских мещан на два раза 4061 и 192 души (4253) с участком Исетской дороги для исправления им на 438 сажени, тогда как их всего считается по последним исчислениям немного более 500 душ, на коих наложено в расписании равномерно с крестьянами по 2 сажени и 1 аршину на каждую душу, следовательно, возложить надобно на них дороги не 348 сажени, а 2 версты 166 саж. Это резкая, неизвинительная ошибка и требует тщательного исправления.

Из сравнения состояния двух дорог Исетской и телеграфной и числа приписанных к ним душ

крестьян можно видеть, кому из них тяжелее достанется: одна дорога обработанная, исправная, требующая только одновременного в год добавления ее песком, а другая вновь пролагаемая с низями, мостами, гатями и трубами, нетронутая никогда рукой человека. Изволь поправляться с нею! Здесь же крестьяне по обычаю, издавна ведущемуся между ними, исправляют дороги не посредством выбора особых рабочих людей, а натурою, все сплошь и рядом равномерно по числу ревизских душ, по этому если отделить из числа 5790 ревизских душ Долматовской волости на новую телеграфную дорогу 2730, то сверх непомерного отягчения последних понадобится переуровнять между остальными 3060 душами все прежние участки их на Исетском тракте, что повлечет к большим неудобствам, затруднениям и замедлениям. Кроме того, невыгодная сторона будет по поводу новой дороги между самими крестьянами, потому что приписаны они к ней не все и не изо всей Долматовской волости, а только одною частью, следовательно, каждому из них не захочется устраивать новую дорогу, а захочется остаться на старой Исетской, как менее обременительной, и потому раздор, несогласия, споры и ропот тут неизбежны. Например, 284 души из 1470 долматовских крестьян и 60 из 399 тропинских как прикажете назначить? По приговорам общества? Да, конечно, по приговорам общества, иначе нельзя.

В свою очередь неравномерно бывает исправление и Исетского тракта, на котором лежит по участку крестьян Долматовской волости 7 мостов, 12 труб и несколько гатей. Мосты, трубы и гати исправляют и содержат на нем крестьяне тех именно селений, кои угадали на них по разверстке дороги и оттого противу других общественников достается им очень тяжело и трудно, особенно па дорогих местах через речку Суварыш, после ее полноводия, требующих ежегодного ремонта для их поддержки.

Чтобы уравновесить или уравнять дело дорожной повинности по поводу выше изъясненных неудобств поверенный от долматовских крестьян обращался с просьбою о том в Уездную Дорожную Комиссию, но она нашла ходатайство его затейливым и не уважило его. Хороша затейливость там, где мужичьи слезы каплют! Поверенный, не смотря на этот отказ, все-таки просит приписать к проведению телеграфной дороги крестьян всех Долматовской и других волостей (облегченных в дорогах) смежных с Долматовской или отнести первоначальное устройство ее с мостами и трубами на счет земского сбора или на счет желавших провести телеграф шадринских горожан вместе с долматовскими купцами и мещанами, которые в свою очередь должны быть участниками в проведении ее; одним словом, сделать из трех что-нибудь одно в облегчение долматовских крестьян.

Чем кончится это? Не знаем. Подождем разрешения от начальства и понадеемся, что оно



облегчит участь приписанных к телеграфной дороге 2730 душ крестьян, вызывающих по заповеди любить ближнего, живое сострадание к ним и не притворное сочувствие, особенно если взять во внимание семейства бедняков<sup>1</sup>, имеющих 5, 6, 7 ревизских душ с одним или двумя наличными работниками, потратить с которых за устройство одних мостов, гатей и труб по 2 руб. 61¼ коп. (с каждой души), всего 13, 15 и 18 руб. сер., они будут никогда не в силах. Притом на плечах у них содержание семейства, оплата податей, чужая работа и, быть может, отправление еще какой-нибудь общественной службы, ибо дорожная повинность не дает исключения от несения общественной службы, как для всех ровная и обязательная. Что тогда прикажите делать крестьянину? Плакать и разорятся в конец. Тяжела участь бедняка. Жаль, жаль его горегорького!

От исправления Исетского тракта в Екатеринбургском уезде и Пышминского между городом Екатеринбургом и Березовским заводом крестьяне Долматовской волости будто бы избавлены, но им об этом не объявлено, и тракт между селами Тамакульским и Кривским, идущий из Камышлова в Шадринск, лежит теперь на ответственности их в отношении исправления его и содержания в порядке.

А. Зырянов.

Зырянов А. Налог на недвижимые имущества в заштатном городе Долматове // ПГВ. – 1864, 25 сент., № 39, часть неофиц. – С. 267.

### Налог на недвижимые имущества в заштатном городе Долматове

Оклад налога на недвижимые имущества в городах, посадах и местечках вступил во второй период его существования или вообще во второй год его жизни. В Долматове, бедном строениями, оценка их на нынешний 1864 год с принятием в расчет стоимости селитьбенных мест, занимаемых жителями, окончена раскладочной комиссией в июне месяце и тогда же ведомости ею отосланы в Шадринскую городскую думу, а сей последний один экземпляр из них представлен на утверждение в Пермскую Казенную Палату.

Поздняя оценка имуществ производилась здесь от не своевременного побуждения к тому городских сословий мещанским старостой, оправдывающимся в свою очередь тем, что он поздно получил от кого следовало распоряжение на производство описи и расценки; к тому же подошла весна – время жаркого сева хлеба крестьянами, депутаты коих поэтому не могли оставить полевых работ, на которых зиждется у них весь земледельческий строй их быта и жизни на целый следующий год. Но об этом оставим говорить, потому что оценка имуществ все-таки произведена и

описи куда следовало представлены, а поговорим лучше о другом.

В Долматове, как сказали мы выше, строения у жителей по большей части за исключением немногочисленного меньшинства плохие, бедные, законченные кое-как на скорую руку после трех пожаров, губительно опустошивших город в 1851, 1852 и 1861 годах; поправиться жителям после такой сильной кутерьмы как-то не довелось по причинам несколько от них независимым, а потому прошлогодняя раскладочная комиссия, не стесненная ни какими ограничениями, оценила имущества в 3, 4, 5 и 10 руб. с налогом  $\frac{3}{4}$  к. на каждый рубль платежа. Таким образом, она наценила всей собственности в городе на 37,400 р., с определением налога 280 р. с копейками.

Нынешняя раскладочная комиссия так сделать не могла, потому что новыми правилами определялось принимать в расценку те только имущества, доход с коих будет простираться до 25 коп., а ниже того в расклад и счет не принимать. В Долматове при убогих жилищах больше половины жителей должны были остаться безучастными в налоге и между тем общий голос их требовал равенства, требовал привлечения всех одинаково к налогу, смотря по стоимости имуществ их, по уважению тому, что все домовладельцы одинаково пользуются выгодами по жизни в обществе и, следовательно, одинаково должны нести повинности не в тягость одними другими. Нужно было согласить подобные противоречия с буквальным смыслом закона, и не было бы лишним притом подавить благоразумием всякой бестолковый ропот или вопли негодования в устах неграмотного люда, принадлежащего по большинству к сословию государственных крестьян, сословию, повторяем, неграмотному и вполне девственному в старине, рутине и неразвитости. Комиссия, однако ж, нашлась в этом и удачно вышла из затруднения.

Оклад налога на 1864 год определен расписанием на город Долматов в 140 р. Внесено в оценочную опись всех имуществ 622 №№ на сумму 56,000 руб. с обложением одной четвертью копейки каждого оценочного рубля.

По разрядам ведена оценка так:

Записано	иму- ществ	на	Налог начтен с них	
			р.	к.
у 9 купцов	13	5,400 р.	13 р.	50 к.
у 26 мещан оседлых	26	4,150	10	3½
у 19 разночинцев	19	6,400	16	
у 504 крестьян	504	40,050	100	12½
	562	56,000	140	

Освобождено от налога за бесценностью строений и усадеб и за другими законными причинами мещанских имуществ 6, крестьянских 95 и приходских священноцерковнослужителей 19; всего 120. Духовенство освобождено от налога по сочувствию к нему благоразумных членов раскла-

<sup>1</sup> А много ли не бедняков, спрашивается? (Примечание не обозначено; надо полагать, редакторское. – А. Б.).

дочной комиссии в видах соблюдения его материальных интересов<sup>1</sup>, к этому вызывали в тоже время попечительная заботливость Правительства об улучшении и поднятии материального его быта. Однако большинством жителей под разными предложениями неохотно была принята такая произвольная, по мнению их, выходка членов раскладочной комиссии и вызвала даже одновременно ярый клич к уничтожению ее и ропот на них за противное, но по здравом обсуждении ее мера эта вполне одобрена.

В нынешней раскладочной комиссии председателем был рядовой крестьянин, а прошлогодний председатель – купец – оставался простым в ней депутатом; остальные депутаты в ней были все неграмотные, кроме одного от духовенства, одного от мещан и одного от крестьян.

Мещане неоседлые, живущие в деревнях и селениях крестьянских, не делят с городскими жителями тягостей налога, по непривлечению их к тому ни там, где живут они оседло, ни там, где приписаны к обществу: например, в Долматове. Это в глазах простонародья кажется неравномерным, ибо кроме незначительной доли земских повинностей, разлагающихся в свою очередь и на другие сословия городского и сельского общества, они делаются изъятими от этих налогов.

Долматовец Александр Зырянов.

Зырянов А. Известия из Долматова // 1866. – ПГВ. – 20 июля, № 58, часть неофиц. – С. 231.

#### Известия из Долматова

После принесенного в один из дней апреля месяца благодарственного Богу моления за спасение драгоценной для России жизни Царя Благодетеля крестьяне Долматовской волости на сходе, собранном 18 мая для поверки призывных списков людей, назначенных в рекрутскую очередь, в присутствии чиновника Пермской Палаты государственных имуществ, наблюдающего за волостями, г. Албычева, движимые верноподданническими чувствами, приговором определили пожертвовать в память столь чудесно явленной 4 апреля Отечеству нашему Божией милости 200 руб. из доходов с мирских оброчных статей на сооружение двух св. икон. 20 мая по тому же благодатному случаю совершено торжественное моление на площади, примыкающей к Долматовскому Успенскому монастырю с коленопреклонением и особенным умилением. После этого составлялся Государю Императору адрес, который подписывали грамотные при сельском старосте Шабанове.

Крестный ход, который с разрешения Святейшего Синода установлено совершать здесь в отвращение пожаров, неурожаев и скотских падежей, не мог по местным обстоятельствам состояться ни 23, ни 24 июня, и был отложен до

26 июня. День этот был воскресный, и молещиков собралось довольно. Духовная процессия, соединившаяся из двух церквей – приходской и монастырской – начала шествие свое с ключа, находящегося в овраге на северо-западном углу монастыря, где, по преданию, была первоначальная пещера основателя монастыря инока Долмата. Оттуда шествие продолжалось до реки Исети и по всем улицам, и пройдено было более 5½ верст при сильном жаре в +32° по Цельсию. Но ни жар, ни трудность продолжительного шествия не чувствовались при усердном молении жителей, вспоминавших при этом страшные опустошения, произведенные здесь пожарами 1851, 1852 и 1861 годов, от которых и до сих пор еще многие из них не могут поправиться.

Благоприятная погода, стоявшая за Уралом, оживила упавший дух народа, несущего тяжкие последствия неурожаев и безденежья. Поля радуют его, обещая хороший урожай. Своевременные дожди, перепадавшие в мае и июне месяцах, дали превосходные всходы хлебам и травам, первые уже колосятся, а к укусу последних скоро приступят. Цены на зерно вследствие ожидаемого урожая колебались в последнее время очень значительно. По весне пшеница продавалась по 80 к. за пуд, ярица по 70 к. и овес по 28 к. Перед Петровской ярмаркой, существующей в городе Шадринске, пшеница стояла на 63–65 к. за пуд, ярица на 50 и 52 к. и овес на 18 к. Но во время значительного съезда на ярмарку покупателей цена вновь возвысилась, а именно: на пшеницу до 77¼ к. за пуд, ярицу 70 к. и овес 21 к. Теперь, с отвалом скупщиков, цена опять понижается, а на полях, между тем, всходы радуют всех; жаль только, что дней десять уже как нет дождей и стоят жары, чувствительные уже для овсов, которые местами, по случаю позднего посева, низки и не окрепли еще в корне. Слишком дешевого хлеба при самом отличном урожае ожидать все-таки нельзя, потому что недосев у крестьян был чрезвычайно значителен по недостатку семян: из зажиточных людей, не говоря уже о прочих, многие обеднели и полей обсеменили, сравнительно с прежними годами, гораздо менее; для своего продовольствия большинство покупает муку с рынка. Извольте же после этого сообразить, что это стоит бедняку и многосемейному. Нужда в народе поразительная, и удивительно, как он только живет и пробивается. Распродажа последнего из движимого и недвижимого имущества его есть неизбежное следствие его недостатков и совершенного оскудения его средств. Многие нашли возможным наниматься в срочную работу в уральских станицах к казакам, где к 12 до 15 р. годовой платы приряжают они себе к посеву хлеба из счета хозяина десятину или две и хвалятся ныне надеждою там на урожай. В Долматове сверх того много мастеров выделывать кирпич, которые вследствие бедности своей запрядались еще с зимы и занимаются выделкою его в разных отдаленных местах, за то мало

<sup>1</sup> В 1863 году духовенство долматовское не пользовалось льготой от налога. (Примечание не обозначено; надо полагать, редакторское. – А. Б.).

они и посеяли, а иные и вовсе не посеяли, не говоря уже об отсутствии у них паров к будущему году. Подати и повинности у многих не заплачены до сего времени, потому, как говорится, что у них ни пить, ни есть и продать нечего. Земли под пары на первый<sup>1</sup> ряд приготовлены в конце мая и в начале июня, а в настоящее время перепахиваются они на второй ряд. Цены за десятину жнитвенной земли под однолетний посев стояли от 50 до 90 к., смотря по ее качеству, а под пары на два лета от 1 р. до 1 р. 20 к.; но местами, по питаемой на урожай надежде, последние цены возросли до 2 р. 30 к. Излишков как пашен, так и покосов довольно во всех деревнях и селениях зауральских, и потому богатым мужикам привольно жить и обогащаться на счет бедняков, закабалившихся заранее из-за куска хлеба и части денег в работу к ним в предстоящий сенокос и жатву.

С зимы лихорадки и горячки в среде молодого народа производили здесь значительную смертность. Не миновались они еще и теперь, и свежие и лучшие народные силы оставляются в жертву смерти. Причину этой тяжкой невзгоды относят сколько к простудам, столько же и к недородам хлеба, в особенности же к обилию в нем жабрея, вредно отзывающегося в питании людей и скота. Люди от него всегда чувствуют нездоровье, которое обнаруживается болью в голове и в желудке с расслаблением в руках и ногах, а лошади и коровы делаются бессильными и неспособными к движению: безножеют; первых, т. е. лошадей, лечат тем, что ставят их в холодную воду, но это помогает им не много, потому что как только они разогрются, то снова делается с ними то же.

Александр Зырянов.

Зырянов А. Заметка по поводу корреспонденции из села Далматовского, помещенной в 11 № Пермских губернских ведомостей за 1868 год // ПГВ. – 1868. – 24 июля, № 59, часть неофиц. – С. 258–259.

#### **Заметка по поводу корреспонденции из села Далматовского, помещенной в 11 № Пермских губернских ведомостей за 1868 год**

Корреспонденция «Из села Далматовского», помещенная в 11 № «Пермских губернских ведомостей» за 1868 год, обрисовывая характер и значение зимней Никольской ярмарки, бывшей в стенах заштатного города Далматова в декабре месяце 1867 года, обнаруживает грустную сторону падения ее против ярмарок предшествовавших годов вследствие неурожаев хлеба и падежей скота. Это, к несчастью, правда, и правда голая. Но сверх того к застою торговых и промысловых дел, отражающемуся не на одной Далматовской ярмарке, а на всех других зауральских, не исключая самых главных ярмарок: Нижегородской и Ирбитской, и не первый год, а сряду несколько

лет, имеется много других причин, как внутренних, так и внешних, до коих автор корреспонденции не коснулся и коих мы тоже обойдем молчанием по обширности их объема и остановимся пока на тех только пунктах из статьи его, которые более обратили наше внимание и требуют некоторого разъяснения.

Во-первых, цифре проданного товара, выведенной автором корреспонденции, мы буквально не верим, как взятой с голословного показания далматовского городского старосты, зная достоверность и способ составления сих сведений на месте. Староста составил у себя ведомость о привозе и продаже товара, то же сделало со своей стороны и местное волостное правление, и у обоих вы найдете пропасть несогласия и противоречия, которые отчасти хоть согласны с третьей ведомостью, составленной уже в канцелярии станного пристава, но все-таки они далеки от истины и весьма неверно означают внутреннюю сторону ярмарочных оборотов. Механическая система подобного составления сведений о ярмарочных оборотах, как и заведенный порядок собирания их, давно известны в наших канцеляриях и давно вводят в странное заблуждение людей науки, интересующихся истинным значением их как пульсом торговой и промысловой жизни. Никольская зимняя ярмарка в Далматове известна во всем Зауралье<sup>2</sup> за ярмарку *мясную*, как Петровская в Шадринске за *конную*, Введенская в Мостовке за *рыбную*, Екатерининская в селе Масляном, за *сырокожную* и другие тому подобные; но автор корреспонденции «из села Далматовского» так мало отвел места для свезенного мяса сюда в 1867 году, что оно в количестве его обнимает всего только, по словам его, 395 стягов, по 4 пуда каждый, на сумму 20,706 р., тогда как мясо составляет здесь товар первой важности и необходимости и свозится в Далматов из всех окрестных мест и уездов. По простому глазомеру местности, на коей было расположено мясо в Далматове, уже можно заключить о вопиющей несправедливости, допущенной в цифре продажи этого товара. Площадь, занятая мясом, простирается до 150 саж. в длину и до 70 саж. в ширину. Мясо расставлено было по ней в 4 и 5 ярусов рядами, по 15 и 20 стягов в каждом ряду. Таким образом, на примерном пространстве в 100 саженов или в 300 аршин длиною только в четырех рядах (по 15 в каждом) до 18,000 стягов, полагая средний вес в каждом из них 7 пуд (а не 4 пуда, как значит у корреспондента Н. П...ва, ибо стяги менее 6 и 11 пуд на ярмарку не привозятся). Следовательно, всего составит в привозе одного до 126,000 пудов, по 85 к. за каждый, на 107,000 р. Корреспондент П...в расценил мясо в 70 к. тоже не верно, ибо продавалось оно тогда от 85 к. до 1 р. 5 к за пуд. Таким простым измерением обнаруживается, что привозная статья мяса в Далматове занимала в Никольскую ярмарку, не смотря на падежи скота и неурожаи хлеба, первое

<sup>1</sup> В тексте: *первой*.

<sup>2</sup> Слова «зауралье» и «приуралье» напечатаны со строчных букв. – А. Б.



место, а не третье, как выразил это в статье своей корреспондент И. П...в, который, сверх того, подтвердил еще, что «малый привоз говядины имел результатом то, что не осталось ни одного пуда непроданной говядины». Но это тоже неправда – говядина осталась у Цветовых и некоторых других, несмотря на хороший сбыт ее. Своз баранины (десятков тысяч) и свинины был тоже самый значительный, но корреспондент до оной не коснулся, удостоивши ее полного забвения, а извратил только истинную цифру пропорции свезенной говядины и имеющей по количеству заготовления ее громадное значение для всего Приуралья, ибо скупается и развозится она отсюда во все уральские ближние и дальние селения, заводы, рудники и прииски, и для свободной торговли которой в Далматове, по ходатайству местных жителей, основанному на потребностях торгового класса, зимняя Никольская ярмарка учреждена и утверждена двухнедельною с 1 по 14 декабря ежегодно.

Что привоз говядины был мал сравнительно с предшествовавшими годами, мы согласны с корреспондентом; но надобно ведь помнить, что в те годы свозилось мяса сюда от 60 до 150 тысяч стягов, так что жители, у коих находились постои торговцев мясом, запаслись доходами с него почти на круглый год жить безбедно и без нужды. Жаль, что корреспондент П...в в параллель своему выводу в статье оборота говядины не позаимствовал у городского старосты и не вывел размера дохода, поступившего за оную в городской доход, которого должна быть непременно значительная сумма, так как раньше мясо не приносило этого дохода, потому что стояло среди города, в улице, без всякой пользы для городских интересов.

Сала, по словам корреспондента, продано до 40,000 пуд на 10,000 р. Может быть это так... по крайней мере, близко к истине. Сала свозится сюда очень мало, ибо оно продается скотопромышленниками гуртовщикам большею частью дома на месте или в Кургане, Ялutorовске, Ишиме и Шадринске. Зато скоромного масла везено было гораздо более, чем показано в корреспонденции Н. П...ва, что опять докажем мы количеством 30 весов так называемых наборщиков, участвовавших во время ярмарки, которыми, по словам их, в продолжение этой ярмарки закуплено было масла от 200 до 300 пудов. Если положить средним числом 250 пуд на каждые веса из 30, то всего масла было в привозе и сборе 7,500 п. (по 5 р. каждый) на 37,500 р., а не 10,000, как показано у корреспондента. Цифра видная в ярмарочном обороте! То же можно сказать и о наборщиках конопляного и льняного семени, собираемого не менее как на 40 или 50 весах, скупивших такового около 8 или 10 тысяч пудов, гораздо на большую сумму, чем показано у корреспондента.

Горностай и хорек не составлял заметной статьи торговли в Далматове, напротив, зайчина была в большем ходу, да она и вообще на всех торгах в Зауралье составляет статью первой важ-

ности, ибо здесь сгруппировываются из нее партии для продажи гуртовщикам в Ирбите и Нижнем Новгороде, как и овчины с русских и киргизских баранов, скупаемой и отправляемой большими транспортом внутри России.

Не будем удивляться, что корреспонденция «из села Далматовского» составлена на скорую руку, торопливо, бегло и не обнимает всех статей товаров, свезенных на Никольскую зимнюю ярмарку в 1867 году. В ряду таковых видное место занимает рыба: свежая, сухая и соленая, доставленная из разных мест в количестве мене 3,000 пуд, на сумму до 46,000 р., судя по высокой цене на осетра, стерлядь, нельму и окуня. Вообще в эту ярмарку рыба продавалась очень дорого по малому лову и привозу ее. Лошадей свозилось тоже не меньше 1,000 штук на примерную сумму 18,000 р. А кроме того сколько было в привоз хлеба, кожаной и шерстяной обуви, красной и сыромятной кожи, саней, холста и т. п. Разных заведений было 7, гостиниц 2, погребов 3. Все это что-нибудь значило в картине ярмарки, оцененной корреспондентом Н. П...м только в 160,304 р., тогда как привозу товаров ее не укласть и в полмиллиона рублей.

Корреспондент Н. П...в, между прочим говорит, что на ярмарке не было ни карманников, ни колечников, ни других подобного сорта личностей. Может ли обойтись какая-нибудь ярмарка в Зауралье без подобных личностей. Что же касаясь до отсутствия преступлений на ярмарке, то это, во-первых, утешительно и слава Богу; во вторых, не диковина, так было и на прежних ярмарках за немногими исключениями, и, в-третьих, измеряется норма преступления не фоном или значением ярмарки, а степенью уровня нравственности народа, на какой он стоит, живет и движется.

Второе замечание.

Автор статьи «Из села Далматовского», касаясь городских доходов и городского хозяйства в Далматове, обличает неумение общества вести свои дела. По мнению его, покупка дома у купца Демидова для города есть нелепость, «а лучше бы, по заключению его, капитал употребить на устройство торговых помещений, устроить конюезы для приводимых на ярмарку для продажи лошадей». Также упоминает он об устройстве харчевен и указывает вообще на недостаток лавок и торговых помещений на площади, кроме «жердяных балаганов, сколоченных на скорую руку и могущих существовать только в ярмарочное время». Из всего этого видно одно то только, что автор нисколько не знаком ни с составом, ни с характером, ни с бытом далматовского городского общества, не имеющего и теперь еще самостоятельного самоуправления и с тем вместе и вещественных средств к его благосостоянию и устройству. Торговая площадь и ярмарка хотя издавна давали значительный доход городу, но доход этот по распоряжению начальства также издавна присоединялся к бюджету шадринской градской Думы и употреблялся на общие расходы по горо-

ду Шадринску за исключением незначительного сметного отпуска суммы для городского управления в Далматове. Поэтому ярмарочные доходы много лет сряду отдавались в аренду с торгов частным лицам ни кратчайший срок, которыми и устраивались на это время временные лавки и балаганы на свой счет из незавидного материала. В последствии уже, назад тому года четыре-пять, когда шадринский бюджет стал пополняться своими средствами, возник вопрос об отделении доходов далматовских от шадринских в исключительную пользу далматовского городского общества, и с этою целью ярмарочные сборы с площадей губернским начальством отданы пока в хозяйственное управление последнего, но окончательного разрешения на этот предмет еще не получено<sup>1</sup>. Городскому обществу посему и нельзя заняться устройством на площади лавок и торговых помещений впредь до представления ему этого права высшей властью. Оно само страдает и несет убытки от недостатка лавок и балаганов, уплачивая ежегодно за кортом оных купцу Демидову, как бывшему откупщику, до 300 р. Кроме того затрачивает оно значительную сумму на покупку бревен, теса и жердей, имеющих у него в порядочном запасе, которыми снабжает беспрепятственно всех торговцев во время ярмарок для временного устройства лавок и балаганов их, что имеет опять то неудобство, что после всякой ярмарки лес этот нужно собирать и увозить, несмотря на повреждения и испорченность его торговцами и опять снова входить в убытки и лишнюю трату денег.

Городское управление помещалось и помещается здесь в частных домах без всякого постоянства и переносилось и переносится ежегодно из дома в дом, смотря по капризу владельцев квартир или всякому новому выбору старосты. Поэтому общество горожан задумало купить для города у купца Демидова каменный дом, который составляет теперь красу и прелесть для Далматова как обширный, просторный, состоящий в самом центре города и в самой близи у монастыря и торговой площади. И прекрасно общество вздумало это. Дай Бог, что бы желание его осуществилось! Тогда оно будет и с домами, и с деньгами, если правительство предоставит в его исключительную пользу все доходы с ярмарки и гильдейских капиталов. Дом этот, занимаемый ныне квартирой судебного следователя, годился бы всякому уездному городу и, право, составил бы квартиру любого генерала, и город, между тем, приобретает его со всеми каменными и деревянными корпусами и балаганами, на торговой площади коих заключается довольно количество опричь отличного подвала, помещенного под одним корпусом, под самым домом находится пять лавок, в большом корпусе – 6 с жилыми изнутри комнатами и в малом – до 12, под железной крышей.

Все эти лавки теперь кортомятся на время яр-

марок у Демидова с балаганами на площади за 300 р., а с покупкою они составляли бы собственность города и к ним требовался бы уже небольшой гостиный двор, устроить который общество, разумеется, не замедлило бы, если бы были ему развязаны руки в отношении поступающих с ярмарок в пользу города доходов. Говорить о харчевнях, коновязях и т. п., как выразился об них корреспондент Н. П...в, находим преждевременным, потому что город средств пока еще не имеет в своих руках, а когда будут они, тогда общество сумет увидеть свои и недостатки и устранить их по примеру и опыту других городов.

Судьба далматовского благоустройства зависит положительно от разрешения вопроса о его денежных средствах, кои в настоящее время не имеют еще ни какого прямого назначения и скопляются пока, сосредоточиваются и сберегаются по мере их вступления. Будущность его со временем, судя по доходам и торговым оборотам, может быть завидна. Напрасно некоторые из молодых и легких людей проповедают во всеуслышание, что город в Далматове закроется и переименуется оный в село, так как населяющих его крестьян больше, чем купцов и мещан. Да ведь это старая песня, такая же самая ходит вот уже сряду несколько лет насчет Екатеринбурга, что в нем будет губернский город, и поется уже давным-давно<sup>2</sup>. О переименовании Далматова из города в село рассматривался уже вопрос в Правительствующем Сенате и разрешен, и статс-секретарем на всеподданнейшую жалобу крестьянского поверенного подтвержден отрицательно, так как будущность Далматова обещает без ущерба для местного сельского хозяйства развитие торговой и промышленной деятельности, что подтвердил и бывший начальник Пермской губернии Константин Ильич Огарев, заверивший притом, что Далматов со временем легко может стать в разряд уездных городов<sup>3</sup>.

В заключение скажем то, что нас удивил корреспондент «Губернских ведомостей» Н. П...в тем, что, сообщая о торговле и зимней Никольской ярмарке и говоря о городском хозяйстве, он озаглавил статью свою «Из села Далматова», а не «Из заштатного города Далматова», как бы следовало. Ведь Далматов не село и не местечко, а положительно заштатный город в Пермской губернии, потому что весь заселен на городских землях и в городской черте, за исключением какого-нибудь десятка домов, расположенных к селу Верхнеярскому<sup>4</sup>.

Член разных ученых обществ,  
Александр Зырянов.

<sup>1</sup> Вопрос о сборе с торговой площади Далматова и о доходах его уже разрешен г. министром внутренних дел и об этом в губернском правлении делается распоряжение. (Ред.).

<sup>2</sup> О переименовании Далматова в село, а равно об открытии Екатеринбургской губернии мы положительно не имеем никаких сведений. (Ред.).

<sup>3</sup> Заимствовано из устава Правительствующего Сената, последовавшего в январе месяце 1859 года. (Примечание, скорее всего, авторское. – А. Б.).

<sup>4</sup> Разбираемая г. Зыряновым статья, помещенная в 11 № «Перм. губ. вед.», была принята прежней редакцией «Губ. ведомостей». (Ред.).

Долматов. (Заштатный город в Шадринском уезде). Первоначальный основатель Далматовского Успенского монастыря, инок Долмат, пришел, как известно, из Невьянского монастыря, на левый берег реки Исети, *на белое городище*, и положил первый камень заселению нынешней обители в 1644 году, а умер он, по монастырским записям, в 1697 году и похоронен был внутри монастырской ограды, вблизи училищного корпуса, на западной стороне, где над прахом его до сего времени высится деревянная усыпальница, сберегаемая с особенною тщательностью, для множества стекающих сюда ежегодно, в ярмарочную пору, пред 9 ч. мая, богомольцев и поклонников для отправления заупокойных литий и панихид, так как местный и окрестный народ издавна чтит, с ревнивою преданностью, память блаженного Долмата и сотрудника его – сына, архимандрита Исаака, как подвижников, по преданию, и притом людей высокой добродетели и строго благочестивой жизни. Эта преданность к Долмату и Исааку выражается простым народом так благоговейно, как не раз мы видали, что пред бюстом первого, стоящим в нише на паперти, при входе в нижнюю церковь, зажигались очень часто им восковые свечи и клались усердно к подножию его яйца, деньги и т. п.

Ныне в разгаре Никольской ярмарки, именно в 8-е число мая, в день храмового монастырского праздника во имя св. Иоанна Богослова, происходило заложение каменного храма, на могиле инока Долмата, совершенное преосвященным Вассианом, епископом Екатеринбургским, приехавшим сюда нарочито для сего. День выдался ясный и ведренный, и потому торжество это сопровождалось громадными толпами ревнителей благочестия, сошедшихся и съехавшихся в Долматов на это время со всех сторон. Давка была при этом, разумеется, необычайная, но беспорядков никаких не произошло, и хотя полиция наблюдала здесь за сохранением порядка, но усилий ее почти никаких не требовалось; впрочем, сами действия ее настолько были облагорожены и гуманны, что едва-едва проявлялись, и не всякий мог заметить даже ее присутствия, как будто ее вовсе не существовало, подобно лондонским полисменам. Зато все свободные и, разумеется, лучшие места, около входных дверей в церкви, в монастырскую ограду и по бокам монастырских дорожек, были битком набиты всякого рода, пола и возраста нищими, выпрашивающими подаяния, и стоном, и писком, и ревом, и криком, и так далее, с наружным обнажением, разумеется, для показания сердобольным всякого рода и вида язв, ран и увечий своих, у кого только таковые есть или с уменьем сохранены. Такие зрелища любопытный всегда увидит на здешних торжищах по всему Зауральскому краю, и если охотник он до стихов и песен, то вдоволь наслушается всякого рода

лазарей и походов грешной души по мукам и насмотрится безобразных и отвратительнейших пьяных и грязных сцен и комедий.

Ярмарка прошла в Долматове обычно, без особенной бойкости и затишья в торговле, так как простой народ отвлечен в это время дорогой работой в полях по посеву ярового хлеба. Грязи было довольно, ибо 4, 6 и 7 мая шел дождь, которого пало в эти три дня более полутора дюймов; температура, за удалением солнечных лучей вследствие облачности, стояла в + 6, 10 и 12° по Цельсию; но в ясные дни, 8 и 9 мая, достигала до + 16 и 17°. Зато на полях теперь все оживилось, выступило из земли и раннецветное зацвело полным цветом, в особенности черемуха и акация. Краснорядцы торговали порядочно; наборщики холста, смурых тканей, пеньки и льна хвалятся обилием товара и сходством цен. Лошади продавались не по высоким ценам, сравнительно с предшествовавшими ярмарками; мясо скотское продавалось недорого: 4 и 5 к. за фунт, несмотря на громадный падеж по Зауралью рогатого скота в минувшем 1870 году. Соленой и сухой рыбы было мало в привозе, а свежей почти и вовсе не было, за ненастной погодой и отсутствием ее ловли. Ярмарочным комитетом выручено за лавки, балаганы и открытые места на торговой площади более 800 р., но комитет этот был поставлен ныне в большое затруднение отправлением квартирной повинности для съехавшихся на ярмарку и на заложение монастырского храма разных чиновных лиц, которые (т. е. квартиры) городской староста почему-то потребовал их от общества, а от комитета, и нанял их сам, а не общество, по произвольным ценам (по 17 и 20 р. за два, за три дня), в частных домах, тогда как городской дом, имеющий с пристроями более 12 комнат, совершенно был свободен и простоял пустым, занятый одним городским старостой, для которого требуется никак не более 3–4 комнат, для помещения его и всего городского управления. Все-таки общество, которому был предложен в 10 ч. мая, по закрытии уже ярмарки, вопрос об уплате денег за квартиры, разрешил сей расход из ярмарочных доходов, как вызванный именно ярмаркой, но один из членов одного сделал при этом под приговором оговорки в своем рукоприкладстве об упущении относительно неуместности расхода за наем квартир, при обилии их своих свободных в городском доме, и заключил притом желанием, чтобы было испрошено предварительное разрешение от кого следует на этот расход, если потребуется, так как ассигновки на квартирную повинность нет ни в смете, ни в росписи на 1871 год; расходовать же без того городской доход, кажется, по закону нельзя, что и имел в виду вышеприведенный член городского собрания.

Александр Зырянов.



Зырянов А. Долматов, 24 ноября // ПГВ. – 1872. – 13 дек, № 100, часть неофиц. – С. 474–475.

Долматов, 24 ноября. Урожай хлебов в нынешнем году по нашему Зауралью Пермской губернии был хорош, за немногими исключениями, о которых мы сейчас скажем.

Рожь и ярица везде обильны, цены на нее стоят невысоки, а именно: от 15 до 18 коп. за пуд.

Пшеница в большинстве случаев тоже хороша. Только местами поедала ее травяная вошь и кое-гдехватило сухими туманами, отчего зерно вышло тонко и сухоцаво. Слышатся также жалобы и на головнистость и куколь, обильно оказавшийся в ней на некоторых постатях.

Овес хуже и плоше, чем в минувшем 1871 г.; тогда цена на него существовала 15 и 16 коп. за пуд, а ныне существует 25 и 27 коп.

Горох родился тоже местами изредка; в большинстве случаев поела его травяная вошь; продается ныне по 50 и 60 коп. за пуд.

Ячмень везде хорош, мак тоже, но сеют здесь того и другого очень мало. Лен и конопля разводятся для домашней потребности, выдались выше посредственности; только сеется их по числу женских паев понемногу, и от того цены на волокно и семя стоят высокие сравнительно с предшествовавшими годами.

Овощей везде достаточно, кроме капусты, которая оказалась рыхлой и мягкой, вследствие чего много осталось ее на огородах. Капуста здесь не идет в корм скоту, а также не употребляются для сего и другие корнеплодные растения. Корм скота здесь составляют солома, мякина, сено и овес, даже не у всякого хозяина, по случаю невысокого уровня экономического состояния крестьянских хозяйств, дается скоту овес.

Картофель разводится в большом количестве только там, где существуют паточные заведения, а именно: в окрестностях г. Шадринска и в пределах Могилевской<sup>1</sup>, Мехонской, Уксянской и Каргапольской волостей; в других же местностях картофель разводится только в огородах для одного удовлетворения домашних нужд.

В Першинской волости, у какого-то крестьянина нашли ныне диковинную картофелину, похожую точь-в-точь на левую человеческую руку, с пятью пальцами, ладонью и кулаком по первую кисть; этот редкий экземпляр плода был передан местному становому приставу, у которого и остался.

Из ягод родилась брусника, клюква, смородина, вишня и черника, но калины, черемухи и боярки почти вовсе не было, по случаю несвоевременного холода, случившегося во время их цветения. Груздей тоже почти не было, если же и были местами, то в самом малом количестве,

почему только немногие местные жители сделали запас груздей на зиму.

По отзывам крестьян, нынешний год вышел чрезвычайно обилён мышами, которых развелось и водится везде много множество, в ущерб хлебным злакам, так что крестьяне подобного обилия мышей не запомнят.

Гололедица стояла за Уралом всю осень. Прочная санная дорога установилась лишь с 13 ноября. Реки Исеть, Миасс<sup>2</sup> и Теча стали ночью на 3 октября и по отсутствию снега промерзли глубоко. Езда была самая затруднительная, ни на санях, ни на телегах, как говорится. Холодов больших еще не было, исключая последнего времени; напротив, 14 и 17 ноября стояло даже тепло от 1 до 3° по Цельсию, отчего небольшой снег стаял на пригорках, а на открытых местах его сдуло ветром в леса и овраги, где он и лежит до сих пор; оголенные же места закрыло снегом, выпавшим ровно и обильно только 18 и 20 ноября. Зато 22, 23 и 24 ноября был весьма чувствительный, первый еще в нынешнюю зиму мороз, достигший до 30° по Цельсию.

Никольская ярмарка в г. Долматове, 6 декабря, обещается быть многолюдной, по случаю хорошей дороги; на эту ярмарку много говядины, баранины, свинины и рыбы доставляют Тобол, Иртыш и Обь. Прошлогодня ярмарка не отличалась большим съездом, так как зимней дороги тогда не было и издалека торговцы не приезжали. Эта ярмарка двухнедельная с 1 по 15 декабря, но продолжается по обыкновению только одну неделю и всегда оканчивается к 8 числу. По примеру ирбитчан жители г. Долматова ждут не дождутся своей ярмарки, так как многим из них она дает порядочные доходы за постой, квартиры, фураж и пищу.

С торговцев в зимнюю Никольскую ярмарку город получает за лавки, балаганы и открытые места ежегодно от 1,500 до 2,000 руб. Раздачей этих мест заведывает ярмарочный комитет, составляемый из двух местных, по выбору общества, и двух иногородних членов, выбираемых торгующим купечеством, под председательством далматовского мещанского старосты. Несмотря на такой коллективный характер нашего ярмарочного комитета, в бывшие здесь в сем году ярмарки Никольскую, 9 мая, и Успенскую, 15 августа, одни из членов комитета не были приглашены к участию, а другие извещены несвоевременно, и таким образом весь ярмарочный комитет сосредоточивался в одном старосте.

В общественной жизни г. Долматова господствует тишь, гладь и невозмутимый застой. Только ехавший от праздника из д. Верхне-Уварышской затеченский крестьянин рассердился за что-то на свою жену и убил ее дорогою, и убил притом зверски.

Александр Зырянов.

<sup>1</sup> Позднее д. Могилева вошла в Кондинскую волость, а ранее входила в Мехонскую волость. В 1850 году в Могилевское сельское общество входили: село Кондинское, деревни Смолина, Поротова, Могилева, Плоская, Титова, Крюкова Елесина, Ильтякова, Широносова, Тукманова, Липнягова. – А. Б.

<sup>2</sup> В тексте: Мияс. — А. Б.

[Зырянов А. Н.]. Путевые заметки от Каменского завода до г. Перми, составленные в 1853 году // ПГВ. – 1856. – [16 марта], часть неофиц. к № 11. – С. 46–50.

Каменский казенный чугуноплавильный завод, называвшийся при Петре Великом Каменско-Верхотурским заводом, расположен в Пермской губернии, в Камышловском уезде, на нагорном берегу речки Каменки, впадающей в Исеть. В архитектурном отношении завод не представляет ничего особенного. Местность по обе стороны Каменки гориста, пустынна и дика: местами встречаются крутые обрывы, чрез которые не пролегает даже тропинки. Зимой вид завода угрюм, весной же и летом довольно красив и даже поэтический, в особенности если смотреть с публичного общественного сада, расположенного на красивом холме, выше самого завода. Исетский почтовый тракт извилисто пересекает завод, потом упирается в обрывистый левый берег Каменки, где, пробравшись на самую вершину, следует по окрестным плодородным полям. Лощина, которою Исетский тракт пролегает по левому берегу Каменки, прорезана самую природою, но, судя по форме, расположению и тесноте этого дефиля, видно, что рука человеческая довершила многое. Несколько каменных казенных зданий, по архитектуре незатейливых, но сообразных местным потребностям, сливаясь в одну массу с простыми, опрятными обывательскими строениями, согласуются с панорамой пустынной живописной местности, и от того завод выглядит более миниатюрным уездным городом, чем обиталищем мастеровых. К тому же способствует и пестрота Каменского общества, состоящего из духовных, военных, горных и гражданских чиновников, купцов, мещан и сельских обывателей. Первоначальное основание Каменского поселья должно отнести к концу XVII столетия, горное же производство развилось здесь в царствование Великого Преобразователя России, а именно около 1700 года, и усовершенствовалось, как и на других уральских заводах, генералом Дегениным, посланным для этого Петром Великим, нарочно на Урал.

Общежительность и приветливость составляет отличительную черту каменцев: так, например, они кланяются и снимают фуражку не только между собою, но и при встрече со всеми знакомыми и незнакомыми. В общественном и домашнем быту они общежительны, добродушны и словоохотливы. Бывают, разумеется, исключения, но редко.

Деревня *Бутырка*, лежащая на том же Исетском тракте, в Екатеринбургском уезде, замечательна чрезмерным нищенством здоровых, румяных ее обитателей – государственных крестьян. Взрослые и малолетние мужчины и женщины от праздной, вероятно, жизни не считают за грех и стыд, рассыпавшись по Исетскому тракту на протяжении нескольких верст, назойливо докучать пешеходам и проезжающим, навичным про-

тяжно плаксивым напевом, выражающим умильную просьбу: «Дядюшка! Дядюшка! Милостинку Христа ради!» С такую просьбою, напеваемую безумолчно, мальчишки и девчонки стрелою несутся вдогонку за каждым проезжающим, две-три версты. Невольно сожалеешь при сем о слепой простоте этих малюток, с такого крошечного возраста начинающих свыкаться с бродяжнической жизнью, по дорогам, из куска вымалываемого хлеба. Что смотрят жалкие их родители? Позволяют и поощряют ласковым словом ребяческий промысел! Что будет с этими детьми впоследствии? Не свыкнутся ли они с беспечностью, праздностью и нищелюбием? За примерами не стало: в Камышловском уезде есть несколько деревень, между прочими села *Скатинское* и *Захаровское*, наполненные по видимому трудолюбивыми земледельцами, в сущности же совсем не то: они действительно в свое время занимаются хозяйственными и земледельческими работами, но в урочную пору целыми семьями рассыпаются по окрестностям и смежным уездам для нищенства и сбора зернового хлеба. В течение двух-трех недель они успевают таким образом набрать целые возы зерном и печеным хлебом. Но этому они прослыли в народе под именем *скатинских нищих*. Точно также и *бутырцы*: зимою и летом, стар и млад одинаково бродяжничают с утра до вечера, так что путь к Екатеринбург, – с Сибирской стороны, усеян этими людьми, устроившими подле дороги конуры и балаганы, для укрытия себя от непогоды и для разложения огней. Прежде точно таковы были жители деревни Косулиной, последней станции пред Екатеринбургом, вследствие чего и прослыли в народе *косулинскими нищими*. Со временем утратилось в косулинцах обыкновение нищенства, но имя косулинских нищих, вошедшее в поговорку, донныне слышно в народе, и употребляется в виде насмешки, при всякой случайности. Подобным образом жители села *Логинского*, лежащего на восток от Екатеринбурга пред Косулиной, слывут в Екатеринбургском, Шадринском. Камышловском и Ирбитском уездах *большепудиками*. Название это придано логинцам от подмеченной склонности к корыстным подлогам в мере и весе, при покупке и продаже хлеба, ибо логинцы, закупая зерновой хлеб в окрестных селениях, сбывают его с барышом на уральские заводы и в Екатеринбург, причем они усвоили себе в привычку делать большие пуды, на свою руку, из крестьянских навесных мер. Впрочем, с уничтожением безменов, уничтожились и логинцы-большепудики, но пословица к месту и случаю, донныне не умолкает в устах народа.

Екатеринбург славен не только горным производством, но и обширными оборотами по хлебной торговле. Крестьяне окрестных уездов живут, можно сказать, Екатеринбургом: какое бы ни было количество и качество привезенного ими хлеба, всегда все раскупается в Екатеринбурге. В свободное время они занимаются еще пере-

возкою руды на уральские заводы, но 5–15 коп. сер. с пуда, смотря по расстоянию, времени года и ценности фуража, причем принимается в расчет не только плата за провоз, но часто и самая руда, покупаемая самими извозчиками<sup>1</sup>, на месте ее добывания из недр земли, и потом сбываемая ими в Екатеринбург и на заводы. Отдаленные же от Екатеринбурга крестьяне, в восточных уездах Пермской губернии, занимаются зимою перевозкою сала в Екатеринбург. Провозная цена за пуд сала (не считая бочек) полагается по 5½, 6, 7 и 8 коп. сер. с 200–250 верст. Сколько же приходится из этой платы на одну лошадь? Любопытствуя узнать это, я входил в подробности всех мелких расчетов и нашел, что приходится от 3 руб. 50 коп. до 6 руб. сер., редко более. Каков бы ни был расчет, но это побочное занятие составляет для крестьян зауральских, чуждых кроме земледелия всякого другого промысла, важное пособие в хозяйственном их быту.

По тракту, от Екатеринбурга до Перми, расположены на живописной равнине, у подошвы Урала, жалкие жилья непременных работников деревни *Большие Решета*. Бедность их обнаруживается ветхостью строений, от времени распавшихся я разрушившихся.

Поднимаясь отсюда к Нижнешайтанскому заводу, достигается высшая точка Урала. Здесь-то возвышается одиноко, в недалеком расстоянии от тракта, мраморный столб с деревянною вокруг решеткою, в память высокого посещения пустынных вершин Урала ныне благополучно Царствующим ГОСУДАРЕМ ИМПЕРАТОРОМ, в 1837 г., и Его Императорским Высочеством Герцогом Максимилианом Лейхтенбергским, в 1845 году.

Нижнешайтанский, иначе Васильевский, частный завод построен довольно сжато, места селитебные имеют вообще не более 8 и 12 саж. в ширину; строения почти все деревянные и расположены по одному образцу, а именно: дом, плотные ворота и анбар<sup>2</sup> или флигелек. Во всем заводе нет ни одной площади, что может иметь важные неудобства в случае пожара. В недрах земли добывается здесь *кروавик* и *магнит*. Мальчишки набирают куски магнита и продают по Московско-Сибирскому тракту, в особенности извозчикам; за кусок величиною в кулак они выпрашивают 1½ и 3 коп. сер. Подобным же образом и почти за ту же цену сбывается мальчишками и *кروавик*. Магнит покупают не только из любопытства, но и как симпатическое средство, приманивающее будто бы рыбу в неводы и тенета.

Кроавик же, по общепринятому мнению туземцев, обладает особенною целебною силою против многих недугов, как-то цинги и т. и. Поэтому появление покупателя в Нижнешайтанске возбуждает всегда особенную деятельность в мальчишках, старающихся на перерыв сбыть свой товар и заработать при этом несколько копеек.

В зауральских уездах, как-то: Шадринском, Камышловском и других, крестьяне совершенно не знакомы с великороссийскими лаптями. Напротив, по сю сторону Урала, они в большом употреблении, в особенности у заводских людей и у извозчиков. Лапти называются инде *ботами*, продаются немного дешевле зауральских бахил, приготовляемых в особенности в Иванищевской волости, Шадринского округа, а именно: лапти по 30 и 38 коп., а бахилы по 40 к 80 коп. сереб.

В заводских и владельческих селениях, прилегающих к тракту, существует странный обычай: мыть и скоблить ножами наружность домов с уличной стороны, от земли до верхних оконечностей окон. Что означает этот обычай – мне неизвестно. По Московско-Сибирскому тракту есть много постоянных дворов и притом довольно обширных, но внутренность их не представляет вообще ничего привлекательного, по причине крайней неопрятности и отсутствия чистых комнат – горниц.

Постояльный двор состоит вообще из двух отделов: сеней и избы, оба в огромных размерах. На это есть уважительные причины: каждый хозяин с русским непритворным радушием принимает, поит и кормит проезжающих, преимущественно же извозчиков, людей черствых, требующих прежде всего тепла, простору, полатей, лавок и полок или грядок. Извозчики же, как известно, не живут в дружбе с чистотою и опрятностью. В избе, под потолком, повешен горизонтально длинный шест с спицами, в роде вешалки, для рукавиц, опоясок и шапок извозчицких.

Окна – средней величины: вышиною в аршин, шириною в три четверти; раны, в зимнее время, закрывают почти все оконное отверстие, лишь маленькие стеклышки, вставленные в самую середину, пропускают не много дневного света.

Есть и надлежащие оконницы и притом всегда с выдвигающею форточкою, для удобнейшего сообщения с внешностью. Дворы или ограды обширны и, в отвращение снега, мокроты и зноя, крыты наглухо драньем или тесом, а инде и соломою или же по всему пространству ограды поделаны сараи на деревянных столбах. Боковые пристройки плотны и глухи для безопасности от злонамеренных покушений. Чем пространнее двор, развязнее и приветливее хозяин, тем многочисленнее постои и тем значительнее доходы. Все дворники в высшей степени вежливы и предупредительны, впрочем иными им и быть нельзя: грубым обращением они как раз могут оттолкнуть от себя щекотливых и капризных извозчиков. Извозчик любит, в полном смысле слова, удобство, простор без ограничений и раздолье в скромном жилье хозяина. Ему не произносят ни одного слова неприятного, боятся не услужить скудостью пищи или неопрятностью стряпни, иначе при многочисленности постоянных дворов, извозчик займет другой, и всем и каждому разгласит недобрые слухи о первом. Знакомство и дружество не редкость между извозчиками и дворниками: первые, промышляя всегда одним

<sup>1</sup> В тексте: *извозчиками, извозчиком, извозщицков, извозщицки, извозщицких.*

<sup>2</sup> Амбар. – А. Б.



ввозом, не пристаю́т ни у кого кроме друзей и знакомых; последние же, сберегая доброе о себе мнение, делаются уступчивы в ценах на фураж и даже, при недостатке в деньгах у извозчиков, ждут расплаты до обратного пути, иногда же принимают в уплату часть товаров везомых извозчиками. Такая взаимность поддерживается одним честным словом: это слово для них закон.

Иные извозчики, в видах экономии, отправляют вперед, с одной станции на следующую, одного из товарищей для заблаговременного приготовления удобного посто́я, за возможно сходную цену. Каждую артель извозчиков предупредительные дворники встречают готовым чаем: иной дома вообще не знает чаю, но здесь непременно свыкается е эту роскошь.

За достоверное передавали мне сами извозчики, что многие из них не имеют, как говорится, за душой *ни кола, ни звена, ни дому, ни лому*, кроме двух-трех лошаде́нок; но при содействии товарищей и получаемых задатков, они, извлекаясь мало-помалу из нищеты, идут в извозы собственно для снискания довольствия, обилия и раздольной жизни, причем по важной их осанке и гордой физиономии более похожи на капиталистов, чем на бедных извозчиков. — Но приезде на постоя́лый двор, извозчики занима́ются выпряжкой лошадей и получением от хозяина овса и сена. Между тем хозяйки спешно готовят ча́н, и с приходом в избу извозчиков самовар уж на столе.

Извозчики, раздевшись в комнате, шумно и весело окружают клоко́чущий самовар, православные и магометане рядом садятся кругом стола. Если чувствуют по́зв к водке, пьют теперь по рюмке из хозяйской меры, а остальное после, перед обедом или ужином. Пирушка и попойка — в русском значении — по пути в кругу извозчиков не редкость. Вслед за чаем накрывается стол, и извозчики аппетитно принимают за пищу. Татары отдельно сами для себя варят мясо в особенных котлах, имеющих на этот случай у каждого хозяина: впрочем, это бывает только в дни постные или когда татары следуют в одном караване с православными. Пища скромная состоит из следующего: в дни скромные обед бывает обыкновенно следующий: первое блюдо или холодное состоит из остуженной говядины изрезанной в мелкие куски, которую заливают квасом и солят; потом подаются говя́жьи щи, крайне жирные, приправленные ячной крупой, хлеб печеный подается пшеничный и даже из крупчатой муки, черный же только по востребованию. За щами следует говя́жье жаркое тоже очень жирное, за тем просы́ная каша, варенная на молоке и облитая преобильно коровьим маслом, наконец ола́дьи и молоко. В постный день первое блюдо — карто́фель, искрошенная в квасе, за сим соленая капуста, огурцы и грузди с вилки или ложки, в последнем случае грузди приправляются квасом и солью. Если нет капусты, огурцов и груздей, то подается пирог с рыбою, за пирогом — рыбная похлебка, известная

в простонародье под именем уха. Потом рыбное жаркое или просы́ная каша, залитая конопляным маслом, и наконец густой квас. Пища довольно сытная в день постный! Впрочем, нельзя сказать чтобы извозчики были преданы обжорству: они едят много, но всего по два раза в сутки, а не по четыре, как делают наши зауральцы у домашнего очага. Пресытившись угощением дворников, ямщики тотчас же идут пускаться к корму выстоявших лошадей, а потом ложатся спать.

После первой храпки, каждый встает и поит своих лошадей, и опять спит крепким сном, ибо дорогою ямщику спать некогда, неловко и опасно. Проспав таким образом три-четыре часа, извозчики осматривают лошадей и если они перестали есть, значит пора ехать «в отвал» и рассчитывать с хозяином. Для расчета артель извозчиков, если не управляется подрядчиком, избирает всегда из среды своей сметливого и грамотного или, по крайней мере, цифирь знающего товарища.

Хозяин берет в руки мелок и счеты, а расчетчик карандаш и свою записную тетрадь и оба садятся к столу: извозчики каждый за себя поясняют им сколько взяли овса и сена: хозяин делит долговые цифры на столе, а расчетчик записывает в тетрадь свои, противу имени каждого извозчика. Окончательный же расчет между собою извозчики делают не ранее последней станции общего пути следования обоза. При этом расчетчик пользуется некоторою выгодою, а именно дробные расчетные части, как то: одна, две и даже пять копеек, по обоюдному согласию и вкоренившемся между извозчиками и дворниками обычаю, уступаются последними «на карандаш расчетчику».

Если взять ори этом в соображение численность подобных дробей и число станций, выйдет значительная прибыль для расчетчика. Впрочем, эта выручка ассигнуется почти всегда на вино, в одном из встретившихся питейных домов.

Зимою с 1852 на 1863 год цены на фураж у дворников были следующие: за меру овса, называемую *маленкою*, весом от 15 до 25 фунтов, старого урожая — 12¾ к., нового урожая — от 10 до 12 коп. сер.; за фунт сена — копейка меди, за обед или ужин, с чаем всегда хозяйским, 10—12 коп. сер., если ж извозчиков более 10 человек и много ими взято фуража, то не более 8 или 9 к. сереб., впрочем главный барыш дворники получают не от платы за пищу, а за сбыт фуража; ибо по тогдашним ценам пуд овса стоил 10 к., а дворник из пуда делает верных две маленки, следовательно выручает за пуд двойную цену. Подобным образом за копну сена, весом ее 5 пуд, с к. выручит 2 р. сер., тогда как она приходится ему только в 7—10 коп. сер. За што́ф доставленного вина дворник надкидывает две-три гривны на них противу настоящей цены, за комиссию себе. Случайные извозчики, т. е. не записные и не постоянные, также раскольники чаю не пьют и не требуют, за обед же и ужин платят от 6 до 8 коп. серебром.

(Продолжение следует)

Зырянов А. Н. Путевые заметки от Каменского завода до г. Перми, составленные в 1853 году // ПГВ. – 1856. – [23 марта], часть неофиц. к № 12. – С. 51–52.

### Путевые заметки от Каменского завода до г. Перми, составленные в 1853 году

Крестьяне Пермского уезда, в досужее время и в пору Ирбитской ярмарки пускаются в временный извоз с чем-нибудь до Екатеринбурга и Ирбита, в обратный же путь, если не найдут подручной клади, покупают на собственный счет в Екатеринбурге, но несколько мешков крупчатой муки 1-го и 2-го сорта, ценою во 8 руб. 10 коп. и 10 руб. 50 коп. за куль, и, сбывая ее по постоянным дворам, городам и заводам, не только выручают все путевые издержки, но еще получают маленькую прибыль. Такого рода передвижением крупчатки занимаются не одни пермяки и кунгурцы, но и иного родные. Некто зимою 1853 г. купил в Екатеринбурге 15 мешков крупчатки 2-го сорта, по 8 руб. 10 коп. за мешок, всего на 121 руб. 50 коп., продал же их, по тракту до Перми и около Перми, в владельческих имениях, круглым счетом по 10 руб., всего на 150 р. асс.: значит, чистого барыша досталось ему 28 р. 50 к., – на продовольствие себя и трех лошадей израсходовал 21 руб., затем верных в руках осталось у него 7 руб. 50 коп.

Простонародье около Перми и Кунгура примечательно коверкает некоторые слова, например, вместо «человек», говорят: *целовек*, вместо «часы», «чего», «что» – *цесы*, *цово*, *цо*; вместо «целовать», «церковь» – *человать*, *черковь*; вместо «магнит» – *махнит*; *тришник* значит копейка сер., *семишник* – две коп. сер. (семь копеек меди), *выть* – обед или ужин, и т. п.

Кунгурцы прозываются областно *пиканниками*, вероятно, по их пристрастью к пиканам (молодым ростам *дягиля*, *борща* и других сочных растений.) По народному преданию, в эпоху первого заселения русскими земель кунгурских татар, сильный голод постиг этот край, вследствие чего кунгурцы вынуждены были питаться разными дикими, полевыми растениями, в числе их и молодыми стеблями борща и дягиля (пиканами). С тех пор пиканы составляют любимое лакомство здешних жителей. Пучки пиканов продаются весною на торжках и рынках и едятся как в сыром виде (сняв с них только верхнюю кожицу), так и варенные в воде или же мелко искрошенные с квасом и солью.

В Бисерте, Красноуфимского уезда, населенном государственными крестьянами, мне случилось два раза бывать на крестьянских пирушках; первая отличалась скромными, благоразумными беседами о предметах житейских и земледельческих; быть может, отсутствие вина способствовало удержать гостей в границах умеренности и приличия; напротив, вторая представляла хаос самых разгульных речей и вакхического веселья; женщины топтались в пляске под шум нестройных

песен. Пляска, выражаемая коверканием верхней части тела, взмахами рук и подхватами под бока, представляла вид не совсем приятный и эстетический, в особенности странные фигуры, выдвигаемые ногами при беспрестанном громком биении в пол каблуками.

Пирушки эти происходили на сырной неделе, т. е. в самую пору мирского разгула. Катания на лошадях и ледяные горки, или катушки, водятся по всему Уралю. В Сысертском заводе масляница изображена в виде одногорбого верблюда из соломы и конских ергаков<sup>1</sup>; в Бисертской крепости был поставлен на льду гладкий остроганный шест в 3–4 сажени вышиною, на макушке развевался кусок красной бумажной материи, шест был обнесен снежною оградой с аккуратным забором из снопов соломы; пол в ограде был устлан тоже соломою. Здесь-то предприимчивые охотники должны были лезть по шесту при многочисленных зрителях, добравшись до макушки, сорвать кусок привешенной материи и получить за свое удалество положенную награду деньгами или вином. Иногда натирают шест коровьим жиром, но молодцы устраняют это неудобство, натирая себе руки золою, что дает им возможность удерживаться на гладкой поверхности шеста.

А. Н. Зырянов.

Июля 28. 1855 года.

Село Иванищевское,  
Шадринского уезда.

Зырянов А. Выдержки из дорожных записок 1865 года // 1866. – 22 янв., № 7, часть неофиц. – С. 27.

### Выдержки из дорожных записок 1865 года

Река Исеть впала в Шадринский уезд из Камышловского за 11 или 12 верст от Долматова. Берега ее до Долматова возвышены, особенно левый берег. Ниже Долматова втекла в нее р. Теча, у которой правый берег возвышенный, а левый луговой; отсюда Исеть пошла уже до самого впадения ее в реку Тобол с возвышенным правым берегом и низменным левым. По всему течению ее, начиная от Долматова, вы увидите по левому берегу группы курганов, разбросанных там и сям систематически; например, между деревнями Максимовой и Коротковой Замараевской волости, расположены они в поскотине семьей; за селом Замараевским в поскотине же, по проселочной дороге в деревню Синицкую лежит пять больших курганов и больше ста едва заметных; в выгоне Шадринска, по течению Исети на левом берегу ее, лежит близь деревни Мыльниковой земляное городище, обнесенное валом и рвом; к селам Маслянскому и Мехонскому, по левой стороне Исети, попадают тут и инде тоже курганы разнообразных размеров. Далее Мехонского села они

<sup>1</sup> Здесь, скорее всего: ергак – шкура. – А. Б.

становятся более рельефными; например, ближе к селу Терсюкскому<sup>1</sup> расстилается группа курганов с высокими верхами, очень замечательных по размеру; из них есть такие, окружность коих простирается от 30 до 50 сажен, а диаметр до 10 и более аршин. Я, впрочем, смотрел на них издали. Около одного из курганов, подле самой поскотины, помещается какое-то огороженное жердями кладбище, с деревянными крестами, вероятно, старообрядческое. Селения по Исетскому тракту застроены порядочно; улицы в них прямые; жаль только, что эти улицы покрыты грязью и сором всякого рода. Масляное село в отношении застроек, по недостатку леса и по беспечности жителей, плохо. Могилевская деревня и село Кондинское отличаются безвкусицей в постройках при избытке леса. Мехонское село щеголяет домами, да жить в них некому, кроме местных священников. Здесь живет благочинный, и прихожане говорят, что он человек чрезвычайно добрый. В Масляном селе, ближайшем к Ивановской ярмарке, живет тоже благочинный – из академиков, заведший или не заведший училище грамотности – не знаю, но в Замараевском селе священник Первушин, из академиков же, завел мужское училище и с редким усердием заботится об образовании малюток. Дай Бог побольше таких скромных тружеников, истинных благодетелей юного поколения. Села Терсюкское, Камышевское, Кодское и Мостовское в Ялуторовском уезде Тобольской губернии по застройкам обращают на себя внимание как селения зажиточные; впрочем, они пострадали в последние годы от недорода хлеба. Этот недород хлеба так подточил силы крестьян, что иной сроду никогда и нуждался в хлебе, а ныне покупает его с рынка, и покупает его очень дорого, с нуждой пополам. Житье теперь выгодно только богатым мужикам, потому что семена<sup>2</sup> для посева у них есть, а пахотные земли бедняки отдают за бесценок, чтобы по недостатку хлеба на семена эти земли не пролежали у них даром, что нередко и бывает. Кто из небогатых крестьян прежде мог засеять 2–3 десятины, тот ныне засеивает только десятину – и то с великим трудом. Обеднение крестьян, при существующей дороговизне на все жизненные припасы, громадное – бьются милье как рыба об лед. В годы урожая у наших мужиков ржаной хлеб был лакомством, а пшеничный повседневым; ныне же наоборот: лакомством служит пшеничный хлеб, а ржаной повседневым, и то у большинства с покупки за 70 и 75 к. за пуд.

В Масляном селе нужда научила жителей готовить хлеб из картофеля пополам с ржаной и пшеничной мукой, и хлеб выходит по вкусу и доброте питательный. Овес по нашему Зауралью<sup>3</sup> родился хорошо, и оттого цена на него невысока; ярица родилась местами и кое у кого, а пшеница при самом плохом уроде ее подавлена жабре-

ем, который, не отделенный от зерна и муки, при употреблении в пищу оказывает влияние на здоровье людей. Овощи, в особенности картофель, родились всюду хорошо. Около Шадринска и села Мехонского, где существуют паточные заведения, картофелем засеивается по несколько сот десятин, в прочих же местах садится он только в огородах, как и все другие овощи, как то: лук, свекла, редька, морковь, капуста и прочее; репа, засеиваемая в полях, родилась ныне не у всех. В деревне Катарацкой, Шадринского уезда, я встретил в одном доме ячменные и гороховые хлебы, которые заменяют хозяевам бывшей моей квартиры пшеничную и ржаную муку; последних сортов хлеба они не сеяли, а горох и ячмень сеяли и надеются пробиться с ними всю зиму. Жизнь их сопряжена с большими лишениями, но с надеждою на лучшее; скоро ли будет это лучшее – Бог весть!

Здесь живет много староверов. Некоторые из них последователи после старой книги Златоуста, обещавшей чрез 7000 лет от сотворения мира, по счету апокалипсической цифры 666, кончину мира; кончины же мира нет как нет, несмотря на протекшие с сотворения мира 7373 лет. Верят этому исчислению из староверов только люди малограмотные, мало же малоразвитые уже начинают не верить, особенно смешанные и перемешанные австрийским духовенством, которому одни из староверов поклоняются<sup>4</sup>, а другие и знать не хотят его. На первых порах появления здесь австрийского духовенства заявился в среду старообрядцев в село Иванищевское, Шадринского уезда, австрийского пострижения поп, в сюртуке, с остриженными в кержатскую<sup>5</sup> скобку волосами и с претензиями на рыбу в Великий пост. Один нетрезвый раскольник выразил ему сомнение относительно законности требования в Великий пост рыбы, а тот, напротив, в досаду ли или тоже пьяный, потребовал мяса; и пошла вследствие того катавасия. Старообрядческая деревня Мальцева, Замараевской волости Шадринского уезда, разделилась в признании австрийского духовенства надвое: одни из староверов ее так или иначе признавали прежде беглое духовенство, а другие нет; ныне же, кажется, большинство их перестало верить всякому духовенству, кроме своих стариков и начетчиков; тем более что австрийский митрополит Амвросий; как им известно, был человек подкупной и, следовательно, благодати принести им никакой не мог. Таким образом в старообрядческой деревне Мальцевой<sup>6</sup> немногие верят ставленникам Амвросиевым; деревня по расколу двоедушничает, а православные подсмеиваются над этим. Деревня Подкорытова, Замараевской волости, обнаружила раскол из-за хромого мужика, которого выстегали поначалу за это в управе, отчего он осерчал и, зная, что наш милостивый Монарх снимает всякие телесные наказания со

<sup>1</sup> Здесь и далее в тексте: село Терсюкское.

<sup>2</sup> Так в тексте.

<sup>3</sup> В тексте: зауралью.

<sup>4</sup> Так в тексте. Видимо, от «кланяются».

<sup>5</sup> Так в тексте.

<sup>6</sup> В тексте: Мальцова, Мальцовой.



своих подданных, а тут свой же брат, какой-нибудь дерьмо, отребие из среды общества, берет вицы и сечет за вольнодумство смиренного и кроткого мужика, задумал насолить за обиду отвлечением однодеревенцев из православия в раскол. Допущенный управой способ исправления признается староверами гонением на правую веру и тем легко находит поборников за эту правую веру в среде людей простых, неграмотных, восприимчивых к заблуждениям и нестойких в убеждениях; они не развиты, не учены и оттого слабы в разборе путей спасения, а примеры других, ложные внушения, хитрые прельщения, отсутствие присяжных служб, прекращение общения с духовенством увлекают их в раскол, и с охотой или неохотой они увлекаются – их душа знает. Главная черта в раскольниках – примерная нравственность и образ жизни, далеко отличные от поведения и жизни православных; раскольники в припадке человеколюбия с искреннею готовностью помогают друг другу во всех бедах и напастях, а у православных делается это реже и с большею скупостью. Нынешняя бедность в расколе облегчается, по возможности, собратами, а на нужды православных просто жалко смотреть: ни хлеба, ни денег, ни заработков – изволь прожить и пропитаться! При взгляде на их жизнь надрывается сердце! Нищенство помогает мало, потому что подачи почти прекратились. Во многих деревнях по Шадринскому, Ялуторовскому, Тюменскому и Камышловскому уездам я был личным очевидцем самой грустной картины бедности.

В июле и августе, во время проездов купечества на Нижегородскую и Ивановскую (в Шадринском уезде) ярмарки, при периодических дождях, дороги всюду распустились по Зауралью, и оттого образовавшаяся гуща грязи препятствовала проезду; лошади на станциях у ямщиков по Сибирскому и Исетскому трактам, замученные и заморенные недостатком фуража, едва ходили, поэтому ропот со стороны проезжавших был общий. По станциям вольной почты цена существовала нормальная по 3 к. на версту за лошадь, но на станциях, свободных от вольной почты, она возрастала до неслыханных размеров, например из села Маслянского до Ивановского торжка за семь верст расстояния возили от 1 р. 50 к. до 3 р. за тройку. По южную сторону от Ивановской ярмарки ехавшие с ярмарки или на ярмарку к Осиновской и Мезенской или же с Осиновской и Мезенской станций вязли в грязях и тонях испорченных дорог и платили за то, чтобы только вытащили экипажи или возы их по 1 и по 2 р.; бедные возчики<sup>1</sup>, везшие купеческие товары, платили ту же цену за доставку возов их за 4 и 5 верст на Ивановскую ярмарку.

Прошлогодняя бескормица причинила величайший вред хозяйству здешних крестьян, у которых столько вывалилось лошадей, что многие потеряли возможность с наступлением весны,

обрабатывать и обсеменять поля. Кроме того, во многих деревнях существовала сибирская язва и тоже опустошительно роняла лошадей; предупредительных мер противу нее никаких особенно не принималось. Рогатый скот местами в прошлую зиму болел ногами и сколько от болезни, а более от бескормицы, тоже валился; повальных падежей, однако, не было. Продажная цена на лошадей и рогатый скот стояла самая низкая, да и покупателей в деревнях находилось мало, кроме маркитантов, торгующих мясом; последнее продавалось и продается доныне в разницу от 1 до 2 к. за фунт; голова 3 к. осердие 5 к., скат ног 12 к., язык 6 к., пара почек 5 и 6 к., сырая кожа от 1 р. 50 к. до 2 р., пуд сала 1 р. 80 к. и 2 р., конская сырая кожа в Ивановской ярмарке не шла с рук и упала в цене противу прежней наполовину, а именно от 1 р. 25 к. до 1 р. 35 за штуку.

А. Зырянов.

Зырянов А. Выдержки из дорожных записок 1865 года // 1866. – 2 февр., № 10, часть неофиц. – С. 39.

#### Выдержки из дорожных записок 1865 года

По западную сторону Шадринска в реке Исети и в прилегающих к ней озерах и заливах рыбы водится мало, по случаю оскудения вод и умножения рыболовов. По восточную же сторону от Шадринска рыбы водится довольно и ловится с избытком, в особенности ниже впадения в Исеть реки Мияса, около села Мехонского и далее его, где мелкая рыба: чебак, окунь и ерш продается по 10 и 12 к. за ведро, фунтов в 20; крупная: щука, налимы и подъязки по 3 и 4 коп. за фунт. Заходит сюда из реки Тобола даже нельма, попадающаяся изредка в невода, которую сбывают в городе Шадринске по 5 и 6 к. за фунт. Ловят здесь рыбу большими неводами, сажень в 30 и 50, устраиваемыми товариществом или артелью человек из 9 и 10. Добываемую рыбу неводчики обыкновенно делят между собою поровну пудовиками и ведрами, рассыпая ее на самом берегу на отдельные пай по числу участников; после того каждый из участников поступает с рыбой по своему усмотрению: приготавливает ее в пищу для себя в засоле или в сыром виде, или продает ее с возу по деревням. В случае удачной ловли, когда попадает достаточное количество крупной рыбы, отправляется она для сбыта с одним или двумя товарищами на артельный счёт в город Шадринск. Вырученные за рыбу деньги делятся между всеми пайщиками поровну, с вознаграждением, разумеется, при этом ездивших в Шадринск за харчи, комиссию и подводу. Невод содержится, исправляется и починивается всегда всеми артельщиками. Каждый из них, с согласия товарищей, имеет право продать пай свой другому; если этот другой не нравится артельщикам, то они пай продавца скупают за известную плату в свою артель. Новый невод слу-

<sup>1</sup> В тексте: воззики.

жит два и три года, после коих формируется опять таковой же новый. Удачное рыболовство подстрекает охоту к неводничеству; но где плохо ловится рыба, там для собственного употребления в пищу, добывают ее в незначительном количестве удочками на червей, мордами и манишками известного устройства, витиями, сетями и мережами из пряжи или кудели, приготовляемой нарочно для сего случая. В Долматове и окрестностях его рыба продается на рынках и с возов на вес, в селе Мехонском – мерою, а в городе Шадринске – кучками, без, меры и весу, но тщательно приносивленными к последнему по привычке и опытности продавцов. Эти местные продавцы, съезжающиеся сюда из окрестных мест около Шадринска, сильно конкурируют с шадринскими прасолами в их произвольной торговле рыбою, получаемую ими в больших запасах из Тобольска от тамошних гуртовых торговцев, доставляющих ее во все зауральские и приуральские места во время существования там в разных местах и в разное время торгов и базаров.

Перепродажею рыбы занимаются в некоторых деревнях и крестьяне, скупая ее пудов по 25 и 50 в разных местах в Челябинском, Курганском, Ялуторовском и Камышловском уездах; продают ее по деревням в развоз с возов или по базарам и торгам в городах и селениях за двойную цену противу покупки. В подобных операциях самая ходячая рыба зимою свежая: чебак и карась, реже окунь и щука, а летнею порою соленая щучина и в большинстве сухая щучина и карась. В деревне Бобыльской, Ялуторовского уезда, в бытность мою там в сентябре месяце, многие из крестьян, сколотя займами и другими способами копейку, отправились за рыбой куда-то за Ялуторовск, более чем за 100 верст, с тем, чтобы доставить ее домой и распродать к празднику Покрова Пресвятой Богородицы.

Во всех зауральских деревнях огромный расход на рыбу, как на вино и пиво, бывает во время праздников, отбываемых, по возможности, с изысканностью и роскошью. На этих праздниках в постные ли, в скоромные ли дни, без пирогов не обходится; гости съезжаются любезные: друзья и приятели, свех, родных, коих угощать требуется на славу, чтобы в свою очередь после у них встретить такое же радушие и хлебосольство. Везде в Зауралье более употребительным угостительным напитком в дни праздников является вино; только Буткинская сторона в Басмановской и Смолинской волостях, Шадринского уезда, заменяет вино по преимуществу пивом, которого выходит там огромное количество и от которого, по непомерному употреблению его, гости и хозяева легко напиваются пьяными. Любимых гостей потчуют вином реже дома, чем в кабаке, куда водят их нарочно и покупают для них 1/50 или 1/20, смотря по числу их. Удивительно, как крепка натура у простого народа, как не лопают у него желудки от чрезмерного употребления пива и пищи;

пьют и едят почти на каждом шагу, в каждой избе. Винопийство в настоящее время в большом ходу, и оттого разгул и пьянство вы увидите во всем широком его размахе.

А. Зырянов.

Зырянов А. Выдержки из дорожных записок 1865 года // ПГВ. – 1866. – 12 марта, № 21, часть неофиц. – С. 84.

### Выдержки из дорожных записок 1865 года

Село Кодское в Ялуторовском уезде стоит на Исетском тракте и зовется *Кондинским монастырем*, потому что здесь в прежнее время существовала заимка или подворы, с церковью, знаменитого Кондинского монастыря, бывшего на р. Оби, от коего и получила она свое наименование. Церковь здесь старинной архитектуры, площадь ограды довольно велика. В середине площади стояли в прошлом столетии братские кельи и другие службы, распроданные впоследствии в частные руки, а монахи и служки, переведены в Кондинский монастырь, куда перевезен отсюда и древний архив, составлявший, по словам старожилов, порядочную кипу бумаг. Есть здесь и другая церковь – единоверческая, воздвигнутая среди густого населения раскольников, коими в особенности богата лежащая в 20 верстах отсюда деревня Шатрова. Эта деревня славится справными мужиками, торгующими по преимуществу большими партиями овчин, шуб и полушубков, которые идут как в Сибирь, так и в Россию.

В селе Кодском прежде было волостное правление, но в недавнее время оно переведено в село Камышевское, за 7 верст; теперь остался здесь для заведывания делами один деревенский выборный, или старшина, а между тем селение это многолюдное и обилует торговлею и торговцами.

Далее, в 7 верстах от Кодского села, следует село Мостовское, замечательное Введенскою ярмаркою (в 21 ч. ноября), куда свозится из Тобольска для зимнего употребления красная рыба, которую возами скупают в селе Мостовском прасолы, переправляют потом в село Маслянское на Екатерининский торжок (24 ч. ноября) и оттуда уже в город Шадринск. В Долматов к Никольской ярмарке (6 декабря) мало привозится этой рыбы из Шадринска, потому что сюда бывает второй значительный привоз ее прямо из Тобольска, как привозится она потом к рождественским ярмаркам в село Мехонское и в г. Курган.

За Мостовским селом вглубь Сибири расположено Исетское село – резиденция прежнего Исетского дистрикта, не вошедшего впоследствии в разряд городов, подобно Шадринску, Долматову и другим.

От села Мостовского, вскоре после выезда из него на север, дорога поворачивает налево в деревню Бобыльскую, а из последней расходится она надвое: одна в город Тюмень, другая

в Успенский винокуренный завод. Обе дороги проселочные, избитые и никуда не годные ни в сухую, ни в сырую погоду. На Успенский завод отсюда ездят прямо чрез деревню Кирсанову, населенную раскольниками, и в объезд чрез деревню Ершову, но и эта дорога не лучше. Возят из Бобыльской дорого, по недостатку тут желающих возить; из Кирсановой возят дешевле, по 2 и 3 коп. на пару и тройку, по случаю недорода хлеба. Под Кирсановой расположены поля бобыльских и других окрестных крестьян; на этих полях летом 1865 года хлеба, исключая овсов, родились плохо, и потому во множестве они не жаты, а кошены, как трава, и сложены в скирды, как сено; но у кирсановских крестьян земля еще хуже, и хлеба родилось гораздо меньше против бобыльских. Кирсановцы имеют единственным средством к своему продовольствию – извоз, т. е. доставку с Успенского винокуренного завода бочек с вином в разные места. С действием винокуренного завода недостатка для извоза кирсановцам не бывает, но с прекращением винокурения случается в извозе застой. Дорога из д. Кирсановой идет по живописному местоположению, среди густого сосняка; в одном месте по дороге встречается быстрая речка и при ней разрушенная мельница и дегтярная яма разорившегося мужика.

– Что же, любезный, – спросил я ямщика, веселого парня, – бор этот, наверно, в прежнее время, содействовал укрывательству беглых из завода?

– Каторжные беглецы здесь только и хранились, – отвечал ямщик. – До заводу от нас 25 верст, и у начальства прежде на половине станции стояла караулка, в которой жили оберегатели лесу; так беглецы в ней и прятались на первый раз, а потом, порасспросивши у караульщиков пути-дороги, шли прямо лесами – куда глаза глядят. В караулке этой была хлебопекарная печь, в которой караульщики стряпали хлеб; кроме того они имели огород, в коем разводили для себя на зиму всякого рода овощ. А как взял вот завод купец Попов, так и пошло все вверх дном: все запустело кругом и порядки пошли другие. Хоть бы вот и эта дорога, по которой едем мы с тобой, была в прежнее время чищенная – *лаженная* для проездов чиновников; по ней начальство, даже и большое, проезжало на Ялуторовск и Омск, а ладили ее в заводских участках каторжные, в наших же участках – наши мужики, и была же тогда пожива нам, ямщикам, от прогонов: в нашей деревне нарочком содержался особый ям, и держал его больше мой отец, богатый и справный был он человек, да разорился под послед по несчастьям.

– Какое же несчастье его разорило?

– Да первое дело – охотник был на руках, нанятый в солдаты за наше семейство. Этого охотника отец мой возил в Тобольск для сдачи в рекрутском присутствии. Второе дело – мой дедушка по отце сидел в остроге, почему отец мой тоже много раз ездил в Тобольск и растрясал там деньги, да

путного ничего не выездил: хотя сперва и сулили разные чиновники и получиночники выпустить дедушку из острогу, но он не дождался этой золотой воли – взял осердился да и умер. Товарищ еще сидел с ним в остроге; того после сослали куда-то дальше в Сибирь; заживись бы мой дедушка, по моему худому рассудку, знать, и он пошел бы по той же широкой дороге туда, где Макар телят не пасет.

– За что же твой дедушка сидел в остроге?

– Видишь ли, родимый ты мой человек, как дело у них зашло: он был старой веры; у староверов были прежде попы, а потом попов этих запретили; вот он и хлопотал о попе, что бы найти и взять его где-нибудь по своему характеру или по обычаю; и нашелся такой человек и жил в нашей деревне сначала по порядку, а после по беспорядку; это стариком нашим не взлюбилось, – они его и протурили подобру-поздорову: знаешь, как помужичьи; он, то есть поп-от, вздумал единоверье что ли заводить, да и завел на свою голову – его и вытурили мужики наша по-свойски, по-сердитому, а вскоре после него вытурили и дедушку моего с товарищем в острог; но как настояще дело у них было, я толково не знаю, потому что был тогда мал; знаю только, что когда родитель мой бывало поедет в Тобольск проведать дедушку в остроге, так все наши староверы соберутся и провожают его с охами и ахами, а он, покойный мой отец, плачет, плачет и говорит: зоренье мне из-за вас и зоренье крайнее; пособья же от вас никакого нет, а оханья мало приносят мне пользы.

– Ты ездил же в Тобольск к дедушке с твоим отцом?

– Ездил один раз да после уж смерти дедушки. Отец мой когда нанял за наше семейство наемщика в солдаты, то и возил его для сдачи в Тобольск и меня взял с собою в товарищи, для того, видишь ли, что сам хоть куда он и уйдет, так с охотником нашим было бы кому оставаться; я и оставался с ним один на один: он смирёный и не суровый был у нас. Как ехали мы в Тобольск, знаешь ли, вот какая притча случилась нам дорогой: спал я на одном станке, не знаю уж как его назвать; родитель мой дремал, а наемщик был пьяный – наемщики ведь трезвы не живут. Вот нас со станка ямщик и везет да везет не путем, не дорогой; едет едет да и повернет в лес, в сторону, как отец мне после сказывал; а ямщик этот, видно, не знал, что у моего отца есть в запасе кистень; он будто дремлет дорогой, а сам мух видит. Вот ямщик вез вез нас да смаху и повез опять в сторону в лес; отец мой возьми да ихвати его за это кистенем по крыльцам, и пришиб его как нельзя лучше; потом положил кистень в кошеву, а сам взял вожжи в руки и правил лошадыми до другого станка. На другом станке мы проснулись с наемщиком, он – наемщик-то наш – и говорит моему-то отцу: что ты меня не разбудил, я бы этого ямщика ухлопал; если бы ты его ухлопал да судиться стал, говорит отец, так я бы тебя за это в солдаты не



сдал, а нанимал я тебя в солдаты-то не для того, что бы разориться, а пожить твоею душою и телом; ты же станешь делать против этого, другое по твоей выдумке, так и выйдет мне крайнее зоренье. Охотник наш словами этими урезонился и грезить больше не желал, а когда представил его отец мой в рекрутское присутствие, пошел он в военную службу с охотою, за что батюшка мой наградил его после деньгами сверх ряды.

– Что же, когда везут у вас охотников в рекруты, то простины бывают, и бабы ваши, поди, плачут тогда?

– Голосом режут для близиру, а сами только и думают, как бы скорее спехнули с рук охотника. Его родственники плачут об нем от усердия, без обману и на проводины перед повозом собираются к хозяину т. е. к нанимателю, где все усаживаются за столом рядом с охотником и угощаются всякими яствами по-праздничному; а он, сердечный, чтобы забыть горе-заботу, напивается пьян спозаранку и здесь с родственниками своими сидит за столом только для порядку. Угощение всех их и в особенности сынка, как называют старшие охотника, происходит полное от всех мужчин и женщин, сколько бы их ни находилось в семействе; все семейные делают ему подарки кто чем может, то есть деньгами, холстами, рубашками, портами, носками, нитками и т. п. После застолья все встают на ноги и все молятся Богу пред иконою, у которой прежде еще засвечена и теплится свеча; поклоны делаются земные; потом охотник прощается со всеми находящимися в комнате, кланяясь им в ноги и целуя по несколько раз в губы каждого, приговаривая: «Прощайте, не поминайте лихом». Комната, по-нашему, изба или горница, бывает в это время битком набита любопытствующими соседями и соседками, и от того жара и давка в ней делаются нестерпимыми; провожают охотника до саней или телеги целой ватагой, и рад не рад, как вырвешься из этой ватаги, потому что слезы, разговоры и шушуканья да еще какие-то приметы – уйдет или не уйдет наемщик в солдаты – расстроивают только душу. Столько же возни бывает и с нашими рекрутами, которые идут в военную службу за свои семейства. Они в день повоза с раннего утра отправляются по всем своим родным для прощания и у всех у них подолгу сидят за столом и угощаются вином и яствами, а вечером уже или поздно ночью возвращаются домой, и за ними собираются все родные и соседи и опять усаживаются за стол; отдатчик и начальники между тем шлют ходока за ходоком торопить скорее для отправки в город вместе с другими для представления в рекрутское присутствие, да не могут ничего поделывать с ними, пока очи родных не наглядятся на очи рекрута; кое как под конец збузыкаются с места, распростиются по крестьянскому обычаю и потянутся за деревню целой толпой провожать рекрута, а он пьяный-препьяный ревет, как корова, во весь голос, ему повторяют пуще того бабы; мужики крепятся и только торопят, что-

бы поскорее отвязаться от бабьего вою и поскорее доставить рекрута в волость к месту сборного пункта. На сборном пункте толпа ждет и встречает каждого рекрута с передвижениями, подобно волнам, от одного к другому.

Здесь задержки рекрутам не делают, а скоро сбывают их с рук, т. е. дадут им порцию, посадят в сани или телеги и отправят. Реву столько поднимается при отправке рекрутов, что затыкай только уши. Однажды я смотрел, как бабы плачут, и у меня в памяти одна молодая бабенка, провожавшая мужа; слез у нее не было, а красноту на глазах показать надо было; вот она возьми да и натри подглазицы луком, отчего они у нее сильно побагровели, а сама как запричитает словами, выговаривает то, а глазами делает другое – смотрит из-под платка по сторонам да выглядывает хорошеньких мужичков-сударичков.

Дорога из деревни Кирсановой в Успенский завод между разговорами и рассказами моего словоохотливого ямщика укорочивалась незаметно; шла она среди бору и была очень хороша; только в двух местах встретили мы затруднение от разрушившихся сланей чрез озера на пространстве до 80 сажен; эти слани во время казенного управления заводом тщательно поддерживались заводскими управителями чрез руки каторжных, но теперь они после отдачи завода в частные руки ветшают от недосмотра и совершенно разрушаются. Слани, при обилии леса, сделаны из дерева и засланы бревенником, вытесанным гладко, как доски, но от времени разбились, переломались и перепортились так, что если вовремя не будут поправлены, то ездить по ним решительно будет нельзя.

*А. Зырянов.*

Зырянов А. Выдержки из дорожных записок 1865 года // ПГВ. – 1866. – 16 марта, № 22, часть неофиц. – С. 87–88.

### **Выдержки из дорожных записок 1865 года**

Успенский завод<sup>1</sup> замечателен только винокурением, а сам по себе особенного ничего не представляет. Завод застроен плохо: улицы в нем хотя прямые, но сырые и сорные; заселен он ссыльными или потомками их, имеющими единственное средство к заработкам – услуги заводу. В массе населения завода сохраняется много мрачных преданий, но мы не будем касаться их, не будем исторгать их из воспоминаний, потому что они тревожат и копошат душу поселенцев, невольно приводя их в раздражение и очерствелость, отпечаток коих вы увидите в Успенском заводе на многих из выслуживших урочный срок в каторге. Печать отверженства, разумеется, изглаживается в потомках ссыльных, но все же и в них некоторым образом обличается происхождение; созна-

<sup>1</sup> *Ныне посёлок Заводоуспенский Туеулымского района Свердловской области. – А. Б.*

ние этого происхождения и нравственной связи с несчастными отцами замыкает уста их к передаче повестей и биографий их предков; если же что и передается из жизни и деяний их, то передается в искаженном смысле, очень далеком от истины. Наружно народ успенский вежлив и почтителен как с приезжими, так и между собою; в домашнем быту он спокоен и, как кажется, не допускает отвратительных семейных сцен. На сходе и при встрече вы заметите почтительность и, пожалуй, покорность, если стоите чем-нибудь выше других и влияете так или сяк на окружающую вас среду.

Церковь в заводе одна; в ней замечательный иконостас, подаренный некогда Императрицею Екатериною II. Священник один, один дьякон и два причетника живут небогато. Живут кроме того в этом заводе: управитель завода, конторщик с приказчиками<sup>1</sup> и участковый заседатель Тюменского земского суда; прочие обыватели вообще рядовые. Завод находится в бездействии за недостатком хлеба и как лишний, может быть, на руках у г. Поклевского<sup>2</sup>, заарендовавшего его [у] г. Попова. Впрочем, я затрудняюсь определить настоящим образом принадлежность завода потому именно, что управление им ведется на месте именем г. Поклевского, а жители, между тем, единогласно говорят, что завод скуплен у г. Попова г. Севастьяновым, жителем екатеринбургским, и принадлежит исключительно ему и что г. Поклевский есть ни более ни менее как только доверенный его. До отдачи завода в руки г. Попова, жизнь в нем текла обычным порядком и недостатка в работе и скудости в содержании не ощущалось; тоже сначала было и во время личного проживания в заводе г. Попова, основавшего здесь главную контору по всем своим делам. По рассказам старожилов, у г. Попова содержалось на жалованье одних писцов и разных грамотеев в его конторе более 50 человек, занятых и не занятых работой. Разносословность и разнокалиберность в толпе служащих была необыкновенная; завод чересчур был оживлен во внешней жизни и привел дела Попова в упадок, вынудивший его сдать завод на время Севастьянову и Поклевскому. С передачей завода из казны г. Попову все каторжные, находившиеся до того в заводе, были выселены в другие отдаленные заводы, а здесь заняли их место наплывшие со всех сторон белорабочие и чернорабочие, которые, получая более или менее значительное жалованье, вели жизнь самую роскошную и от избытка денег, нередко в ущерб жителям, поднимали цены па съестные припасы на местном рынке. Когда же лопнул миллионный кошель г. Попова, то эти щеголи, как тараканы, поползли из Успенского завода кому куда любо, со смиренным видом, пополам с нуждой и крайностью. Залоги и заклады их, оставленные закрепощенным обывателям завода под заем денег, лежат

или употребляются в дело последними как невыкупленные и поступившие в их исключительную собственность.

С неурожаем хлеба в зауральском крае Успенский завод терпит недостатки в продовольствии его жителей; подвозу съестных припасов извне нет в достаточном количестве; оседлые обыватели не сеют сами хлеба, за исключением немногих; по случаю остановки завода заработков для обывателей никаких нет; ремеслами занимаются немногие; к тому же сибирская язва выхватила всех лучших лошадей, так что многие жители остались вовсе без лошадей, а большинство при одной или двух лошадаках, и то еле-еле двигающих ноги от бескормицы. Два-три ямщика на изнуренных лошадях возят тихо и неимоверно дорого: 3 и 3 р. 50 к. берут за пару за 20 и 25 верст; дешевле не найдете во всем заводе. Торговаться в прогонах успенцы не любят; сказали цену – и basta, ни слова более: хочешь поезжай, не хочешь – оставайся гостем в заводе.

Прекращение подвоза съестных припасов и обеднение успенцы относят к плохому управлению заводом в настоящее время, бездействующим в явный ущерб им и крайнее разорение, чего они до г. Попова не испытывали. Хотя окрестные жители привозили от времени до времени муку в Успенский завод, но не в достаточном количестве и продавали сильно дорого, до 1 р. за пуд, так что столпившиеся на рынке успенцы не позволяли перехватов одними у других и делили привезенную муку по 10 и 20 фун. на дом, смотря по численности семейства. Крестьяне, скупая хлеб в городе Тюмени и по деревням, окружающим его, наживали деньги здесь в заводе, продавая хлеб по произвольной цене; а цена, известно, всегда повышается там, где ощущается недостаток в съестных припасах. Сами успенцы, имеющие лошадей, хотя ездят в Тюмень за хлебом, но ездят тоже из барышей и привозят его сюда с целью наживы, потому продают его в будничные дни неимущим мелочами и гораздо выше по цене, чем стоит он на рынке в базарный день.

Заводь довольствуется водою из резервуара, образовавшегося посредством плотины, поддерживаемой тщательным образом; объемом резервуар этот необширен, но раскидывается живописно, особенно со стороны разрушающегося острога, где содержались прежде каторжные, переселенные впоследствии вместе с этапною командою в другие места. Землю на плотину копают и возят, как я заметил, не одни мужчины<sup>3</sup>, но и женщины, свободные от домашних работ; землю возят здесь па таратайках или двухколесных тележках, приспособленных к легчайшей выгрузке земли посредством деревянной закладки, отмыкающей высыпную доску. Нанимаются в эту работу от управляющего заводом, живущего в казенном доме, проданном вместе с заводом г. Попову, и от него получают условленную плату.

<sup>1</sup> В тексте: приказчики.

<sup>2</sup> В тексте здесь и далее: Поклевский. Поклевский-Козелл Альфонс Фомич, крупный промышленник и предприниматель на Урале и в Западной Сибири.

<sup>3</sup> В тексте: мушкетеры.

Сам г. Поклевский, нынешний временный владелец Успенского завода, живет в Талицком заводе, где у него главная контора всех дел, ведущихся в широких размерах по обширной Сибири.

Пруд в Успенском заводе устроен в настоящее время прочно, но лет десять назад от неосмотрительности правителей он наделал много бед, как для заводовладельца, так и для жителей, по случаю прорыва плотины в одном слабом месте, куда стремление воды несло все, что было на ее поверхности, и в том числе двух солдат, переправлявшихся под это время чрез озеро в лодке на другую сторону, в свои казармы; костей этих солдат не могли отыскать после в овраге, вымытом быстрым течением воды. Течением воды не только сильно разрушило плотину, но размыло берега речки и снесло несколько обывательских строений, стоявших на этих берегах. Опустошение было весьма значительное; столько же значительны были и причиненные внезапным наводнением<sup>1</sup>.

Есть в заводе школа для мальчиков; она существует издавна; в ней поляк учит чтению и письму, а закон Божий преподает священник. За учительство платится жалованье, и учитель, давно уже приехавший сюда из Кургана, охотно и с успехом занимается с ребятами; грамотных в заводе довольно, и жители завода питают особенную привязанность к школе; дом под школою каменный, выстроенный в прежнее время заводоуправлением; учеников сходится в классы более 20.

Успенский завод кругом облегают густые леса сосняка, раскинувшегося на далекое пространство во все стороны; лес, по обилию его, худо ценится местными обывателями и безжалостно истребляется то огнем, то топором. Огромные пожарища, проносящиеся без всякой милости по густым дубравам бора, невольно удивляют путника и поражают громадностью убытков, причиняемых огнем и, следовательно, беспечностью людей, виновных в распространении огня. Дороги в бору проложены узкие, но местами заводовладелец расширил их тем, что произрастающий по обе стороны оных лес вырубил на дрова, потребные для винокурения.

Заготовка в большом количестве дров для завода доставляет успенцам домашний заработок, служащий отличным подспорьем для них в домашнем быту. Охотников для рубки леса набирается много; платится им за сажень двухполенных дров 25, 30 к.; плата за перевозку их с места рубки к месту завода обуславливается расстоянием лесосеков, а именно: от 20 до 40 к. за сажень; возить из ближайших лесосеков выгоднее для жителей, хотя и за более умеренную плату, потому что в течение дня они успевают сделать несколько концов взад и вперед и легко зарабатывают<sup>2</sup>, смотря по числу лошадей, от 2 до 4 р. за день. С прекращением действия завода прекратилась и статья

этого дохода для успенцев, сильно ропщущих на нынешние заводские порядки, клонящиеся к подрыву их благосостояния.

Нравственность жителей, по-видимому, не испорчена; крупных происшествий в заводе не слышать, живут между собою обыватели мирно; только кирсановские<sup>3</sup> и другие окрестные соседи жалуются на временное появление так называемых промышленников – конокрадов, похищающих у них лошадей, коих сбывают эти промышленники так ловко, что не представляется возможности нападать на их следы, чему весьма много способствует как густота леса, произрастающего кругом, с падями и низями непроходимыми, так и соседство татар, пособляющих разорять мужиков. Прежде подобное ремесло разрасталось<sup>4</sup> до больших размеров, но было вовремя прекращаемо заводским начальством; ныне же оно опять возобновляется, и потому оставлять лошадей без караула на подножном корму нельзя; даже и дома нужно постоянно смотреть за лошадьми.

*А. Зырянов.*

[Зырянов А.]. Выдержки из дорожных записок по Зауралью в 1865 году // ПГВ. – 1869. – 26 марта, № 25, часть неофиц. – С. 105.

#### **Выдержки из дорожных записок по Зауралью в 1865 году**

В статье, под названным заглавием, напечатанной в 7, 10, 21 и 22 №№ неофициальной части «Пермских губернских ведомостей» за 1866 год, я коснулся некоторых сторон народного быта жителей Шадринского, Ялуторовского и Тюменского уездов Пермской и Тобольской губерний, но всего рассказа до конца тогда не довел. Пользуясь досугом, я буду продолжать теперь свои заметки.

Успенский винокурный завод в Тюменском уезде расположен от города этого наименования в расстоянии до 50 или немного более верст, заселен исстари ссыльными и окружен густою полосой со всех сторон сосняка, истребляемого сколько рукою дровосеков для продовольствия топливом винокурни, столько же и страшным опустошением пожаров, допускаемых небрежностью жителей. Это сплошной бор, занимающий большое пространство. В нем, в старое время, гнездились всякого рода промышленники и конокрады, и воры, и разбойники, и грабители, и укрывались беглые и бродяги из завода и других мест обширной Сибири. Татары, живущие по соседству с заводом, содействовали беспорядкам вредного свойства, но в уликах и преследованиях их изловчились увертываться. Теперь настала другая пора, пора ведущая, разумеется, к лучшему, которую однако ж заводцы по новости дела или положения своего еще не ясно поняли, по случаю жизненных невзгод

<sup>1</sup> Скорее всего, пропущено слово: возможно – убытки.

<sup>2</sup> В тексте: зарабатывают.

<sup>3</sup> Ныне деревня Кирсанова Исетского района Тюменской области. В тексте: кырсановские.

<sup>4</sup> В тексте: разрасталось.



от дороговизны на все продукты, существующей по Зауралью, и временной остановки действия Успенского винокуренного завода, поставившего их в какое-то новое безвыгодное, в отношении к заводу, положение. Заводцы, известно, составляют в настоящее время потомков ссыльных и поселенцев, отверженных из среды общества за пороки и преступления их, но не принимают на себя отпечатки кары, постигшей их предков за то и не любят распространяться о виновниках рода их, несмотря на интерес и важность происхождения тех или себя. Живут они мирно, занимаются работами по заводу усердно, но земледелием ограниченно по недостатку расчищенных из-под леса земель и по скудости почвы, обилующей больше песчанником, чем черноземом. Удобрение и научное ведение земледелия между ними не введено, за то терпят они временно оскудение и недостаток в продовольствии себя хлебом за остановкою подвоза его из окрестных мест и из города Тюмени. Прасолам в это время достается барыш самый значительный по уменью их, согласно пословицы, *в мутной воде рыбу ловить*.

К северу от Успенского завода, верстах в 20 протекает неширокая река Пышма, орошающая Камышловский и Тюменский уезды и обилующая рыбою, при значительной поместно глубине своей. На берегу Пышмы, по проселочной дороге из завода на Тугалымскую почтовую станцию, лежит малолюдная деревня *Мостовщики*<sup>1</sup>, замечательная рыболовами, пред коею несколько издали перекинут чрез реку наплавной мост, заменяемый на время полноводья паромом из досок, похожим на обыкновенный плот, который употребляют наши прачки. Этот паром содержится крестьянами деревни Мостовщики за плату, получаемую с проезжающих по этой заводской дороге. Вследствие такого содержания моста здешними крестьянами дано и название им, как и деревне, *мостовщиками*, принадлежащими ведомству Тюменского округа, Тобольской губернии. Пышма здесь глубока и течет быстро; на берегу ее выстроена караульная изба, в которой постоянно живет сторож и обирает с проезжающих деньги от 10 до 15 коп. за воз или экипаж, смотря по состоянию едущего; с местных обывателей ничего за проезд не взимается. По обеим сторонам Пышмы расстилаются водопоемные луговые места, с которых крестьянами ежегодно поставляется большое количество сена, доставляющего избыток в продовольствии домашнего скота. Берега около Пышмы низменны и отлив воды из нее во время полноводья не удерживают. Самая деревня Мостовщики выстроена на такой низменной площади, что ежегодно затопляется водою и обыватели ее таким образом во время потопа разгуливают из дома в дом на бабах и лодках. Погреба и подпольные ямы во всех жильях их заливаются совершенно водою и потом долго не просыхают. Для сбережения от подмочки дома выстроены сколько возможно высокие, как

и хлева, конюшни и другие пристройки, куда собирается ими на время водополья весь скарб, мелкий скот и домашняя птица; крупный же рогатый скот и лошади угоняются на это время куда-нибудь вдаль на поля или в соседственные деревни. Я заметил здесь несколько двухэтажных домов, в коих нижний этаж ежегодно делается жертвою весеннего разлива реки Пышмы и оттого подвергается порче и гниет впредь до просушки. С падением воды разгулявшаяся рыба остается иногда на мели среди улиц деревенских и дворов крестьянских, где она делается или добычею птиц, или рук мальчиков, отыскивающих ее с большою охотою.

В Мостовщиках распространено рыболовство вследствие удачного улова окуней, щук, налимов и в особенности чебаков. Без запаса рыбы крестьяне живут здесь редко, потому что для покупки ее приезжают сюда верст за сто и более прасола из Камышловского уезда и из под Талицкого завода; спросы прасолов удовлетворяются местными рыболовами без всякого замедления, так как чрез то соблюдается обоюдная выгода; рыба ловится исключительно мелкая, кроме щук и налимов, редко бывающих, однако ж, весом более 20 фунтов; продается последняя 80 к. и 1 р. за пуд, окунь 40 и 50 к., и чебак 30 и 40 к. С привозом ее прасолами восвоится цена на нее возвышается, смотря по времени года, и распродается она скоро как товар похужей или схожей с рук.

Верстах в семи от Мостовщиков к северу пролегает Московский–Сибирский тракт, избитый и едва проезжимый в дожди и грязи, летнею порою, по случаю слабого грунта земли, за то хорошо устроены по нему в казенной форме мосты и перила, раскрашенные яркими красками по образцу дорожных чертежей. Зимому нырки и ухабы снеговые от обилия последних лежат сплошь и трясут и толочут мозги проезжающих безмерно.

Зырянов А. Выдержки из дорожных записок по Зауралью в 1865 году // ПГВ. – 1869. – 2 апр., № 27, часть неофиц. – С. 113.

### Выдержки из дорожных записок по Зауралью в 1865 году

Надобно заметить еще и то, что недород хлеба в Буткинском крае восполняется торговлею сосновым лесом, произрастающим там в достаточном количестве, несмотря на всю небрежность и невежественность обращения с ним по нерасчетливости жителей и незнанию ему цены; он доставляется и сбывается во всякое время года в города Шадринск и Долматов, где в покупателях недостатка не бывает за неимением вблизи их излишка хвойных лесов. Крупный лес истреблен в Бутке почти весь и теперь рубится только средний, миндашный<sup>2</sup>, жердянный и бондарный.

Бескормица 1864 года и неурожай хлебов в 1865 году внесли страшную скудость в заураль-

<sup>1</sup> Мостовщики.

<sup>2</sup> Миндачный – низкокачественный. – А. Б.

ский народ, перебивавшийся с величайшим трудом в коловороте своей жизни. Положение его со стороны материальной было и есть самое жалкое и может быть сравниваемо лишь с подобным положением, бывшим в 1852 году, когда те же недостатки, те же невзгоды, те же болезни терзали бедный народ. Тогда, по случаю засухи, семена, брошенные в землю, пропадали или их выносило свирепствовавшими ветрами, а после наступили холода и всходы иззябли, и от того скудный урожай дал зерно иззяблое, тощее и хилое, солома же, напротив, уродилась высокая и крупная. Созревание хлебов задерживалось, сверх холодов, периодическими иногда дождями, безвременными инеями и вредоносными сухими туманами, а потом пал снег и так прикрыл всходы, что жатва и косьба хлебов были окончены уже по снегу. В пищу хлеб этот годился худо, потому что не содержал в себе необходимых питательных качеств, и вследствие того не замедлили вскоре обнаружиться лихорадки и разнородные горячки, выхватившие из жизни много жертв во цвете лет. 1865 же год не лучший в отношении урожая, за немногими исключениями; хотя овес уродился хорошо, но ярица и пшеница едва возвратили семена, и то не совсем доброкачественные, пополам уколем и жабреем, из коих ни тот, ни другой не выделялись от зерна и, употребляемые в пищу, не питали желудок и тело, а только отягчали, в особенности жабрей, после которого человек непременно страдал всеобщим расслаблением тела, бессилием, дурнотою в желудке и головную болью. Лихорадки и горячки тоже свирепствовали сильно по Зауралью и лишили многих жизни из молодых и цветущих членов в семействах.

Бедность и недостатки не только не обещали возврата с крестьян в запасные магазины огромных ссуд хлеба, снабдившие их зерном в предшествовавшие годы, но отяготили и затруднили их в исправной оплате податей и повинностей, которых, как и хлеба, осталось множество, а крестьянами в недоимке, ибо выбиться из материальных невзгод они, при всем своем старании, никак не могли и не могут, тогда как богатые из них, пользуясь трудным положением большинства, обогащаются более и более зависимостью бедняков, в колею коих последние встали невольно. Эта бедность во мнении крестьян не считается случайною, но приписывается каре небесной за грехи и пренебрежение молитвой, между тем как пьянство в зауральских деревнях и селениях, не прекращается и распивочные и штофные заведения не уменьшаются<sup>1</sup>. Суеверие выводит из всего этого свои заключения. Недавно распространился среди простонародья слух, что не следует носить цветное, шерстяное и бумажное платье, – иначе найдут на мир еще горшие беды и напасти, – табак курить не должно, нюхать тоже, вино не пить,

меньше грешить, и тогда Бог даст народу во всем изобилие и счастье. В доказательство сему приводится какой-то камень, будто бы недавно выпавший в Иерусалиме с неба, на котором все вышеизъясненное написано с тем, что если эта заповедь не будет исполнена, то явится антихрист и проглотит всех слушающих и неповинующихся. Нашлись охотницы из женщин, решившихся, по поводу мнимого падения с неба иерусалимского камня, распродать свое цветное, в особенности красное, пунцовое или алое, платье и заменить его темным и черным для оказания покорности сумасбродной проповеди.

Вот еще другая черта из области суеверия. В Долматове, заштатном городе Пермской губернии, тринадцатилетняя девочка однажды утром, в 1865 г., повела на водопой к р. Исети лошадь, откуда эта девочка потерялась, и лошадь оказалась после нее привязанной к столбу на берегу, куда брошено и пальто с девочки. По горячим розыскам, произведенным тотчас же в воде и на суше, девочка не найдена, и с тех пор долго не было ни слуху, ни духу. Исчезновение ее, конечно, не было понятно, потому что было внезапно и без всякой причины по уверению ее родственников, но все-таки могло разрешаться естественным двойным образом: или побегом ее и ловким укрывательством где-нибудь, или просто утонутием в реке, вследствие какого-нибудь духовного или нравственного потрясения, по поводу которого, с сознанием ли, без сознания ли, она могла решиться на самоубийство и потом в воде могла зацепиться за что-нибудь своим платьем, или легко могла быть прибита струею под крутояр и занесена землею. Но народ судил не то: он положительно заключил, что девочка захвачена, уведена и держится *лесным дедушкой*, который поит и кормит ее, хранит, лелеет и бережет, как свое дитя. Пока он не натешится ею, не выпустит ее от себя, и если бы она не была им околдована, то стоило бы ей только прочесть воскресную молитву и перекреститься – и вот тогда бы она увидела свет божий, узнала бы все места, по коим он ее водит, и вышла бы домой без малейшего затруднения. Но окаянный не дает одуматься христианской душе. Находились по лету из среды долматовцев такие болтливые и хвастливые языки, которые говорили, что будто бы видели эту девочку около озера Мохового, на кочке, где существует притон у нечистого духа, или слышали голос ее из лесу, и хотя по поводу того многократно отправлялись на поиски партии крестьян, но девочку найти не могли и не находили вплоть до зимы и вскрытия воды весною 1866 года, когда тело ее вынесло за пять верст в деревне Притыцкой, обезображенное и изуродованное льдом и водою. Из этого одни убедились, что девочка сама утонула, а другие, напротив, до сего времени верят, что ее действительно водил *лесной дух* и потом, вдоволь натешившись, утопил.

Александр Зырянов.

<sup>1</sup> В 1868 году пьянство сильно ограничилось, и виноторговля сидельцев сильно подорвалась по бедности народа. (Примечание не обязательно; надо полагать, редакторское).

Зырянов А. Н. Мурзинская гора // ПГВ. – 1860. – 26 февр., № 9, часть неофиц. – С. 122–124.

### Мурзинская гора<sup>1</sup>

Статья А. Н. Зырянова.

Река Исеть, орошая привольные пажити в Шадринском уезде, формою берегов своих раскидывает виды очаровательные, игривые; местами, куртины покрыты лесами и кустарниками, местами, долины обильны злаками, питательными для скота, местами, представляют возвышенные отлогости или подобия холмов и нагорий, дающих туземцам некоторое понятие о горах более значительных. Каждое из таких мелких нагорий носит от туземцев свою, особенность, свое название. Так встарь велось, так и ныне ведется. Это право местности обуславливается названиями, перешедшими от случаев, обстоятельств, происшествий, действий и т. п. Сколько разнообразен характер местностей, характер туземцев их, столько же разнообразен и характер номенклатуры местной. В номенклатуре этой нет имени, нет фразы без значения или обстоятельства, ибо без эпохи, события или даже какой-нибудь особенности, человеку не было повода дать местности какое бы то ни было название или отпечаток, именно такой, какой она имеет и по сию пору, или удержать в памяти чрез большое пространство времени безразгаданным, заветным. А разгадать прошедшее, изучить минувшее должно быть лестно для всякого мыслящего человека, стремящегося к тому всею душою, всею мыслью, с энергией, с энтузиазмом. Это – пробел для науки. Урок науке. Это тем более важно, что бег времени, поток события, оставивши современный отпечаток какого-нибудь действия или происшествия, по видимому терял и затмевал этот отпечаток в частях: дробных, бесвязных, разбитых и рассеянных в местностях, в частях разъединенных, пустых, ничтожных и забытых в глуши. Удаление же этого времени по видимому не представлял в себе ничего особенного питательного для ума и мышления, и если эти по видимому ничтожные, дробные части, сохранились местами в одних изустных преданиях народа, то целое изобразит в общем много интересного, драгоценного, достойного внимания и пера всякого ученого. Впрочем, ныне ученый свет блюдет за изысканиями старины и дорожит ими.

К этой-то категории должно отнести и начало нагорья реки Исети противу села Мехонского, в Шадринском уезде, обрезающее Исеть, в расстоянии двух верст, и находящееся за деревней Мурзиной. Нагорье это пролегает холмообразною цепью гор незначительной высоты и известно под именем тех именно селений, возле коих оно пролегло. Здесь, у Мурзинской, оно названо *Мурзинской горой* и образовало кое-где незначительные уступы и осадки, но в одном месте, по игре природы, среди высунувшихся оконечни-

ков Мурзинской горы, оно породило особую горку, сросшуюся спиною с материком нагорья, или *Мурзинской горы*, задняя сторона которой осталась совершенно открытою, а боковые стороны – южная и северная – упали крутополого в значительные дефилеи, обогнувшие горку. С северной стороны дефилей этот почтительно обогнулся возле горки и, по мере круга, возвысился и вышел на юго-восток на самое нагорье позади Мурзинской горки. Положение здешней горки делается продолговатым от северо-запада на юго-восток, а с западной стороны представляется открытым холмом, видимым даже явственно с мехонской колокольни. Площадь горки неровна, ямиста и инде поросла березником. Высота горки от подошвы глазомерно будет не более 18 саж., длина же ее простирается до 30, ширина от 8 до 12 саж. Вокруг площади представляется искусственной работы ров, черноземной и глинисто-песчаной почвы, обнесенный кругом, по крайнам горки, земляным валом, насыпанным землею, вероятно, из самого рва. С открытых сторон – южной и западной – ров и вал обрушились и обрушаются от времени и стока весенней воды; с северной, северо-восточной и юго-восточной сторон ров и вал явственно видны и доныне. Профиль окопа представляется однообразною, не громадною по размеру; высота от подошвы рва до гребня вала 1½ саж., а ширина от 1½ до 2 аршин. Впрочем, ширина много изменилась от осыпи земли и наноса мусора и пыли, образовавших тоже слой земли. Кругом горки окоп занял до 90 саж. Время основания его неизвестно. Предмет назначения загадочен. Возле горы подле окопу растут смешанно сосняк и березник. Сзади горки раскидывается обширная площадь, развернувшаяся по всему нагорью Мурзинской горы и покрытая большею частью растущими сосняком и березником. Среди сей площади рядом с горкой находятся вновь следы, подобного же, но давнего окопа, едва-едва различаемого на дугообразном протяжении 90 саж. Этот окоп отражается в форме рва, начавшегося у него же с северо-восточного боку. Явственного вала здесь нет, но следы его сохранились в некоторых местах по сгибу рва. Разрез рва виден повсюду, кроме одного места сажени на три, где и вышел на вершину горы северный дефилей, пресекавший разом всякие признаки рва и сделавший род проезда или пропуска. Весь ров этот не только разрушился и почти заровнялся землею, но во многих местах возле него и на нем вырос сосняк и березник. Длина обогнутого им пространства доходит до 20, а ширина от 14 до 19 саж. Самая площадь заросла березником и не везде ровна – имеет поместные ямы; на взгляд же она несколько ниже площади Мурзинской горки.

Для чего были эти окопы и когда они были? Не известно. Но без цели, без назначения и без надобности не могла же производиться искусственная обработка их. Местное туземное предание сохранило Мурзинской горе название Лисьей и говорит, что встарь на ней жили лисицы, больши-

<sup>1</sup> Сообщено из Губернского Статистического Комитета. – Прим. ред.



ми стадами, которых старики на той горе ловили. Но как ловили? Угадать трудно. Существование лисиц, конечно, не подвержено сомнению, сколько по сохранившимся о том преданиям в народе, столько и по актам прежнего: времени. Отвод же земель под новые заселения доказывает что в древние времена, в период XVI и XVII столетий, Шадринский округ, известный тогда под именем Исетской степи с городищами и ярами, славился стадами лисиц, волков, барсуков, бобров и т. п. В настоящее время это обстоятельство шадринским поселянам кажется баснословным, потому что за исключением редких появлений волков, зайцев и горностаев, все другие звери исчезли и уже невидны в этих пределах. Совершенному исчезновению бобра, лисицы и барсука служило, с одной стороны, быстрое возрастание народонаселения в XVII столетии, после падения владычества татар, а с другой – постепенное оскудение леса, подвергнувшегося отчаянному удару топора, поднятого десятками тысяч рук тогдашних пришлецов, искавших богатство природы и приволья в жизни. Прежде, по рассказам стариков, произрастал здесь отличный строевой лес, сохранявшийся у многих и донныне в строениях; теперь же он виден только кое-где, и то толщиною в 5 и 8 вершков. Это оскудение лесов и быстрое стеснение зверей пришлецами служит бесспорным доказательством его потери. По Мурзинской горе ниже течения реки Исети к деревне Грачевой, отстоящей от деревни Мурзинской в семи верстах, донныне сохраняются в некоторой степени земляные ямы, выкопанные в давнее время для лова волков и барсуков, и потому называются волчьими ямами. Угадать же, почему эта гора носит название лисьей, трудно. И так как мурзинские окопы дают разнородные понятия, то, быть может, они заходили сами и потом подвергались внезапно нападению от звероловов, вооруженных различными оружиями. Крик и трещотки, может быть, гнали лисиц с нагорья и роняли с вала в ров, где их ловили, били или и сами убивались они от падения и скачков. Может быть, и то, что охотники, усаживаясь в ямы среди площадей, сохраняющихся и теперь, выжидали прихода лисиц и потом стреляли по ним, а может быть, опеленывали рвы тенетами для заграждения выхода лисицам. Как бы то ни было, но окопы мурзинские истребляли, по преданию местных крестьян, лисиц и имели назначение для лова, а за недостатком других данных и письменных актов, кроме изустного предания крестьян, мурзинские окопы необходимо оставить теперь под разумением существования их для лова лисиц.

Впрочем, Мурзинская гора известна еще по историческому событию, но это происходило гораздо позже, а именно в 1774 году, когда сволочь самозванца Пугачева, безумствовавшая в грабежах и насилии, придвинулась к окрестностям Мехонской волости и начала опустошать мирные селения и в том числе и Миасский<sup>1</sup> виноку-

ренный завод, нынешнюю деревню Осиновскую, в Каргапольской волости. В то время крестьяне мехонские и соседственных селений вошли на Мурзинскую гору и заняли ее сторожевыми постами для отражения набегов буйной толпы Пугачева. Вскоре множество огней, разведенных крестьянами, устрасило толпу Пугачева мнимым присутствием на горе войск, присланных из Сибири, и она быстро отошла от Мехонской волости. Эта спасительная мысль и мера, принятая мехонцами, обнаруживает в них полное присутствие духа и глубокую память от потомства.

Таковы тайны, заключающиеся в горе Мурзинской. Таковы тайны вообще ее номенклатуры, несмотря на дробность частей, на разъединение, удаление и глушь местностей. Потому-то и номенклатура местная, и изыскания старины важны и ценны.

Зырянов А. Заметка о пребывании в Зауралье Государя Императора Александра Павловича в 1824 году // ПГВ. – 1866. 9 февр., № 12, часть неофиц. – С. 47.

#### **Заметка о пребывании в Зауралье Государя Императора Александра Павловича в 1824 году**

Во время посещения в 1824 году Пермской губернии покойным Государем Императором Александром Павловичем случайным образом удостоился представиться Его Величеству крестьянин Шадринского уезда, села Кривского Егор Максимов Брюханов. Он служил тогда у каких-то шадринских крестьян, занимавшихся перепродажей лошадей, и в самый проезд Государя около Кундравинской станции, за городом Челябинском, гнал, в числе других товарищей, на Оренбургские заводы табун лошадей, предназначавшихся к продаже. Слух о проезде Государя носился еще прежде, и Брюханов сам видел приготовления, какие делались на станциях, чрез которые должен был проезжать Монарх. С приближением поезда венценосного путешественника, лошади, которых гнал Брюханов, испугавшись шума и стука от экипажей, бросились в стороны и забежали в хлеба, находившиеся около дороги; товарищи Брюханова от какого-то непонятного страха рассеялись по окрестностям. Брюханов остался на месте один и занялся сгоном лошадей из хлебов. Когда поезд поравнялся с табуном лошадей, Государь повелел остановиться и дал знак Брюханову приблизиться к нему. Со страхом и трепетом Брюханов предстал пред светлые очи Царя, которого удостоился увидеть в первый раз в жизни.

– Чьи эти лошади? – спросил кротко великий Царь.

– Шадринских крестьян, накупивших их в разных местах, – отвечал Брюханов.

– Куда они перегоняются?

– На Оренбургские заводы для распродажи.

<sup>1</sup> В тексте: Миасский. Так писали в XIX в.

– Ты из числа хозяев или работник?

– Работник, Ваше Царское Величество.

– На чей капитал куплены твоими хозяевами эти лошади – на свой или по поручению купцов?

– На свой кошт, Ваше Царское Величество.

Монарх перекрестился, по словам Брюханова, от восхищения, что зауральцы пользуются таким довольством и зажиточностью, и, вынув из кармана ассигнацию в 25 рублей, подал ее Брюханову.

– Ступай, – милостиво сказал Государь Брюханову, отгоняй стада из хлеба, береги хлеб, как запас насущный и капитал ценный – самый необходимый для пахаря и всякого другого.

Брюханов восторженными слезами поблагодарил благодушного Царя за милостивый подарок его. Экипажи тотчас тронулись и мигом скрылись из виду. До смерти своей Брюханов с восхищением вспоминал встречу свою с Александром Благословенным, умиленно и благоговейно рассказывал о ней, как о минуте самой торжественной и счастливой в его жизни.

Ямщики, выставленные из разных мест на станциях по местам проезда Государя Императора, тоже с восторгом вспоминают о его благодущии и щедрости, с которыми он нередко в пути своего следования обращался к ним с разными расспросами о их житье-бытье, милостиво входил в подробности быта их и семейного положения и милостиво награждал потом их ласками и деньгами.

А. Зырянов.

\*\*\*

Впервые публикуется корреспонденция А. Н. Зырянова 1860 года в Русское географическое общество<sup>1</sup>. В деле на первом листе указано: «Бумаги, при которых были посланы вещи для музея Русского Географического Общества в 1860 и 1861 годах. 1862». Корреспонденции 1861 года в архиве РГО не обнаружены. Отправлял ли А. Н. Зырянов в РГО какие-либо предметы, кроме рисунков, не установлено.

В Императорское Русское Географическое общество.

Чсть имею представить при сем в Императорское Русское Географическое Общество два рисунка, изображающих одежду на крестьянине и девочке Шадринской местности с особою об них объяснительною запискою.

Член сотрудник Александр Зырянов.

17 апреля 1860 г.

№ 17

Село Иванищевское

Шадринского уезда

Пермской губ.

Объяснительная записка двух рисунков

На одном рисунке изображен крестьянин Петропавловской волости, Шадринского уезда,

Пермской губернии, в зимней дорожной одежде, на другом крестьянская девочка той же местности в народной летней одежде.

Крестьянин облачен сверх нагольной шубы бараньих овчин в ягу<sup>2</sup> конских кож, обороченных шерстью сверх, сшитую ниже колен до лодыжек<sup>3</sup> с кашною<sup>4</sup> около ворота из красного фабричного или домашнего сукна. Точно такая же обшивка сделана около рукавов от кисти руки. Рукава яги гораздо длиннее рук и опускаются под рукавицы или сверх рукавиц. Рукавицы «мохнатки с напалком» сшиты из собачей шкуры, предварительно выквашенной в соку с овчинами, внутри их задернуты «испотки» или «связни» из овечьей или бараньей крученой шерсти, связанные на одну деревянную иглу. Опояски поверх яги нет, а приделаны только ремешки или завязки, схватывающие полы. На голове конусообразная шапка с мохнатым околышем из овчины и на овчинном меху покрытая фабричным сукном. У богатых такие шапки «малахаи» покрываются плисом или сукном фабричным, а у бедных смурым сукном<sup>5</sup> домашней работы. Назад<sup>6</sup> тому пятьдесят и более лет в моде были подобные малахаи плисовые с лисьим околышем и ценились дорого. На ногах сапоги большого размера из выростковой кожи<sup>7</sup>, сшитые по заказу дома или купленные с базару; голяшки, протянутые до колен, бываю частовременно из конской кожи, вымазанной и зачерненной дегтем. Зимой, впрочем, употребительны в носке здесь так называемые «бахилы», головки коих из яловой<sup>8</sup> мерееной<sup>9</sup> кожи; подошвы и голяшки – из конской, неочерненные, в оригинальном<sup>10</sup> белом или желтом виде. Последние тянутся нередко выше колен и содействуют сохранению тепла под ними.

Девочка одета в наряд праздничный, лучший<sup>11</sup>. Рубашка со складками на рукавах сшита из домашнего тонкого холста с широким воротником около шеи, схваченным под шейей спереди схватцами. Такие рубашки шьются из миткаля<sup>12</sup>, колленкора<sup>13</sup> и ситцу. Поверх надет «дубас» из домашнего холста, окрашенного в кубовой краске, обхватывающий осторожно стан девочки. Через плечи перекинута «проймы», пришитые к дубасу, поддерживающие его в нормальном положении. Поперек груди передняя кромка дубаса обшита лентой, если не узорчатым холстом домашней ткани, или

<sup>2</sup> Яга – шуба мехом наружу.

<sup>3</sup> В тексте: лодышек.

<sup>4</sup> От «кашне» – шарф, шейный платок.

<sup>5</sup> Крестьянское, некрашеное сукно, из мешаной темной шерсти (В. Даль).

<sup>6</sup> В тексте: назат.

<sup>7</sup> Выросток – кожа, выделяемая из телят, которые только перешли на растительное питание.

<sup>8</sup> Яловая кожа – из взрослых коров или быков.

<sup>9</sup> Мереёная кожа – с характерным естественным рисунком поверхности кожи, образуемом после выделки шкуры (мерея, кожа с мереёй).

<sup>10</sup> В тексте: оригинальном.

<sup>11</sup> В тексте: праздничной, лучшей.

<sup>12</sup> Миткаль (иначе «бумажная ткань») – хлопчатобумажная ткань полотняного переплетения из толстых нитей неотбеленной пряжи.

<sup>13</sup> В тексте: колленкора (устар.). Колленкор – тонкая жёсткая хлопчатобумажная ткань.

<sup>1</sup> Научный архив Русского географического общества. Ф. (Разряд) 29. Оп. 1. Д. 102.

покромки. Пояс бумажный базарный длинный<sup>1</sup> с распущенными наперед концами, увенчанными кистями. Подобные пояса нередко бывают из крученого шелка и из домашнего сукна «покромки», окрашенного в пряже «жичках»<sup>2</sup> в разные цвета сандальные и травяные, например в цвет серпухи<sup>3</sup>, марены<sup>4</sup> и т. д. От поясу до колен лежит передник или фартук «запон», сшитый<sup>5</sup> из ситцу, если не из миткали или кисеи. На голове повязан по самым бровям бумажный<sup>6</sup> платок с опущенными концами по затылку, который<sup>7</sup> прикрывает сверх того войник или кокошник, сделанный<sup>8</sup> из холста или пестряди<sup>9</sup>. В ушах вдеты серьги серебряные<sup>10</sup> со стеклянной вставкой в два ряда. Коса заплетена в три пряди и выпущена поверх наряду по спине с ленточкой, внизу вплетенной в косу. Башмаки сверх нитяных белых чулок, связанных в пять игол, надеты базарные «малоперёдые» из сафьянной кожи, употребляемые только в большие праздники. В обыденное время носятся ботинки, полуботинки или башмаки из выросковой черной кожи, и только у богатых – козловые. В руках у девочки находится бумажный<sup>11</sup> платок, схваченный<sup>12</sup> посередине.

В Петропавловской волости, как и в смежных с нею некоторых местностях, наряд удержался ещё самый неизысканный<sup>13</sup>, простой. Зато в местностях подгородных, приближенных к городу Шадринску, а также в волостях Мехонской, Каргапольской и других, щегольство берет верх над простотой, и вкус своего рода вылезает явно наружу. Со временем я доставлю более подробные сведения о нарядах жителей Шадринского уезда.

Член-сотрудник Императорского Русского  
Географического Общества Александр  
Никифорович Зырянов.



Крестьянин в зимней дорожной одежде.  
Подпись (художника): Р. П. Н. 1852 года



Крестьянская девочка в нарядной одежде.  
Подпись художника: Р. П. Н. 1853 г.

<sup>1</sup> В тексте: бумажной, базарной, длинной.

<sup>2</sup> Вероятно, так названы волокна (нити) пряжи.

<sup>3</sup> Серпуха (красильная) – многолетнее травянистое растение с цветками розово-пурпурного цвета, из надземной части получают желтый и зеленый краситель.

<sup>4</sup> Марёна (красильная) – многолетнее травянистое растение с цветками желтого цвета, из корней получают краситель ярко-красного цвета для тканей.

<sup>5</sup> В тексте: сшитой.

<sup>6</sup> В тексте: бумажной.

<sup>7</sup> В тексте: которой.

<sup>8</sup> В тексте: сделанной.

<sup>9</sup> В тексте: пестряди. Пестрядь – грубая бумажная ткань из разноцветных ниток.

<sup>10</sup> В тексте: серебрянные.

<sup>11</sup> В тексте: бумажной.

<sup>12</sup> В тексте: схваченной.

<sup>13</sup> В тексте: самой неизысканной.

Все материалы подготовлены  
А. М. Бритвиным.



## СВЕДЕНИЯ ОБ АВТОРАХ

- Абелев Султан Тюлегенович** – бакалавр ФГБОУ ВО «Курганский государственный университет», г. Курган
- Абросимова Ирина Викторовна** – канд. геогр. наук, доцент кафедры географии, фундаментальной экологии и природопользования ФГБОУ ВО «Курганский государственный университет», действительный член Курганского областного отделения Русского географического общества (Зауральского), г. Курган
- Анзикова Софья Васильевна** – студент Ишимский педагогический институт им. П. П. Ершова (филиал) ФГАОУ ВО «Тюменский государственный университет», г. Ишим
- Анчугова Лариса Елисеевна** – ст. преподаватель кафедры географии, фундаментальной экологии и природопользования ФГБОУ ВО «Курганский государственный университет», действительный член Курганского областного отделения Русского географического общества (Зауральского), г. Курган
- Аршевская Ольга Владимировна** – ст. преподаватель кафедры географии, фундаментальной экологии и природопользования ФГБОУ ВО «Курганский государственный университет», действительный член Курганского областного отделения Русского географического общества (Зауральского), г. Курган
- Базитова Регина Барисовна** – магистрант гуманитарного факультета ФГБОУ ВО «Нижневартковский государственный университет», г. Нижневартковск
- Балахонова Вера Анатольевна** – канд. биол. наук, доцент кафедры биологии ФГБОУ ВО «Курганский государственный университет», г. Курган
- Баркова Надежда Юрьевна** – магистрант ФГАОУ ВО «Уральский федеральный университет им. первого Президента России Б. Н. Ельцина», г. Екатеринбург
- Бастриков Евгений Борисович** – сотрудник охраны ООО ЧОП «Контур», г. Курган
- Басырова Татьяна Геннадьевна** – канд. геогр. наук, доцент кафедры географии, фундаментальной экологии и природопользования ФГБОУ ВО «Курганский государственный университет», действительный член Курганского областного отделения Русского географического общества (Зауральского), г. Курган
- Белых Михаил Сергеевич** – заведующий Далматовским филиалом ГБПОУ СПО «Курганский технологический колледж им. Героя Советского Союза Н. Я. Анфиногенова», член Общества краеведов «Родник», г. Далматово
- Берникова Светлана Михайловна** – ст. преподаватель кафедры биологии ФГБОУ ВО «Курганский государственный университет», г. Курган
- Бологов Игорь Олегович** – заведующий отделом природы Курганского областного краеведческого музея, г. Курган
- Бритвин Алексей Михайлович** – ст. преподаватель кафедры маркетинговых коммуникаций и брендинга Института экономики и управления ФГАОУ ВО «Уральский федеральный университет им. первого Президента России Б. Н. Ельцина», г. Екатеринбург
- Булдакова Надежда Борисовна** – канд. географ. наук, доцент кафедры биологии и географии с методикой преподавания ФГБОУ ВО «Шадринский государственный педагогический университет», г. Шадринск
- Буторина Елена Владимировна** – член Общества краеведов «Родник», г. Далматово
- Васильева Александра Михайловна** – заслуженный работник культуры РФ, краевед, г. Курган
- Вахтин Владимир Григорьевич** – член Зауральского генеалогического общества им. П. А. Свищева, г. Курган
- Гаврилов Дмитрий Васильевич** – д-р ист. наук, профессор, главный научный сотрудник Института истории и археологии УрО РАН, заслуженный деятель науки РФ, действительный член (академик) Академии военно-исторических наук, майор запаса, г. Екатеринбург
- Гамидова Шахрия Ариф кызы** – студент ФГБОУ ВО «Курганский государственный университет», г. Курган
- Гильдерман Алексей Васильевич** – студент Уральского гуманитарного института ФГАОУ ВО «Уральский федеральный университет им. первого Президента России Б. Н. Ельцина», г. Екатеринбург
- Глазырина Маргарита Александровна** – канд. биол. наук, старший научный сотрудник ФГАОУ ВО «Уральский федеральный университет им. первого Президента России Б. Н. Ельцина», г. Екатеринбург
- Грязнова Татьяна Сергеевна** – научный сотрудник МКУК «Нижнетагильский музей-заповедник “Горнозаводской Урал”», г. Нижний Тагил
- Драгунова Ольга Сергеевна** – канд. филол. наук, ст. преподаватель кафедры русской и зарубежной филологии Гуманитарного института ФГБОУ ВО «Курганский государственный университет», г. Курган
- Дроботушенко Евгений Викторович** – канд. ист. наук, доцент, декан историко-филологического факультета ФГБОУ ВО «Забайкальский государственный университет», Забайкальский край, г. Чита
- Завьялова Ольга Георгиевна** – д-р геогр. наук, доцент, профессор кафедры географии, фундаментальной экологии и природопользования ФГБОУ ВО «Курганский государственный университет», член Экспертного Совета Курганского областного отделения Русского географического общества (Зауральского), г. Курган
- Задорожная Ольга Анатольевна** – канд. ист. наук, доцент БУ ВО «Сургутский государственный университет», г. Сургут
- Заичкина Наталья Валерьевна** – магистр ФГБОУ ВО «Курганский государственный университет», г. Курган
- Захарова Елена Михайловна** – канд. пед. наук, доцент кафедры «Педагогика и МОГД» ФГБОУ ВО «Курганский государственный университет», г. Курган
- Захарова Татьяна Николаевна** – главный хранитель МБУ «Шадринский краеведческий музей им. В. П. Бирюкова», г. Шадринск
- Зыков Антон Андреевич** – канд. филол. наук, г. Курган
- Иванов Геннадий Александрович** – полковник военной службы в отставке, ветеран КГБ, Член Союза журналистов РФ, дипломант литературной премии им. Н. И. Кузнецова, г. Курган
- Ищенко Оксана Владимировна** – д-р ист. наук, доцент, профессор кафедры государственного и муниципального управления и управления персоналом БУ ВО «Сургутский государственный университет», г. Сургут
- Каблукова Ирина Александровна** – директор МКУ «Мокроусовский районный историко-краеведческий музей», с. Мокроусово, Мокроусовский район, Курганская область
- Калинин Степан Степанович** – канд. биол. наук, доцент, Курганский институт железнодорожного транспорта, филиал ФГБОУ ВО «УрГУПС», г. Курган

- Карпук Сергей Васильевич** – ветеран военной службы и боевых действий, член Курганского областного Совета ветеранов, подполковник запаса, г. Курган
- Касьянова Илона Евгеньевна** – студент Ишимского педагогического института им. П. П. Ершова (филиал) ФГАОУ ВО «Тюменский государственный университет», г. Ишим
- Кириченко Елена Андреевна** – студент ФГБОУ ВО «Курганский государственный университет», г. Курган
- Кислицина Дарья Рагимовна** – магистр ФГБОУ ВО «Курганский государственный университет», г. Курган
- Кладова Ксения Юрьевна** – ст. преподаватель кафедры истории и документоведения ФГБОУ ВО «Курганский государственный университет», г. Курган
- Козлов Олег Владимирович** – д-р. биол. наук, заведующий кафедрой биологии ФГБОУ ВО «Курганский государственный университет», г. Курган
- Колесниченко Елена Николаевна** – канд. филол. наук, г. Курган
- Колмаков Александр Андреевич** – магистрант ФГБОУ ВО «Курганский государственный университет», г. Курган
- Копылов Вячеслав Петрович** – канд. ист. наук, г. Курган
- Костров Виктор Михайлович** – член Российского карточного общества, г. Курган
- Коурова Светлана Ивановна** – канд. пед. наук, доцент кафедры биологии и географии с методикой преподавания ФГБОУ ВО «Шадринский государственный педагогический университет», г. Шадринск
- Кузнецова Валентина Алексеевна** – заведующий лабораторией ФГБОУ ВО «Удмуртский государственный университет», Учебный ботанический сад, г. Ижевск
- Кунгурцева Галина Николаевна** – ст. преподаватель кафедры географии, фундаментальной экологии и природопользования ФГБОУ ВО «Курганский государственный университет», действительный член Курганского областного отделения Русского географического общества (Зауральского), г. Курган
- Лисенков Денис Викторович** – магистрант ФГБОУ ВО «Курганский государственный университет», г. Курган
- Литвинова Валентина Васильевна** – краевед, член Зауральского генеалогического общества им. П. А. Свищева, с. Скаты, Белозерский район, Курганская область
- Лукина Наталия Валентиновна** – канд. биол. наук, старший научный сотрудник ФГАОУ ВО «Уральский федеральный университет им. первого Президента России Б. Н. Ельцина», г. Екатеринбург
- Лушниковая Татьяна Александровна** – канд. биол. наук, доцент кафедры биологии ФГБОУ ВО «Курганский государственный университет», г. Курган
- Малов Василий Викторович** – методист по музейно-образовательной деятельности ГАУК ТО «Тюменское музейно-просветительское объединение», г. Тюмень
- Маслюженко Денис Николаевич** – канд. ист. наук, доцент, директор Гуманитарного института ФГБОУ ВО «Курганский государственный университет», г. Курган
- Матвеева Зоя Ивановна** – член Общества краеведов «Родник», ветеран педагогического труда, г. Далматово
- Меркулова Лариса Васильевна** – студент БУ ВО «Сургутский государственный университет», г. Сургут
- Мокрушниковая Татьяна Анатольевна** – член Общества краеведов «Родник», г. Далматово
- Мурсынина Елизавета Викторовна** – ст. преподаватель кафедры географии, фундаментальной экологии и природопользования ФГБОУ ВО «Курганский государственный университет», действительный член Курганского областного отделения Русского географического общества (Зауральского), г. Курган
- Мякишева Елена Владимировна** – учитель русского языка и литературы МКОУ «Средняя общеобразовательная школа № 8», г. Шадринск
- Накоскин Александр Николаевич** – д-р биол. наук, профессор кафедры биологии ФГБОУ ВО «Курганский государственный университет», г. Курган
- Науменко Николай Иванович** – д-р биол. наук, профессор, заведующий кафедрой ботаники, зоологии и биоэкологии ФГБОУ ВО «Удмуртский государственный университет», г. Ижевск
- Несговорова Наталья Павловна** – д-р. пед. наук, профессор, зав. кафедрой географии, фундаментальной экологии и природопользования ФГБОУ ВО «Курганский государственный университет», г. Курган
- Неупокоев Игорь Валентинович** – канд. ист. наук, доцент Курганского филиала ФГБОУ ВО «Российская академия народного хозяйства и государственной службы при Президенте Российской Федерации», г. Курган
- Новик Анастасия Антоновна** – студент Ишимского педагогического института им. П. П. Ершова (филиал) ФГАОУ ВО «Тюменский государственный университет», г. Ишим
- Пахомчик Сергей Алексеевич** – канд. экон. наук, доцент ФГБОУ ВО «Тюменский государственный университет», г. Тюмень
- Перухина Полина Сергеевна** – студентка ФГБОУ ВО «Курганский государственный университет», г. Курган
- Первозкина Светлана Сергеевна** – научный сотрудник МКУК «Нижнетагильский музей-заповедник «Горнозаводской Урал», г. Нижний Тагил
- Петров Максим Сергеевич** – специалист отдела истории ГАУК «Курганское областное музейное объединение», г. Курган
- Пешкова Полина Ивановна** – член Общества краеведов «Родник», член Союза журналистов России, г. Далматово
- Подкорытова Светлана Валерьевна** – канд. ист. наук, ст. преподаватель кафедры истории и права Гуманитарного института ФГБОУ ВО «Шадринский государственный педагогический университет», г. Шадринск
- Позднякова Тамара Михайловна** – педагог дополнительного образования, руководитель школьного музея «Память» МАОУ «Гимназия № 30», Почетный работник общего образования Российской Федерации, г. Курган
- Пономарева Галина Александровна** – гл. хранитель МКУК «Далматовский краеведческий музей», член Общества краеведов «Родник», г. Далматово
- Попов Никита Георгиевич** – научный сотрудник МКУК «Нижнетагильский музей-заповедник «Горнозаводской Урал»», г. Нижний Тагил
- Прояева Лариса Викторовна** – канд. биол. наук, доцент кафедры биологии ФГБОУ ВО «Курганский государственный университет», г. Курган
- Прусова Надежда Геннадиевна** – канд. с.-х. наук, доцент кафедры биологии ФГБОУ ВО «Курганский государственный университет», г. Курган

ственный университет», г. Курган

- Пузанов Владимир Дмитриевич** – д-р ист. наук, доцент, профессор ФГБОУ ВО «Шадринский государственный педагогический университет», г. Шадринск
- Радионов Юрий Николаевич** – учитель истории и обществознания, научный руководитель школьного музея МБОУ «Средняя общеобразовательная школа № 24», Почетный работник общего образования Российской Федерации, г. Курган
- Рахманов Евгений Леонидович** – ст. преподаватель кафедры географии, фундаментальной экологии и природопользования ФГБОУ ВО «Курганский государственный университет», действительный член Курганского областного отделения Русского географического общества (Зауральского), г. Курган
- Рудакова Татьяна Валерьевна** – магистр ФГБОУ ВО «Курганский государственный университет», г. Курган
- Рякина Анастасия Павловна** – студент ФГБОУ ВО «Курганский государственный университет», г. Курган
- Рязанов Андрей Александрович** – студент ФГБОУ ВО «Шадринский государственный педагогический университет», г. Шадринск
- Савельев Василий Григорьевич** – канд. пед. наук, доцент кафедры географии, фундаментальной экологии и природопользования ФГБОУ ВО «Курганский государственный университет», г. Курган
- Сединина Дарья Андреевна** – студент ФГБОУ ВО «Курганский государственный университет», г. Курган
- Семенчукова Евгения Сергеевна** – младший научный сотрудник МБУ «Центр русской народной культуры “Лад”», г. Шадринск
- Сериков Юрий Борисович** – д-р ист. наук, профессор, ведущий научный сотрудник, заведующий археологической лабораторией ФГАОУ ВО «Российский государственный профессионально-педагогический университет», филиал в Нижнем Тагиле, г. Нижний Тагил
- Сечко Екатерина Александровна** – заведующая отделом истории ГАУК «Курганское областное музейное объединение», г. Курган
- Скочилова Мария Николаевна** – научный сотрудник МКУК «Нижнетагильский музей-заповедник “Горнозаводской Урал”», г. Нижний Тагил
- Соколова Людмила Геннадьевна** – член Зауральского генеалогического общества им. П. А. Свищева, д. Санаторная, Кетовский район, Курганская область
- Солодкин Янкель Гутманович** – д-р ист. наук, профессор кафедры истории России ФГБОУ ВО «Нижевартовский государственный университет», г. Нижневартовск
- Спирина Ирина Александровна** – канд. филол. наук, директор МБУ «Центр русской народной культуры “Лад”», г. Шадринск
- Ставских Валентина Денисовна** – бакалавр ФГБОУ ВО «Курганский государственный университет», г. Курган
- Старков Сергей Валерьевич** – заведующий историческим отделом МКУК «Нижнетагильский музей-заповедник “Горнозаводской Урал”», г. Нижний Тагил
- Статина Наталья Владимировна** – канд. филол. наук, преподаватель русского языка, культуры речи и литературы ГБПОУ «Челябинский педагогический колледж», член Южно-Уральской Ассоциации генеалогов, г. Челябинск
- Сычева Елена Николаевна** – научный сотрудник МБУ «Шадринский краеведческий музей им. В. П. Бирюкова», г. Шадринск
- Теляков Михаил Захарович** – член Общества краеведов «Родник», г. Далматово
- Толстых Николай Юрьевич** – библиограф МКУ «Центральная библиотека Варгашинского района», п. Варгаши, Курганская область
- Усольцева Мария Вячеславовна** – студент ФГБОУ ВО «Курганский государственный университет», г. Курган
- Федорова Валентина Павловна** – д-р филол. наук, профессор ФГБОУ ВО «Курганский государственный университет», г. Курган
- Федорова Татьяна Александровна** – канд. пед. наук, доцент кафедры географии, фундаментальной экологии и природопользования ФГБОУ ВО «Курганский государственный университет», г. Курган
- Федченко Михаил Николаевич** – д-р ист. наук, доцент, профессор кафедры всемирной истории и историографии ФГБОУ ВО «Курганский государственный университет», г. Курган
- Филимонова Елена Ивановна** – канд. биол. наук, старший научный сотрудник ФГАОУ ВО «Уральский федеральный университет им. первого Президента России Б. Н. Ельцина», г. Екатеринбург
- Христолюбский Виктор Семенович** – канд. геогр. наук, преподаватель отдельной дисциплины «География» ФГКОУ «Тюменское президентское кадетское училище», действительный член Курганского областного отделения Русского географического общества (Зауральского), г. Тюмень
- Христолюбская Любовь Васильевна** – заслуженный учитель России, преподаватель отдельной дисциплины «География» ФГКОУ «Тюменское президентское кадетское училище», действительный член Курганского областного отделения Русского географического общества (Зауральского), г. Тюмень
- Чекусова Виолетта Игоревна** – магистр ФГБОУ ВО «Курганский государственный университет», г. Курган
- Черемных Лидия Михайловна** – член Общества краеведов «Родник», г. Далматово
- Чеченин Алексей Сергеевич** – научный сотрудник МКУК «Нижнетагильский музей-заповедник “Горнозаводской Урал”», г. Нижний Тагил
- Шестерикова Александра Александровна** – научный сотрудник отдела фондов МБУ «Шадринский краеведческий музей им. В. П. Бирюкова», г. Шадринск
- Шиляева Олеся Павловна** – научный сотрудник МБУ «Шадринский краеведческий музей им. В. П. Бирюкова», г. Шадринск
- Шушарина Надежда Петровна** – заведующая культурно-образовательным отделом МБУК «Приуральский районный краеведческий музей», с. Аксарка, Приуральский район ЯНАО, Тюменская область
- Щанкина Любовь Михайловна** – заведующая библиотекой МБОУ «Средняя школа № 86 им. М. С. Стригина», Почетный работник общего образования Российской Федерации, г. Красноярск



## СОДЕРЖАНИЕ

## ПЛЕНАРНОЕ ЗАСЕДАНИЕ

<b>Бритвин А. М.</b> «ДОСТОЙНЕЙШИЙ СЫН РОДНОГО КРАЯ». ТЕЗИСЫ ДОКЛАДА К 190-ЛЕТИЮ КРАЕВЕДА А. Н. ЗЫРЯНОВА (1830–1884 ГГ.) .....	5
<b>Гаврилов Д. В., Иванов Г. А.</b> МАРШАЛ СОВЕТСКОГО СОЮЗА Ф. И. ГОЛИКОВ – ОБОЛГАННЫЙ ВОЕНАЧАЛЬНИК ВЕЛИКОЙ ОТЕЧЕСТВЕННОЙ ВОЙНЫ (К 120-ЛЕТИЮ СО ДНЯ РОЖДЕНИЯ Ф. И. ГОЛИКОВА).....	7
<b>Федорова В. П.</b> ЛИКИ КНЯГИНИ В ЛИТЕРАТУРЕ ДРЕВНЕЙ РУСИ (ПЕРВЫЙ ПЕРИОД).....	18

## ИСТОРИЧЕСКОЕ КРАЕВЕДЕНИЕ

<b>Базитова Р. Б.</b> ТАРСКИЕ СЛУЖИЛЫЕ ТАТАРЫ В XVII В. ....	21
<b>Буторина Е. В.</b> ОСНОВАНИЕ СЕЛА НИЖНЕЯРСКОГО (НИЖНИЙ ЯР).....	22
<b>Вахтин В. Г.</b> ИСТОРИЯ ДЕРЕВНИ ЖИЛИНО ПОЛОВИНСКОГО РАЙОНА.....	25
<b>Гильдерман А. В.</b> СТЕКЛЯНАЯ ПРОДУКЦИЯ ФАБРИКИ КОРНИЛЬЕВЫХ .....	28
<b>Задорожная О. А.</b> К ВОПРОСУ ОБ УЧАСТИИ ПРЕДПРИНИМАТЕЛЕЙ ЗАПАДНОЙ СИБИРИ В РАЗВИТИИ СФЕРЫ ОБРАЗОВАНИЯ (КОНЕЦ XIX–НАЧАЛО XX ВВ.) .....	30
<b>Ищенко О. В.</b> ПРОБЛЕМЫ ПОДГОТОВКИ УЧИТЕЛЕЙ НАЧАЛЬНОЙ ШКОЛЫ В ЗАПАДНОЙ СИБИРИ В КОНЦЕ XIX–НАЧАЛЕ XX ВВ. ....	32
<b>Каблукова И. А.</b> ИЗ ИСТОРИИ СЕМЬИ КЕТОВЫХ – ВЛАДЕЛЬЦЕВ ОСОБНЯКА В СЕЛЕ МОКРОУСОВО .....	34
<b>Литвинова В. В.</b> ПЕРЕСЕЛЕНЦЫ-СТАРОВЕРЫ ВИТЕБСКОЙ ГУБЕРНИИ В ИШИМСКОМ УЕЗДЕ (НЫНЕ ПЕТУХОВСКИЙ РАЙОН) И ИХ ДУХОВНОЕ НАСЛЕДИЕ .....	36
<b>Маслюженко Д. Н.</b> НАДМОГИЛЬНЫЕ ЭПИГРАФИЧЕСКИЕ ПАМЯТНИКИ С АРАБОГРАФИЧНЫМИ НАДПИСЯМИ С ТЕРРИТОРИИ КУРГАНСКОЙ ОБЛАСТИ: ВОПРОСЫ ХРОНОЛОГИИ .....	39
<b>Матвеева З. И.</b> ДАЛМАТОВСКАЯ ЛЕТОПИСЬ 1644–2004 ГОДОВ.....	41
<b>Неупокоев И. В.</b> ИСТОРИЯ НАЧАЛЬНОЙ ШКОЛЫ В ДЕРЕВНЕ ПАМЯТНОЕ КУРГАНСКОГО УЕЗДА ТОБОЛЬСКОЙ ГУБЕРНИИ В 1891–1917 ГОДАХ.....	44
<b>Попов Н. Г.</b> ИССЛЕДОВАНИЕ ПАВЛОМ ПАВЛОВИЧЕМ ДЕМИДОВЫМ ВОПРОСА О ПОЛОЖЕНИИ ЕВРЕЙСКОЙ ДИАСПОРЫ В РОССИЙСКОЙ ИМПЕРИИ.....	49
<b>Пузанов В. Д.</b> СИБИРСКИЙ КОРПУС В КОНЦЕ XVIII В. ....	51
<b>Сериков Ю. Б.</b> МЕЗОЛИТИЧЕСКИЙ КОМПЛЕКС СТОЯНКИ МУРИНО I (Г. НИЖНИЙ ТАГИЛ).....	53
<b>Скочилова М. Н.</b> «АЛЬБОМ ЧЕРТЕЖЕЙ КОННОВОДНЫХ МАШИН...». НЕРЕАЛИЗОВАННЫЙ ПРОЕКТ ДМИТРИЯ ПЕТРОВИЧА ДЕМИДОВА .....	56
<b>Соколова Л. Г.</b> ИСТОРИЯ ДЕРЕВНИ НИЖНЯЯ УТЯТСКАЯ – ФАТЕРЫ.....	59
<b>Солодкин Я. Г.</b> О ПРОИСХОЖДЕНИИ ЛЕТОПИСНЫХ ВЕРСИЙ ГИБЕЛИ ХАНА КУЧУМА .....	62
<b>Статина Н. В.</b> ФАМИЛИИ КАЗАКОВ ЕМАНЖЕЛИНСКОЙ СТАНИЦЫ (ПО АРХИВНЫМ ДОКУМЕНТАМ XVIII–XIX ВЕКОВ) ...	65
<b>Теляков М. З.</b> БЫТОПИСАТЕЛЬ ТИХОН УСПЕНСКИЙ .....	68
<b>Толстых Н. Ю.</b> РОЗЫСК И КАЗНЬ М. Л. САМОЙЛО .....	70

## НОВЕЙШАЯ ИСТОРИЯ

<b>Бастриков Е. Б.</b> ЖИЗНЕННЫЙ ПУТЬ СТЕПАНА БАРАБАНОВА .....	77
<b>Белых М. С.</b> БАШКИРОВ ЕВГЕНИЙ ДМИТРИЕВИЧ – ПЕДАГОГ, ФОТОГРАФ, СОЛДАТ .....	79

<b>Васильева А. М.</b>	ТЕАТР И РЕВОЛЮЦИЯ .....	82
<b>Дроботушенко Е. В.</b>	ЗАБАЙКАЛЬЕ В ЦЕРКОВНО-АДМИНИСТРАТИВНОМ УСТРОЙСТВЕ РУССКОЙ ПРАВОСЛАВНОЙ ЦЕРКВИ В 20–90-Е ГГ. XX В.: СПОРНЫЕ АСПЕКТЫ .....	89
<b>Иванов Г. А.</b>	РОЛЬ ПАРТИЙНОЙ ОРГАНИЗАЦИИ УПРАВЛЕНИЯ ГОСБЕЗОПАСНОСТИ КУРГАНСКОЙ ОБЛАСТИ В СОВЕРШЕНСТВОВАНИИ ОПЕРАТИВНО-СЛУЖЕБНОЙ ДЕЯТЕЛЬНОСТИ, ВОСПИТАНИИ ОПЕРАТИВНОГО И ВОЛЬНОНАЕМНОГО СОСТАВА, РУКОВОДСТВЕ ОБЩЕСТВЕННЫМИ ОРГАНИЗАЦИЯМИ В СССР .....	91
<b>Карпук С. В.</b>	РОЛЬ ЧЕКИСТОВ ЮЖНОГО ЗАУРАЛЬЯ В БОРЬБЕ С ИНТЕРВЕНТАМИ .....	95
<b>Кладова К. Ю.</b>	ДИНАМИКА ЧИСЛЕННОСТИ НАСЕЛЕНИЯ ГОРОДА КУРГАНА В МЕЖВОЕННЫЕ ДЕСЯТИЛЕТИЯ XX ВЕКА .....	98
<b>Копылов В. П.</b>	ОСНОВНЫЕ НАПРАВЛЕНИЯ ДЕЯТЕЛЬНОСТИ СТУДЕНЧЕСКИХ СТРОИТЕЛЬНЫХ ОТРЯДОВ КУРГАНСКОГО ГОСУДАРСТВЕННОГО ПЕДАГОГИЧЕСКОГО ИНСТИТУТА В 70–80-Е ГОДЫ XX ВЕКА .....	100
<b>Мокрушникова Т. А.</b>	СУДЬБА СЕМЬИ ЧЕРНЫШЕВЫХ В ИСТОРИИ ДАЛМАТОВСКИХ БИБЛИОТЕК .....	104
<b>Пешкова П. И.</b>	КРУТИХИНЦЫ – ЗАЩИТНИКИ ОТЕЧЕСТВА .....	106
<b>Подкорытова С. В.</b>	СТРОИТЕЛЬСТВО ОБЪЕКТОВ ХИМИЧЕСКОЙ ПРОМЫШЛЕННОСТИ НА ЮЖНОМ УРАЛЕ (1956–1965 ГГ.) .....	108
<b>Позднякова Т. М., Щанкина Л. М.</b>	ФРОНТОВАЯ СУДЬБА МОЕГО ОТЦА .....	110
<b>Пономарева Г. А.</b>	КУРСЫ «ДАЛМАТОВСКИЕ» .....	113
<b>Радионов Ю. Н.</b>	ЗАУРАЛЬЦЫ – «НЕИЗВЕСТНЫЕ» ГЕРОИ АФГАНСКОЙ ВОЙНЫ. ПОДПОЛКОВНИК ГОСУДАРСТВЕННОЙ БЕЗОПАСНОСТИ ЗАПАСА ВИКТОР ВЛАДИМИРОВИЧ ДРОГАЕВ. ПОЗЫВНОЙ – «753-Й» .....	116
<b>Рязанов А. А.</b>	ПОВСЕДНЕВНАЯ ЖИЗНЬ ШКОЛЬНИКОВ В ДЕРЕВНЕ ШУТКИНО КАРГАПОЛЬСКОГО РАЙОНА В ГОДЫ ВЕЛИКОЙ ОТЕЧЕСТВЕННОЙ ВОЙНЫ .....	119
<b>Усольцева М. В.</b>	ПРОБЛЕМЫ ПРОДОВОЛЬСТВИЯ И НЕХВАТКИ ТОВАРОВ НАРОДНОГО ПОТРЕБЛЕНИЯ В МОКРОУСОВСКОМ РАЙОНЕ В ГОДЫ ВЕЛИКОЙ ОТЕЧЕСТВЕННОЙ ВОЙНЫ (ПО ВОСПОМИНАНИЯМ ЖИТЕЛЕЙ) .....	121
<b>Федченко М. Н.</b>	РЕКТОРЫ КУРГАНСКОГО МАШИНОСТРОИТЕЛЬНОГО ИНСТИТУТА (1959–1995 ГГ.) .....	123
<b>Черемных Л. М.</b>	ВОСПОМИНАНИЯ О ДАЛМАТОВО (1941–1943 ГГ.) .....	126
<b>Чеченин А. С.</b>	РАЗВИТИЕ ТОРГОВОЙ СЕТИ ГОРОДА НИЖНИЙ ТАГИЛ С 1959 ПО 1983 ГОДА .....	129

#### МУЗЕЕВЕДЕНИЕ

<b>Грязнова Т. С., Старков С. В.</b>	К ВОПРОСУ ОБ АТРИБУЦИИ КАРТИНЫ П. П. ВЕДЕНЕЦКОГО «ВИД НИЖНЕГО ТАГИЛА ЗИМОЙ» .....	131
<b>Захарова Т. Н.</b>	ХРАНИТЕЛЬ ШАДРИНСКОГО МУЗЕЯ МАРГАРИТА ЗУЕВА. ОБЗОР ДОКУМЕНТАЛЬНОГО ФОНДА .....	133
<b>Костров В. М.</b>	МОЛОГА – РУССКАЯ АТЛАНТИДА ИЛИ МОНОЛОГ ОБ ОБРАЗОВАТЕЛЬНЫХ КАРТАХ .....	136
<b>Меркулова Л. В.</b>	КУПЕЧЕСКОЕ СОСЛОВИЕ В МУЗЕЙНЫХ ЭКСПОЗИЦИЯХ В ЗАПАДНОЙ СИБИРИ .....	138
<b>Перевозкина С. С.</b>	ОПЫТ КУЛЬТУРНО-ОБРАЗОВАТЕЛЬНОЙ ДЕЯТЕЛЬНОСТИ «НИЖНЕТАГИЛЬСКОГО МУЗЕЯ-ЗАПОВЕДНИКА “ГОРНОЗАВОДСКОЙ УРАЛ”» В УСЛОВИЯХ УГРОЗЫ РАСПРОСТРАНЕНИЯ КОРОНАВИРУСНОЙ ИНФЕКЦИИ .....	140
<b>Петров М. С.</b>	РАЗНОВИДНОСТИ РУЧНОГО ГОНЧАРНОГО КРУГА НА ТЕРРИТОРИИ СОВРЕМЕННОЙ КУРГАНСКОЙ ОБЛАСТИ (ПО МАТЕРИАЛАМ КУРГАНСКОГО ОБЛАСТНОГО КРАЕВЕДЧЕСКОГО МУЗЕЯ) .....	142
<b>Позднякова Т. М.</b>	ФРОНТОВЫЕ СУДЬБЫ ВЕТЕРАНОВ ВЕЛИКОЙ ОТЕЧЕСТВЕННОЙ ВОЙНЫ, ПРОЖИВАВШИХ В МИКРОРАЙОНЕ ШКОЛЫ № 30 В 80-Х ГОДАХ XX ВЕКА .....	144
<b>Семенчукова Е. С.</b>	РАСПИСНЫЕ ПРЯЛКИ В ФОНДАХ МУЗЕЯ ТРАДИЦИОННОГО БЫТА ЦЕНТРА РУССКОЙ НАРОДНОЙ КУЛЬТУРЫ «ЛАД» Г. ШАДРИНСКА .....	147

<b>Сечко Е. А.</b> СПОСОБЫ И ФОРМЫ АДАПТАЦИИ АРХЕОЛОГИЧЕСКОГО МАТЕРИАЛА ДЛЯ ДЕТСКОЙ АУДИТОРИИ В МУЗЕЙНОМ ПРОСТРАНСТВЕ (ИЗ ОПЫТА РАБОТЫ В МУЗЕЕ).....	150
<b>Спирина И. А.</b> КОЛЛЕКЦИЯ ТЕКСТИЛЬНЫХ ИЗДЕЛИЙ В МУЗЕЕ ЦЕНТРА РУССКОЙ НАРОДНОЙ КУЛЬТУРЫ «ЛАД».....	153
<b>Сычева Е. Н.</b> ПИСЬМА ВОЕННОЙ ПОРЫ В ФОНДАХ ШАДРИНСКОГО КРАЕВЕДЧЕСКОГО МУЗЕЯ .....	155
<b>Шестерикова А. А.</b> ДОКУМЕНТЫ ШАДРИНСКОГО КИРПИЧНОГО ЗАВОДА В ФОНДАХ ШАДРИНСКОГО КРАЕВЕДЧЕСКОГО МУЗЕЯ .....	157
<b>Шиляева О. П.</b> АККУЛЬТУРАЦИЯ В ЗАУРАЛЬЕ НА РУБЕЖЕ XIX–XX ВВ. НА ПРИМЕРЕ АНАЛИЗА ОБРАЗЦОВ БЫТОВОЙ ВЫШИВКИ ИЗ КОЛЛЕКЦИЙ В. П. БИРЮКОВА.....	159

#### ФИЛОЛОГИЧЕСКИЕ НАУКИ

<b>Драгунова О. С.</b> ВНИМАНИЕ А. Н. ЗЫРЯНОВА К КОНТЕКСТУ БЫТОВАНИЯ ФОЛЬКЛОРА.....	163
<b>Зыков А. А., Колесниченко Е. Н.</b> РЕГИОНАЛЬНЫЙ КОМПОНЕНТ В «НАИВНОМ» ТВОРЧЕСТВЕ А. Н. МЕНЬЩИКОВОЙ.....	166
<b>Колесниченко Е. Н.</b> СРЕДСТВА ВЫРАЗИТЕЛЬНОСТИ В «ПЕСКОВСКОЙ ЛЕТОПИСИ» .....	172
<b>Малов В. В.</b> ЗИМНИЕ ПЕЙЗАЖИ В ПОЭЗИИ С. А. ВАСИЛЬЕВА.....	175
<b>Мякишева Е. В.</b> ХУДОЖЕСТВЕННОЕ ИЗОБРАЖЕНИЕ ВРЕМЁН ГОДА В ПРОИЗВЕДЕНИЯХ В. И. ЮРОВСКИХ.....	178
<b>Шушарина Н. П.</b> ЭТНОГРАФИЧЕСКИЕ МАТЕРИАЛЫ А. Я. КОКОСОВА, ЗАПИСАННЫЕ В СЕЛЕ УШАКОВСКОМ.....	180

#### ГЕОГРАФИЧЕСКИЕ НАУКИ

Работа секции посвящается 175-летию Русского географического общества

<b>Абросимова И. В.</b> ОХОТНИЧЬИ РЕСУРСЫ КУРГАНСКОЙ ОБЛАСТИ КАК ФАКТОР РАЗВИТИЯ ТУРИЗМА.....	183
<b>Аршевская О. В., Кунгурцева Г. Н., Мурсынина Е. В., Рахманов Е. Л.</b> ОСОБЕННОСТИ ВЪЕЗДНОГО ТУРИЗМА В РЕГИОНАХ РОССИИ .....	185
<b>Аршевская О. В., Сединина Д. А.</b> ЭВОЛЮЦИЯ ФУНКЦИОНАЛЬНО-ПЛАНИРОВОЧНОЙ СТРУКТУРЫ ГОРОДА КУРГАНА .....	186
<b>Басырова Т. Г., Первухина П. С.</b> СОВРЕМЕННЫЕ ТЕНДЕНЦИИ РАЗВИТИЯ ОБЩЕСТВЕННОГО ПИТАНИЯ КУРГАНСКОЙ ОБЛАСТИ И ГОРОДА КУРГАНА .....	188
<b>Гамидова Ш. А.</b> РЕКРЕАЦИОННЫЕ ОБЪЕКТЫ ХАНТЫ-МАНСИЙСКОГО АВТОНОМНОГО ОКРУГА. ОСОБЕННОСТИ РЕКРЕАЦИОННОГО КЛАСТЕРА .....	191
<b>Завьялова О. Г., Колмаков А. А.</b> ОЦЕНКА СЫРЬЕВОГО ПОТЕНЦИАЛА БИОГАЗОВОЙ ЭНЕРГЕТИКИ В КУРГАНСКОЙ ОБЛАСТИ.....	193
<b>Несговорова Н. П., Савельев В. Г., Лисенков Д. В.</b> ЭКОЛОГО-ГЕОГРАФИЧЕСКИЕ ОСОБЕННОСТИ ПОЧВЕННОГО ПОКРОВА ОКТЯБРЬСКОГО РАЙОНА ХАНТЫ-МАНСИЙСКОГО АВТОНОМНОГО ОКРУГА .....	195
<b>Пахомчик С. А.</b> НОВЫЕ ПЕРСПЕКТИВЫ В РАЗВИТИИ ТУРИЗМА ТОБОЛЬСКА.....	199
<b>Рахманов Е. Л.</b> РАЗВИТИЕ ВНУТРЕННЕГО ТУРИЗМА НА СОВРЕМЕННОМ ЭТАПЕ .....	202
<b>Рякина А. П.</b> ПРОБЛЕМА СОХРАНЕНИЯ ЛЕСОВ АМАЗОНИИ .....	204
<b>Христолюбский В. С., Христолюбская Л. В.</b> КЛУБ ГЕОГРАФИЧЕСКОЙ ТЕМАТИКИ В УЧРЕЖДЕНИИ СРЕДНЕГО ОБРАЗОВАНИЯ МИНИСТЕРСТВА ОБОРОНЫ РОССИЙСКОЙ ФЕДЕРАЦИИ .....	205
<b>Анчугова Л. Е., Кириченко Е. А.</b> ПРОИЗВОДСТВО СПЕЦТЕХНИКИ В РОССИИ И КУРГАНСКОЙ ОБЛАСТИ НА СОВРЕМЕННОМ ЭТАПЕ: ГЕОГРАФИЧЕСКИЙ АСПЕКТ .....	208



## ЖИВАЯ ПРИРОДА

## РЕГИОНАЛЬНЫЕ ИССЛЕДОВАНИЯ ФЛОРЫ И ФАУНЫ

<b>Глазырина М. А., Баркова Н. Ю., Лукина Н. В., Филимонова Е. И.</b> MONESSES UNIFLORA (L.) A. GRAY НА ЗОЛОТОВАЛЕ СРЕДНЕУРАЛЬСКОЙ ГРЭС.....	211
<b>Лушникова Т. А.</b> ВЛИЯНИЕ АЗОТНЫХ УДОБРЕНИЙ НА РОСТ И УРОЖАЙНОСТЬ МОРКОВИ.....	213
<b>Новик А. А.</b> СРАВНИТЕЛЬНАЯ ХАРАКТЕРИСТИКА СОСТАВА ФИТОЦЕНОЗОВ БЕРЕЗОВЫХ ЛЕСОВ, ОПИСАННЫХ В ОКРЕСТНОСТЯХ ТАКИХ ГОРОДОВ, КАК ИШИМ И ЗАВОДОУКОВСК.....	215
<b>Федорова Т. А.</b> ЭКОЛОГИЧЕСКАЯ ОЦЕНКА СОСТОЯНИЯ ЗЕЛЕННЫХ НАСАЖДЕНИЙ В ГОРОДСКОЙ СРЕДЕ .....	218
<b>Ставских В. Д., Балахонова В. А.</b> К ФАУНЕ ЖУКОВ-ЛИСТОЕДОВ (COLEOPTERA: CHRYSOMELIDAE) ЮЖНОГО ЗАУРАЛЬЯ .....	220
<b>Бологов И. О.</b> ОБ ИТОГАХ ВЕСЕННЕГО ПРИЛЕТА ПТИЦ В РАМКАХ КАМПАНИИ «ВЕСНА – 2020: ДЕНЬ ЗА ДНЕМ» В КУРГАНСКОЙ ОБЛАСТИ.....	223
<b>Калинин С. С.</b> К 50-ЛЕТИЮ ИЗУЧЕНИЯ ЭКОЛОГИИ РАЗМНОЖЕНИЯ ГИДРОФИЛЬНОЙ ОРНИТОФАУНЫ КУРГАНСКОЙ ОБЛАСТИ.....	226
<b>Прусова Н. Г., Абелев С. Т.</b> МОРФОЛОГИЧЕСКИЕ ПОКАЗАТЕЛИ ПЛОДОВОГО ТЕЛА ТРУТОВИКА ОБЫКНОВЕННОГО (FOMES FOMENTARIUS L.) НА ТЕРРИТОРИИ ЛОКАЛЬНОЙ ФЛОРЫ Д. ЯСНАЯ .....	228
<b>Кузнецова В. А.</b> КОЛЛЕКЦИЯ ПИОНОВ В УЧЕБНОМ БОТАНИЧЕСКОМ САДУ УДГУ: ИСТОРИЯ И ПЕРСПЕКТИВЫ РАЗВИТИЯ.....	229
<b>Наumenко Н. И.</b> РЕДКИЕ ВИДЫ ФЛОРЫ ЦЕЛИННОГО РАЙОНА КУРГАНСКОЙ ОБЛАСТИ И РЕКОМЕНДАЦИИ К ИХ ОХРАНЕ .....	232

## МИР МИКРООРГАНИЗМОВ

<b>Анзикова С. В.</b> ТРОФИЧЕСКАЯ СТРУКТУРА БИОЦЕНОЗА АКТИВНОГО ИЛА ОЧИСТНЫХ СООРУЖЕНИЙ КАНАЛИЗАЦИИ ГОРОДА ИШИМА .....	235
<b>Кислицина Д. Р., Козлов О. В., Накоскин А. Н., Заичкина Н. В., Рудакова Т. В.</b> ИССЛЕДОВАНИЕ МИКРОБИОЛОГИЧЕСКОГО РАЗНООБРАЗИЯ ВОД ОЗЁР КУРГАНСКОЙ ОБЛАСТИ.....	237

## ОКРУЖАЮЩАЯ СРЕДА И ЗДОРОВЬЕ ЧЕЛОВЕКА

<b>Берникова С. М., Захарова Е. М., Чекусова В. И.</b> РЕАКЦИЯ ДЫХАТЕЛЬНОЙ СИСТЕМЫ НА УМСТВЕННУЮ НАГРУЗКУ У СТУДЕНТОВ РАЗНЫХ ХРОНОТИПОВ .....	239
<b>Захарова Е. М., Берникова С. М.</b> ИССЛЕДОВАНИЕ ПРОБЛЕМЫ ЗДОРОВОГО ОБРАЗА ЖИЗНИ СРЕДИ СТУДЕНЧЕСКОЙ МОЛОДЕЖИ.....	242
<b>Прояева Л. В.</b> ХАРАКТЕРИСТИКА НЕКОТОРЫХ ПСИХОФИЗИОЛОГИЧЕСКИХ ПОКАЗАТЕЛЕЙ МЛАДШИХ ШКОЛЬНИКОВ .....	244

## ПРОБЛЕМЫ ЕСТЕСТВЕННОНАУЧНОГО ОБРАЗОВАНИЯ

<b>Булдакова Н. Б., Коурова С. И.</b> ПОЛЕВАЯ ПРАКТИКА ПО ЗООЛОГИИ КАК СРЕДСТВО ФОРМИРОВАНИЯ ПРОФЕССИОНАЛЬНЫХ УМЕНИЙ В ПРОЦЕССЕ ПОДГОТОВКИ УЧИТЕЛЕЙ БИОЛОГИИ.....	247
<b>Касьянова И. Е.</b> ФОРМИРОВАНИЕ ПРЕДСТАВЛЕНИЯ О РЕДКИХ ВИДАХ ЖИВЫХ ОРГАНИЗМОВ ТЮМЕНСКОЙ ОБЛАСТИ В НАЧАЛЬНОЙ ШКОЛЕ .....	249

## ТВОРЧЕСКОЕ НАСЛЕДИЕ А. Н. ЗЫРЯНОВА

К 190-ЛЕТИЮ СО ДНЯ РОЖДЕНИЯ А. Н. ЗЫРЯНОВА.....	251
<b>Сведения об авторах .....</b>	293

# **ЗЫРЯНОВСКИЕ ЧТЕНИЯ**

## **Материалы Всероссийской научной конференции «XVIII Зырянские чтения»**

**Курган, 3–4 декабря 2020 г.**

Редакторы А. С. Темирова, Л. П. Чукомина

---

Подписано в печать 30.11.20  
Печать цифровая  
Заказ № 72

Формат 60x90 1/8  
Усл. печ. л. 37,5  
Тираж 300

Бумага 65 г/м<sup>2</sup>  
Уч.-изд. л. 37,5

---

Библиотечно-издательский центр КГУ.  
640020, г. Курган, ул. Советская, 63/4.  
Курганский государственный университет.